

Operating manual
 Bedienungsanleitung
 Manual de instrucciones
 Manuel d'utilisation
 Manuale d'uso
 Handleiding
 Instrukcja obsługi
 Руководство по эксплуатации
 Priročnik za uporabo

Assembly Montaje Montaggio Montaż Montaža
 Zusammenbau Assemblage Assemblage Сборка

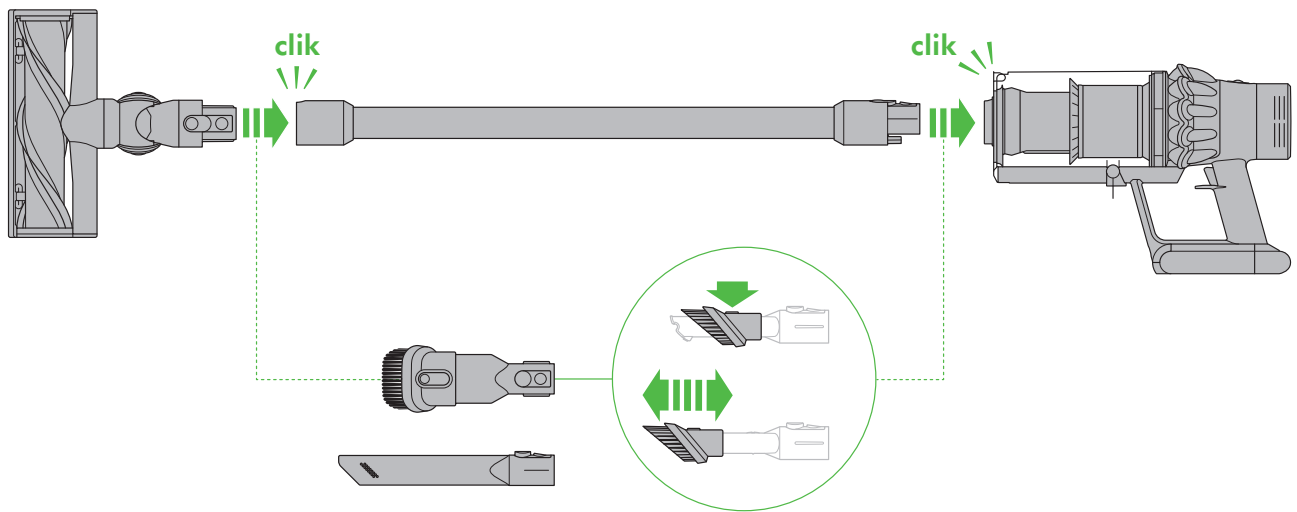

Wash the filter unit
 Filtereinheit säubern
 Lavado de la unidad de filtro
 Lavage du bloc de filtration

Lavaggio del filtro
 Was de filtereenheid
 Mycie filtra
 Промывайте фильтр
 Operite filtrsko enoto

3.5 hrs

MAX

MAX

MAX

Register your free 2 year guarantee today.
 Registrieren Sie Ihre kostenlose 2-Jahres-Garantie.
 Registre hoy su garantía de 2 años gratuita.
 Enregistrez dès aujourd'hui votre garantie de 2 ans gratuite
 Registra oggi la tua garanzia gratuita di 2 anni.
 Registreer vandaag nog uw twee garantie.
 Зарегистрируйте свое устройство уже сегодня.
 Registrirajte 2 let brezplačno garancijo še danes!

DYSON CUSTOMER CARE

THANK YOU FOR CHOOSING TO BUY A DYSON APPLIANCE.
After registering your 2 year guarantee, your Dyson appliance will be covered for parts and labour for 2 years from the date of purchase, subject to the terms of the guarantee. If you have any queries regarding your Dyson appliance, visit www.dyson.com/support for online help, general tips and useful information about Dyson.
Alternatively, you can call the Dyson Helpline with your serial number and details of where/when you bought the appliance.

DYSON KUNDENDIENST

VIELEN DANK, DASS SIE SICH FÜR EIN DYSON GERÄT ENTSCHEIDEN HABEN.

Für Ihr Dyson Gerät gewähren wir Ihnen ab Kaufdatum für einen Zeitraum von 2 Jahren gemäß unseren Garantiebestimmungen Garantie auf alle Teile und Arbeiten. Wenn Sie Fragen zu Ihrem Dyson Gerät haben, besuchen Sie www.dyson.de/support (DE), www.dyson.at/support (AT) oder www.dyson.ch/support (CH), um Online-Hilfe, allgemeine Tipps und nützliche Informationen zu Dyson zu erhalten.
Alternativ können Sie sich auch telefonisch an den Kundendienst von Dyson wenden. Geben Sie dazu die Seriennummer Ihres Gerätes sowie das Datum und den Ort des Gerätekaufs an.

SERVICIO DE ATENCIÓN AL CLIENTE DYSON

GRACIAS POR ELEGIR UNA MÁQUINA DYSON.
Después de registrar la garantía, su aparato Dyson estará cubierto en piezas y mano de obra durante 2 años desde la fecha de compra y sujeto a los términos de la garantía. Si tiene alguna pregunta sobre su aparato Dyson, visite www.dyson.es/support para recibir asistencia en línea, obtener consejos generales e información útil sobre Dyson.
O bien, llame a la línea de servicio al cliente de Dyson e indique su número de serie y los detalles de dónde y cuándo compró el aparato.

SERVICE CONSOMMATEURS DYSON

MERCI D'AVOIR CHOISI UN APPAREIL DYSON.

Une fois que vous vous serez enregistré pour la garantie de 2 ans, votre appareil Dyson sera couvert pour les pièces et la main-d'œuvre pendant 2 ans à compter de la date d'achat, conformément aux conditions de garantie. Si vous avez la moindre question concernant votre appareil Dyson, consultez le site www.dyson.fr/support (FR), www.dyson.be/support (BE) ou www.dyson.ch/support (CH) pour obtenir une aide en ligne, des conseils généraux et des informations utiles sur Dyson.
Vous pouvez également appeler le Service consommateurs Dyson et leur communiquer le numéro de série de l'appareil et les détails concernant la date/le lieu d'achat.

ASSISTENZA CLIENTI DYSON

GRAZIE PER AVER SCELTO DI ACQUISTARE UN APPARECCHIO DYSON.
Dopo aver registrato la garanzia 2 anni, le parti e la manodopera del vostro apparecchio Dyson saranno coperte per 2 anni dalla data d'acquisto, in base alle condizioni previste dalla garanzia. Se avete domande sul vostro apparecchio Dyson visitate il sito www.dyson.it/support (IT) oppure www.dyson.ch/support (CH) per assistenza online, suggerimenti generici e informazioni utili relative a Dyson.
In alternativa, chiamate il servizio assistenza Dyson, tenendo a portata di mano il numero di serie dell'apparecchio e le informazioni su dove e quando è stato acquistato.

DYSON KLANTENSERVICE

HARTELIJK DANK VOOR UW AANKOOP VAN EEN APPARAAT VAN DYSON.

Na registratie voor uw 2-jarige garantie valt uw Dyson apparaat gedurende 2 jaar na de datum van aankoop onder de garantie voor onderdelen en werkzaamheden, afhankelijk van de garantievoorwaarden. Bij enige vragen met betrekking tot uw Dyson apparaat gaat u naar www.dyson.nl/support (NL) of www.dyson.be/support (BE) voor online help, algemene tips en nuttige informatie over Dyson.
U kunt ook bellen met de Dyson helpdesk met uw serienummer en details betreffende waar/wanneer u het apparaat hebt gekocht.

OBSŁUGA KLIENTA DYSON

DZIEKUJEMY ZA ZAKUP URZĄDZENIA DYSON.

To urządzenie marki Dyson jest objęte gwarancją w zakresie części i serwisu przez okres 2 lat od daty zakupu, zgodnie z określonymi warunkami zawartymi w karcie gwarancyjnej. W przypadku konieczności naprawy urządzenia firmy Dyson prosimy o przygotowanie numeru seryjnego urządzenia i dokumentu potwierdzającego jego zakup oraz o kontakt z serwisem firmy Dyson. Jeśli urządzenie Dyson jest na gwarancji i obejmuje ona rodzaj przeprowadzanej naprawy, zostanie ona wykonana nieodpłatnie.

СЛУЖБА ПОДДЕРЖКИ DYSON

БЛАГОДАРИМ ЗА ВЫБОР УСТРОЙСТВА DYSON.

Ваше устройство Dyson находится на гарантийном обслуживании в течение 2 лет с момента покупки в соответствии с условиями и исключениями, указанными в данном руководстве. В случае возникновения вопроса по эксплуатации устройства Dyson, на веб-сайте www.dyson.com.ru/support можно получить онлайн-консультации, а также общие советы и полезную информацию о компании Dyson.
Можно также позвонить в службу поддержки компании Dyson, указав серийный номер устройства, дату и место его приобретения.

DYSONOVA POMOČ UPORABNIKOM

HYĽALA, KER STE SE ODLÓČILI ZA NAKUP NAŠEGA IZDELKA.
Potem ko registrirate vašo 2-letno garancijo, bo za napravo Dyson veljala 2-letna garancija skladno z garancijskimi pogoji. Če imate kakršna koli vprašanja o napravi Dyson, obiščite spletno stran www.dyson.si/support, kjer lahko najdete spletno pomoč, spletna navse in koristne informacije o podjetju Dyson.
Lahko pa pokličete tudi tehnično podporo Dyson in navedete serijsko številko naprave ter natančno lokacijo in datum nakupa.

Your serial number can be found on your rating plate which is on the base of the appliance.

Note your serial number for future reference.

Die Seriennummer finden Sie auf dem Typenschild am Sockel des Produkts.

Bitte notieren Sie die Seriennummer für eventuelle Rückfragen.

Su número de serie se encuentra en la placa de especificaciones situada en la base de la máquina.

Apunte su número de serie para futuras referencias.

Le numéro de série se trouve sur la plaque signalétique située à la base de l'appareil.

Veillez noter votre numéro de série pour pouvoir vous y référer ultérieurement.

Il numero di serie è riportato sulla targhetta che si trova alla base del prodotto.

Annota il tuo numero di serie per future occasioni.

Het serienummer bevindt zich aan de onderkant van het apparaat.

Noteer hier uw serienummer ter referentie.

Numer seryjny znajduje się na podstawie urządzenia.

Należy zapisać numer seryjny, aby móc później z niego skorzystać.

Сериальный номер находится на табличке на основании устройства.

Запишите ваш серийный номер на будущее.

Serijsko številko najdete na napisni ploščici na dnu aparata.

Registrujte garancijo še danes.



This illustration is for example purposes only.

Nur für Illustrationszwecke.

Imagen de ejemplo.

Image donnée à titre d'exemple

Immagine esemplificativa.

Uitsluitend ter illustratie.

Ta ilustracja służy wyłącznie jako przykład.

Эта иллюстрация является образцом.

Za ponazoritev.

EN

IMPORTANT SAFETY INSTRUCTIONS

BEFORE USING THIS APPLIANCE READ ALL INSTRUCTIONS AND CAUTIONARY MARKINGS IN THIS MANUAL AND ON THE APPLIANCE

When using an electrical appliance, basic precautions should always be followed, including the following:

⚠ WARNING

These warnings apply to the appliance, and also where applicable, to all tools, accessories, chargers or mains adaptors. TO REDUCE THE RISK OF FIRE, ELECTRIC SHOCK, OR INJURY:

1. This Dyson appliance can be used by children aged from 8 years and above and persons with reduced physical, sensory or reasoning capabilities, or lack of experience and knowledge, only if they have been given supervision or instruction by a responsible person concerning use of the appliance in a safe way and understand the hazards involved. Cleaning and user maintenance shall not be made by children without supervision.
2. Do not allow to be used as a toy. Close attention is necessary when used by or near children. Children should be supervised to ensure that they do not play with the appliance.
3. Use only as described in this Dyson Operating Manual. Do not carry out any maintenance other than that shown in this manual, or advised by the Dyson Helpline.
4. Suitable for dry locations ONLY. Do not use outdoors or on wet surfaces.
5. Do not handle any part of the plug or appliance with wet hands.
6. Do not use with a damaged cable or plug. If the supply cable is damaged it must be replaced by Dyson, its service agent or similarly qualified person in order to avoid a hazard.
7. If the appliance is not working as it should, has received a sharp blow, has been dropped, damaged, left outdoors, or
8. dropped into water, do not use and contact the Dyson Helpline.
9. Contact the Dyson Helpline when service or repair is required. Do not disassemble the appliance as incorrect reassembly may result in an electric shock or fire.
10. Do not stretch the cable or place the cable under strain. Keep the cable away from heated surfaces. Do not close a door on the cable, or pull the cable around sharp edges or corners. Arrange the cable away from traffic areas and where it will not be stepped on or tripped over. Do not run over the cable.
11. Do not unplug by pulling on the cable. To unplug, grasp the plug, not the cable. The use of an extension cable is not recommended.
12. Do not use to pick up water.
13. Do not use to pick up flammable or combustible liquids, such as petrol, or use in areas where they or their vapours may be present.
14. Do not pick up anything that is burning or smoking, such as cigarettes, matches, or hot ashes.
15. Keep hair, loose clothing, fingers, and all parts of the body away from openings and moving parts, such as the brush bar. Do not point the hose, wand or tools at your eyes or ears or put them in your mouth.
16. Do not put any object into openings. Do not use with any opening blocked; keep free of dust, lint, hair, and anything that may reduce airflow.
17. Use only Dyson recommended accessories and replacement parts.
18. Do not use without the clear bin and filter in place.
19. Unplug when not in use for extended periods and before maintenance or servicing.
20. Use extra care when cleaning on stairs.
21. Do not install, charge or use this appliance outdoors, in a bathroom or within 3 metres (10 feet) of a pool. Do not use on wet surfaces and do not expose to moisture, rain or snow.
22. Use only Dyson chargers for charging this Dyson appliance. Use only Dyson batteries: other types of batteries may burst, causing injury to persons and damage.

22. FIRE WARNING – Do not place this product on or near a cooker or any other hot surface and do not incinerate this appliance even if it is severely damaged. The battery might catch fire or explode.
23. Always turn 'OFF' the appliance before connecting or disconnecting the motorised brush bar.
24. FIRE WARNING – Do not apply any fragrance or scented product to the filter(s) of this appliance. The chemicals in such products are known to be flammable and can cause the appliance to catch fire.

READ AND SAVE THESE INSTRUCTIONS

This Dyson appliance is intended for household use only.



Do not use near naked flames.



Do not store near heat sources.



Do not pick up water or liquids.



Do not pick up burning objects.



Do not put hands near the brush bar when the appliance is in use.



Do not place on or near the cooker.

DE/AT/CH

WICHTIGE SICHERHEITSHINWEISE

LESEN SIE VOR DER BENUTZUNG DIESES GERÄTES ZUNÄCHST ALLE ANWEISUNGEN UND WARNHINWEISE IN DIESER BEDIENUNGSANLEITUNG SOWIE AM GERÄT SELBST

Bei der Verwendung von Elektrogeräten sollten stets grundlegende Vorsichtsmaßnahmen beachtet werden, einschließlich der folgenden:

⚠ ACHTUNG

Diese Warnhinweise beziehen sich auf das Gerät und gegebenenfalls auf sämtliches Zubehör, Ladegeräte oder Netzteile.

UM DIE GEFAHR EINES FEUERS, STROMSCHLAGS ODER VON VERLETZUNGEN ZU VERMEIDEN:

1. Dieses Dyson Gerät kann von Kindern ab 8 Jahren und Personen mit eingeschränkten physischen, sensorischen oder motorischen Denkfähigkeiten bzw. unerfahrenen und ungeschulten Personen verwendet werden, sofern diese von einer verantwortlichen Person im Hinblick auf die sichere Nutzung des Geräts beaufsichtigt oder instruiert werden und sich der möglichen Risiken bewusst sind. Reinigung und Pflege dürfen von Kindern nicht ohne Beaufsichtigung durchgeführt werden.
2. Das Gerät darf nicht als Spielzeug verwendet werden. Wird das Gerät von Kindern oder in deren Nähe genutzt, muss die Situation aufmerksam beobachtet werden. Kinder sollten beaufsichtigt werden, damit sie nicht mit dem Gerät spielen.
3. Verwenden Sie das Gerät nur wie in dieser Anleitung beschrieben. Führen Sie keine anderen Wartungsarbeiten an dem Gerät durch als die in dieser Anleitung beschriebenen oder wenden Sie sich an den Dyson Kundendienst.
4. Verwenden Sie das Gerät NUR an trockenen Standorten. Nicht im Freien oder auf nassem Untergrund verwenden.
5. Keinen Teil des Netzsteckers oder Geräts mit nassen Händen anfassen.
6. Verwenden Sie das Gerät nicht, wenn das Netzkabel oder der Netzstecker beschädigt ist. Um einen sicheren Betrieb zu gewährleisten, dürfen beschädigte Netzkabel nur von Dyson, einem autorisierten Kundendienstvertreter oder einer ähnlich qualifizierten Person ausgetauscht werden.
7. Wenn das Gerät nicht so funktioniert, wie es sollte, einen heftigen Schlag erhalten, fallen gelassen, beschädigt, im Freien vergessen oder ins Wasser fallen gelassen wurde, verwenden Sie das Gerät nicht mehr und wenden Sie sich an den Dyson Kundendienst.
8. Kontaktieren Sie den Dyson Kundendienst, falls eine Wartung oder Reparatur erforderlich sein sollte. Nehmen Sie das Gerät nicht eigenständig auseinander, da es aufgrund eines falschen Zusammensetzens zu Stromschlägen oder Bränden kommen kann.

9. Das Kabel darf nicht gespannt werden. Halten Sie das Kabel von heißen Oberflächen fern. Klemmen Sie das Kabel nicht in der Tür ein und ziehen Sie es nicht um scharfe Kanten oder Ecken. Sorgen Sie dafür, dass das Kabel niemandem im Weg ist. Fahren Sie nicht über das Kabel.
10. Entfernen Sie den Netzstecker nicht aus der Steckdose, indem Sie am Kabel ziehen. Um den Netzstecker zu ziehen, umfassen Sie den Stecker und nicht das Kabel. Der Einsatz eines Verlängerungskabels wird nicht empfohlen.
11. Saugen Sie mit dem Gerät kein Wasser auf.
12. Saugen Sie keine entflammaren oder leicht entzündbaren Flüssigkeiten wie Benzin auf und benutzen Sie das Gerät nicht in Umgebungen, in denen diese flüssig oder in Dämpfen auftreten können.
13. Verwenden Sie das Gerät nicht zum Aufsaugen von brennenden oder rauchenden Substanzen wie Zigaretten, Streichhölzern oder heißer Asche.
14. Achten Sie darauf, dass Haare, lose Kleidung, Finger und sonstige Körperteile nicht in die Nähe von Öffnungen oder von beweglichen Teilen gelangen, wie z. B. der Bürstwalze. Richten Sie weder Schlauch noch Rohr oder Düsen auf Augen oder Ohren und nehmen Sie nichts davon in den Mund.
15. Stecken Sie keine Gegenstände in Öffnungen des Gerätes. Benutzen Sie das Gerät nicht, wenn eine Öffnung blockiert ist. Entfernen Sie Blockierungen durch Staub, Flusen, Haare usw., da diese den Luftstrom reduzieren können.
16. Benutzen Sie nur Zubehör und Ersatzteile von Dyson.
17. Verwenden Sie das Gerät nicht ohne Auffangbehälter und Filter.
18. Ziehen Sie den Stecker ab, wenn das Gerät längere Zeit nicht verwendet wird oder Service- und Wartungsarbeiten durchzuführen sind.
19. Seien Sie beim Saugen von Treppen besonders vorsichtig.
20. Installieren, laden und verwenden Sie dieses Gerät nicht im Freien, in Feuchträumen oder in einem Umkreis von 3 Metern von Schwimmbecken. Arbeiten Sie damit nicht

21. Verwenden Sie ausschließlich Dyson Ladegeräte zum Laden dieses Dyson Geräts. Verwenden Sie ausschließlich Dyson Akkus: Andere Akkus könnten aufplatzen und zu Verletzungen oder Beschädigungen des Geräts führen.
22. BRANDGEFAHR – Dieses Produkt darf nicht auf oder neben einen Küchenherd oder andere heiße Oberflächen gestellt werden. Das Produkt darf nicht verbrannt werden, selbst wenn es schwer beschädigt ist. Der Akku könnte Feuer fangen oder explodieren.
23. Schalten Sie das Gerät stets AUS, bevor Sie die Elektrobürste anschließen oder abnehmen.
24. BRANDGEFAHR – Verwenden Sie an den Filtern dieses Geräts keine Duftstoffe oder parfümierten Produkte. Die in derartigen Produkten enthaltenen Chemikalien sind bekanntermaßen entzündbar und können dazu führen, dass das Gerät in Brand gerät.

LESEN UND BEWAHREN SIE DIESE ANWEISUNGEN AUF

Dieses Dyson Gerät ist ausschließlich für die Verwendung im Haushalt geeignet.



Nicht in der Nähe einer offenen Flamme verwenden.



Nicht in der Nähe von Hitzequellen abstellen.



Saugen Sie kein Wasser oder andere Flüssigkeiten auf.



Verwenden Sie das Gerät nicht zum Aufsaugen von brennbaren Substanzen.



Achten Sie darauf, dass Ihre Hände beim Gebrauch des Geräts nicht in die Nähe der Bürstwalze kommen.



Nicht auf oder neben einen Küchenherd stellen.

auf feuchten Oberflächen, und setzen Sie es nicht Feuchtigkeit, Regen oder Schnee aus.

ES

INSTRUCCIONES DE SEGURIDAD IMPORTANTES

ANTES DE UTILIZAR ESTE ELECTRODOMÉSTICO, LEA TODAS LAS INSTRUCCIONES Y ETIQUETAS DE ADVERTENCIA INCLUIDAS EN ESTE MANUAL Y EN LA MÁQUINA

Cuando use un aparato eléctrico, siempre se deben seguir unas precauciones básicas, incluyendo las siguientes:

⚠ AVISO

Estas advertencias se aplican a la máquina, así como a todas las herramientas, accesorios, cargadores o adaptadores de corriente. PARA REDUCIR EL RIESGO DE INCENDIO, DESCARGA ELÉCTRICA O LESIÓN:

1. Este aparato Dyson puede ser utilizado por niños mayores de 8 años y por personas con limitaciones físicas, sensoriales o de razonamiento, o falta de experiencia y conocimiento, a condición de que hayan estado bajo la supervisión o recibido instrucciones de una persona responsable con respecto al uso de la máquina de manera segura y que entiendan los riesgos que esto conlleva. Se prohíbe que los niños realicen la limpieza y el mantenimiento de la máquina sin supervisión.
 2. No permita que la máquina se utilice como un juguete. Preste mucha atención si la utilizan niños o se hace cerca de ellos. Se debe vigilar a los niños para asegurarse de que no juegan con la máquina.
 3. Úselo sólo como se describe en este manual. No lleve a cabo ninguna tarea de mantenimiento aparte de las indicadas en este manual, o recomendadas por el servicio de atención al cliente.
 4. Esta máquina está diseñada para uso doméstico exclusivamente. No la utilice en el exterior ni sobre superficies mojadas.
 5. No manipule ningún componente ni el enchufe con las manos mojadas.
 6. No lo utilice si el cable o el enchufe están dañados. Si el cable está dañado,
7. No utilice la máquina si no funciona correctamente, ha recibido un golpe, se ha caído, ha sufrido daños, se ha dejado en el exterior o se ha sumergido en agua. Póngase en contacto con el servicio de Atención al Cliente de Dyson.
 8. En caso de que la máquina necesite mantenimiento o reparación, póngase en contacto con el servicio de Atención al Cliente de Dyson. No desmonte la máquina, ya que un montaje incorrecto puede ocasionar una descarga eléctrica o un incendio.
 9. No estire el cable ni lo someta a tensión. Mantenga el cable alejado de superficies calientes. Evite atrapar el cable al cerrar cualquier puerta, y no tire del cable alrededor de bordes o esquinas con bordes afilados. Coloque el cable alejado de las zonas de paso para evitar pisarlo y posibles tropiezos. No pase la máquina por encima del cable.
 10. No desenchufe la máquina tirando del cable. Para desenchufar, tire del enchufe de la máquina no del cable. No es recomendable el uso de un cable alargador.
 11. No utilice la aspiradora para recoger agua.
 12. No utilice la máquina para aspirar líquidos inflamables o combustibles, como la gasolina, o en zonas donde se puedan encontrar vapores procedentes de dichos líquidos.
 13. No aspire nada que esté en llamas o desprenda humo como, por ejemplo, cigarrillos, cerillas o cenizas incandescentes.
 14. Evite que el pelo, la ropa, los dedos o cualquier otra parte del cuerpo entre en contacto con las aberturas o las piezas móviles, como el cepillo. No apunte con la manguera, la empuñadura o los accesorios a los ojos u oídos, ni se los meta en la boca.
 15. No introduzca ningún objeto en las aberturas de la máquina. No utilice la máquina si alguna abertura estuviera bloqueada; manténgalo limpio de polvo, pelusa, pelo o cualquier otra sustancia que pueda reducir el flujo de aire.

16. Utilice solamente accesorios y repuestos Dyson recomendados.
17. No utilice la aspiradora sin el cubo transparente o los filtros debidamente colocados.
18. Desconecte el cargador cuando no se utilice durante períodos prolongados y antes de realizar labores de mantenimiento.
19. Ponga atención mientras limpie en escaleras.
20. No instale, cargue o utilice este aparato en el exterior, en un baño o a menos de tres metros de distancia de una piscina. No lo utilice en superficies mojadas ni lo exponga a la humedad, lluvia o nieve.
21. Utilice sólo baterías y cargadores Dyson. Otro tipo de baterías puede provocar lesiones o daños materiales.
22. PELIGRO DE INCENDIO: No coloque este producto encima o cerca de una cocina o cualquier otra superficie caliente y no incinere este aparato incluso si está muy dañado. La batería podría incendiarse o explotar.
23. Apague siempre el aparato antes de conectar o desconectar la manguera o el cepillo motorizado.
24. ALERTA DE INCENDIO – No aplique ninguna fragancia o producto perfumado al filtro(s) de este aparato. Las sustancias químicas en este tipo de productos son conocidas por ser inflamables y pueden causar que el aparato se incendie.

LEA Y GUARDE ESTAS INSTRUCCIONES

Este aparato Dyson está diseñado para uso doméstico exclusivamente.



No lo utilice cerca de una flama.



No lo guarde cerca de una fuente de calor.



No recoja agua o líquidos.



No recoja objetos incandescentes.



No acerque las manos al cepillo cuando el aparato está funcionando.



No colocar encima o cerca de una cocina.

FR/BE/CH

CONSIGNES DE SÉCURITÉ IMPORTANTES

AVANT D'UTILISER CET APPAREIL, LISEZ ATTENTIVEMENT LES INSTRUCTIONS ET LES MISES EN GARDE FIGURANT DANS CE MANUEL ET SUR L'APPAREIL

Lors de l'utilisation d'un appareil électrique, il convient de respecter certaines précautions de base, notamment les suivantes :

⚠ AVERTISSEMENT

Ces avertissements s'appliquent à l'appareil et, le cas échéant, à toutes les pièces, accessoires, chargeurs ou adaptateurs secteur.

POUR ÉVITER TOUT RISQUE D'INCENDIE, DE DÉCHARGE ÉLECTRIQUE OU DE BLESSURE :

1. Cet appareil Dyson n'est pas conçu pour être utilisé par des enfants de moins de 8 ans ou des personnes dont les capacités physiques, sensorielles ou mentales sont réduites ou qui manquent d'expérience ou de connaissances, sauf s'ils sont surveillés ou qu'ils ont reçu des instructions de la part d'une personne responsable concernant l'utilisation de l'appareil en toute sécurité. Le nettoyage et la maintenance par l'utilisateur ne doivent pas être réalisés par des enfants sans surveillance.
2. Cet appareil n'est pas un jouet et ne doit donc pas être utilisé comme tel. Une attention particulière est nécessaire lors de son utilisation par ou à proximité d'enfants. Il convient de surveiller les enfants pour s'assurer qu'ils ne jouent pas avec l'appareil.
3. Utilisez uniquement tel que décrit dans ce manuel d'utilisation Dyson. N'effectuez aucune maintenance autre que celle décrite dans ce manuel ou conseillée par le Service consommateurs Dyson.
4. Convient **UNIQUEMENT** à une utilisation dans des endroits secs. N'utilisez pas cet appareil en extérieur ou sur des surfaces humides.
5. Ne manipulez aucune partie de la prise ou de l'appareil avec les mains mouillées.

6. N'utilisez pas l'appareil si la prise ou le cordon est endommagé. Si le cordon d'alimentation est endommagé, il doit être remplacé par Dyson, par l'une des personnes agréées afin d'éviter tout danger.
7. Si l'appareil ne fonctionne pas correctement, a reçu un choc violent, est tombé, a été endommagé, entreposé dehors ou immergé dans l'eau, ne l'utilisez pas et contactez le Service consommateurs Dyson.
8. N'éfrez pas le câble et n'exercez pas de tension dessus. Maintenez le câble à l'écart des surfaces chaudes et/ou chauffées. Ne fermez pas de porte sur le câble et ne ferez pas sur le câble lorsqu'il se trouve à proximité d'angles ou de coins. Maintenez le câble à l'écart des zones de passage, à un endroit où personne n'est susceptible de marcher ou de trébucher dessus. Ne faites pas rouler l'appareil sur le câble.
9. Ne débranchez pas l'appareil en tirant sur le câble d'alimentation. Pour le débrancher, saisissez la prise et non le câble. L'utilisation d'une rallonge n'est pas recommandée.
10. N'utilisez pas l'appareil pour aspirer de l'eau.
11. N'utilisez pas l'appareil pour aspirer des liquides inflammables ou combustibles comme l'essence, ou dans des endroits où un liquide de ce type pourrait être présent.
12. N'aspirez rien qui brûle ou qui fume, comme des cigarettes, des allumettes ou des cendres incandescentes.
13. Éloignez les cheveux, les vêtements amples, les doigts et toute autre partie du corps des ouvertures et des pièces mobiles de l'appareil, notamment de la brosse rotative. Ne dirigez pas le flexible, le tube ou les accessoires vers les yeux ou les oreilles et ne les portez pas à la bouche.
14. Ne placez pas d'objets dans les ouvertures de l'appareil. N'utilisez pas l'appareil en cas d'obstruction d'une ouverture. Assurez-vous que rien ne réduit le flux d'air : poussières, peluches, cheveux ou autres.
15. N'utilisez que les accessoires et pièces de rechange recommandés par Dyson.

17. Ne l'utilisez pas sans que le collecteur transparent et le filtre soient en place.
18. Débranchez l'appareil lorsqu'il n'est pas utilisé pendant une période prolongée et avant tout entretien ou nettoyage.
19. Redoublez de prudence lors de l'utilisation dans les escaliers.
20. N'installez pas, ne rechargez pas et n'utilisez pas cet appareil à l'extérieur, dans une salle de bains ou à moins de 3 mètres d'une piscine. Ne l'utilisez pas sur une surface humide et ne l'exposez pas à l'humidité, la pluie ou la neige.
21. Utilisez uniquement des chargeurs Dyson pour recharger cet appareil. Utilisez uniquement des batteries Dyson : les autres types de batteries peuvent exploser et provoquer des blessures et des dommages.
22. RISQUE D'INCENDIE – Ne placez pas ce produit sur (ou à proximité) d'une cuisinière ou autre surface et ne l'incinerez pas même s'il est fortement endommagé. La batterie risque de prendre feu ou d'exploser.
23. Éteignez toujours l'appareil avant de brancher ou de débrancher la brosse motorisée.
24. RISQUE D'INCENDIE – N'appliquez pas de parfum ou de produit parfumé sur le(s) filtre(s) de cet appareil. Les substances chimiques contenues dans ces produits sont connues pour leur caractère inflammable et peuvent enflammer l'appareil.

LISEZ ATTENTIVEMENT CES CONSIGNES ET CONSERVEZ-LES

Cet appareil Dyson est exclusivement destiné à un usage domestique.



N'utilisez pas l'appareil près de flammes nues.



Ne rangez pas l'appareil près d'une source de chaleur.



N'utilisez pas l'appareil pour aspirer de l'eau ou tout autre liquide.



N'utilisez pas l'appareil pour aspirer des objets en combustion.



Gardez les mains à l'écart de la brosse rotative lorsque l'appareil est en cours d'utilisation.



Ne placez pas l'appareil sur une cuisinière ou à proximité.

IT/CH

IMPORTANTI PRECAUZIONI D'USO

PRIMA DI USARE IL PRESENTE APPARECCHIO, LEGGERE TUTTE LE ISTRUZIONI E LE AVVERTENZE RIPORTATE ALL'INTERNO DEL PRESENTE MANUALE E SULL'APPARECCHIO

Quando utilizzate un apparecchio elettrico, dovete attenervi sempre alle precauzioni fondamentali, tra cui le seguenti:

⚠ ATTENZIONE

Gli avvisi si riferiscono all'apparecchio e, se applicabile, a tutti gli strumenti, gli accessori, i caricatori o gli adattatori di elettricità.

PER RIDURRE IL RISCHIO DI INCENDI, SCOSSE ELETTRICHE O INFORTUNI:

- Questo apparecchio Dyson può essere utilizzato dai bambini con età minima di 8 anni e da persone con ridotte capacità fisiche, motorie o mentali, o da persone che non possiedono l'esperienza e le conoscenze necessarie, solo con supervisione oppure se sono state fornite loro le necessarie istruzioni per l'uso dell'apparecchiatura in modo sicuro da parte di una persona responsabile e se sono consapevoli dei rischi connessi. Interventi di manutenzione e pulizia non devono essere eseguiti da bambini senza supervisione.
- Non consentire che l'apparecchio sia utilizzato come giocattolo. Prestare la massima attenzione quando viene adoperato da bambini piccoli o accanto ad essi. I bambini devono essere sorvegliati per controllare che non giochino con l'apparecchio.
- Usare solo come descritto in questo manuale. Non eseguire interventi di manutenzione diversi da quelli mostrati in questo manuale, o consigliati dal Servizio Clienti Dyson.
- Adatto **ESCLUSIVAMENTE** all'uso in ambienti asciutti. Non utilizzare l'apparecchio all'esterno né su superfici bagnate.
- Non toccare la spina o l'apparecchio con le mani bagnate.

- Non utilizzare l'apparecchio con un cavo o una spina danneggiati. Per evitare rischi, se il cavo si danneggia deve essere sostituito da Dyson, da suoi agenti dell'assistenza o da persone ugualmente qualificate.
- Se l'apparecchio non funziona correttamente, ha ricevuto un forte colpo, è caduto accidentalmente, è stato danneggiato o lasciato all'aperto oppure è caduto in acqua, non deve essere utilizzato. Contattare il servizio assistenza Dyson.
- Se è necessario effettuare la manutenzione o la riparazione, contattare il servizio assistenza Dyson. Non smontare l'apparecchio: in caso di riassetto errato, si corre il rischio di incendi o scosse elettriche.
- Non tirare il cavo né sottoporlo a tensione. Tenere il cavo lontano da superfici calde. Non schiacciare il cavo chiudendo porte o sportelli né tenderlo su spigoli vivi. Far passare il cavo lontano dalle zone di passaggio, in modo che non venga calpestato né vi sia il rischio di inciamparvi. Non passare sopra il cavo.
- Non staccare la spina tirando il cavo. Per eseguire questa operazione, afferrare la spina, non il cavo. Si sconsiglia l'uso di una prolunga.
- Non usare per aspirare acqua.
- Non aspirare liquidi infiammabili o combustibili, come la benzina, e non usare l'apparecchio in luoghi in cui possono essere presenti liquidi infiammabili o esalazioni da essi derivate.
- Non aspirare alcun materiale incandescente o che emette fumo, come sigarette, fiammiferi o cenere calda.
- Tenere lontano capelli, vestiti, dita e tutte le parti del corpo dalle aperture e dalle parti in movimento, come ad esempio la spazzola. Non dirigere il tubo flessibile, il tubo o gli accessori verso gli occhi o le orecchie e non metterli in bocca.
- Non inserire oggetti nell'apparecchio. Non usare l'aspirapolvere se le aperture sono ostruite; eliminare polvere, fibre, capelli e qualsiasi cosa possa ridurre il flusso d'aria.
- Usare solo accessori e parti di ricambio raccomandati da Dyson.

- Non usare l'apparecchio senza il contenitore trasparente e il filtro.
- Scollegare quando non si utilizza per lunghi periodi e prima di interventi di manutenzione o assistenza.
- Fare molta attenzione quando si puliscono le scale.
- Non installare, caricare o utilizzare questo apparecchio all'esterno, in bagno o entro tre metri (10 piedi) da una piscina. Non utilizzare su superfici bagnate e non esporre a umidità, pioggia o neve.
- Utilizzare solo caricatori Dyson per caricare questo apparecchio Dyson. Utilizzare solo batterie Dyson: altri tipi di batterie possono esplodere causando lesioni alle persone e danni.
- PERICOLO DI INCENDIO:** non collocare il prodotto sopra o nei pressi di un piano di cottura o una superficie ad alta temperatura. Non incenerire l'apparecchio anche se fortemente danneggiato. La batteria potrebbe prendere fuoco o esplodere.
- Spegnerne sempre l'apparecchio prima di collegare o scollegare la spazzola motorizzata.
- PERICOLO DI INCENDIO:** non applicare profumi o prodotti profumati sui filtri di questo apparecchio. Le sostanze chimiche contenute in tali prodotti sono notoriamente infiammabili e possono generare un principio di incendio dell'apparecchio.

LEGGERE E CONSERVARE QUESTE ISTRUZIONI

L'apparecchio Dyson è destinato esclusivamente all'uso domestico.



Non usare vicino a fiamme libere.



Non posizionare vicino a fonti di calore.



Non aspirare acqua o altri liquidi.



Non aspirare oggetti incandescenti.



Non avvicinare le mani alla spazzola quando l'apparecchio è in funzione.



Non posizionare su o vicino a un piano di cottura.

NL/BE

BELANGRIJKE VEILIGHEIDSLINSTRUCTIES

LEES ALLE INSTRUCTIES EN WAARSCHUWINGEN IN DEZE GEBRUIKSHANDLEIDING EN OP HET APPARAAT ALVORENS DEZE TE GEBRUIKEN

Bij het gebruik van elektrische apparaten dienen altijd minimale voorzorgsmaatregelen in acht genomen te worden, waaronder het volgende:

⚠ WAARSCHUWING

Deze waarschuwingen zijn van toepassing op het apparaat en indien relevant tevens op alle hulpstukken, accessoires, opladers of netadapters.

OMHETRISICO VAN BRAND, ELEKTRISCHE SCHOKKEN EN VERWONDINGEN TE VERKLEINEN:

- Dit Dyson apparaat kan uitsluitend door kinderen vanaf 8 jaar en personen met verminderde fysieke, sensorische of verstandelijke vermogens of met gebrek aan ervaring en kennis worden gebruikt als ze supervisie of instructies van een verantwoordelijk persoon hebben gekregen over veilig gebruik van het apparaat en inzicht hebben in de risico's van gebruik. Reiniging en onderhoud mogen niet zonder supervisie worden verricht door kinderen.
- Laat kinderen het apparaat niet als speelgoed gebruiken. Let goed op bij gebruik van het apparaat in de buurt van jonge kinderen. Houd toezicht op kinderen om te zorgen dat zij het apparaat niet als speelgoed gebruiken.
- Gebruik alleen zoals in deze gebruikshandleiding wordt beschreven. Voer geen onderhoud uit anders dan hetgeen in deze gebruikshandleiding wordt toegelicht of door de Dyson Helpdesk wordt geadviseerd.
- UITSLUITEND** geschikt voor droge omgevingen. Niet buitenshuis of op natte oppervlakken gebruiken.
- Raak geen enkel deel van de stekker of het apparaat aan met natte handen.

6. Niet gebruiken als het snoer of de stekker is beschadigd. Wanneer het snoer is beschadigd, moet deze worden vervangen door Dyson, onze reparatieservice of andere gelijkwaardig gekwalificeerde personen om gevaar te vermijden.
7. Als het apparaat niet naar behoren functioneert, een mechanische schok heeft gekregen, is gevallen, is beschadigd, buiten heeft gestaan of in het water is terechtgekomen, gebruik het dan niet en neem contact op met de Dyson Helpdesk.
8. Neem contact op met de Dyson Helpdesk wanneer onderhoud of reparatie vereist is. Haal het apparaat niet uit elkaar, omdat het incorrect weer in elkaar zetten kan leiden tot brand of elektrische schokken.
9. Rek het snoer niet en houd het niet strakgetrokken. Houd het snoer uit de buurt van verwarmde oppervlakken. Sluit geen deuren als het snoer ertussen zit. Trek het snoer niet om scherpe hoeken of randen. Leg het snoer uit de buurt van veelbelopen ruimtes zodat er niet over gestruikeld of op gestapt kan worden. Rijd niet over het snoer heen.
10. Haal de stekker niet uit het stopcontact door aan het snoer te trekken. Trek aan de stekker, niet aan het snoer. Het gebruik van een verlengsnoer wordt niet aanbevolen.
11. Niet gebruiken om water op te zuigen.
12. Nooit gebruiken om ontvlambare of brandbare vloeistoffen zoals benzine op te zuigen of in omgevingen waar deze stoffen aanwezig kunnen zijn.
13. Zuig nooit brandende voorwerpen op, zoals sigaretten, lucifers of brandende as.
14. Houd uw haar, losse kleding, vingers en andere lichaamsdelen weg van de openingen en van de bewegende onderdelen, zoals de borstel. Richt de slang, buis of hulpstukken niet op ogen, oren, of in uw mond.
15. Steek geen voorwerpen in de openingen van het apparaat. Niet gebruiken wanneer de openingen zijn geblokkeerd; vrij houden van stof, pluizen, haar en andere zaken die de luchtstroom kunnen beperken.
16. Gebruik alleen door Dyson aanbevolen accessoires en vervangende onderdelen.

17. Niet gebruiken zonder dat het doorzichtige stofreservoir en de filter zijn geplaatst.
18. Haal de stekker uit het stopcontact wanneer het apparaat langere tijd niet gebruikt wordt en bij onderhoud of reparatie.
19. Wees extra voorzichtig bij het reinigen van trappen.
20. Installeer, gebruik en laad dit apparaat niet buitenshuis, in een badkamer/toilet of binnen een straat van drie meter van een zwembad. Niet gebruiken op natte oppervlakken en niet blootstellen aan vocht, regen of sneeuw.
21. Gebruik uitsluitend Dyson opladers voor het opladen van dit Dyson apparaat. Gebruik uitsluitend Dyson accu's: andere type accu's kunnen mogelijk openbarsten en persoonlijke verwondingen of schade veroorzaken.
22. **BRANDWAARSCHUWING** – Plaats dit product niet op of in de buurt van een kookplaat of enig ander heet oppervlak en verbrand dit apparaat niet, zelfs als het ernstig beschadigd is. De accu kan vlam vatten of exploderen.
23. Schakel het apparaat altijd uit (aan/uit-knop op 'OFF') voor het plaatsen of verwijderen van de gemotoriseerde borstel.
24. **BRANDWAARSCHUWING** – Breng geen parfum of geperfumeerde producten aan op de filter(s) van dit apparaat. De chemicaliën in zulke producten zijn brandbaar en kunnen ervoor zorgen dat het apparaat vlam vat.

LEES EN BEWAAR DEZE INSTRUCTIES

Dit Dyson apparaat is uitsluitend bedoeld voor huishoudelijk gebruik.



Niet in de buurt van open vuur gebruiken.



Niet in de buurt van warmtebronnen bewaren.



Niet gebruiken om water, andere vloeibare stoffen of bouwstof op te zuigen.



Nooit brandende voorwerpen opzuigen.



Houd de handen uit de buurt van de borstel als het apparaat wordt gebruikt.



Niet op of in de buurt van een kookplaat plaatsen.

PL

WAŽNE INSTRUKCJE DOTYCĄCE BEZPIECZEŃSTWA

PRZED PRZYSTĄPIENIEM DO KORZYSTANIA Z TEGO URZĄDZENIA NALEŻY ZAPOZNAĆ SIĘ ZE WSZYSTKIMI INSTRUKCJAMI I OSTRZEŻENIAMI UMIESZCZONYMI W NINIEJSZEJ INSTRUKCJI OBSŁUGI I NA URZĄDZENIU.

Podczas użytkowania sprzętu elektrycznego należy zawsze przestrzegać podstawowych zasad bezpieczeństwa, włączając poniższe:

⚠ OSTRZEŻENIE

Te ostrzeżenia dotyczą urządzenia, a w stosownych przypadkach mają także zastosowanie do wszystkich narzędzi, ssawek, ładowarek oraz wtyczek i gniazd zasilania.

ABY UNIKNAĆ RYZYKA POŻARU, PORĄŻENIA PRĄDEM LUB URAZU:

1. Dzieci powyżej 8. roku życia oraz osoby o ograniczonych możliwościach fizycznych, czuciowych lub umysłowych bądź nieposiadające odpowiedniego doświadczenia i wiedzy mogą korzystać z tego urządzenia firmy Dyson jedynie pod nadzorem osoby odpowiedzialnej lub po uzyskaniu od takiej osoby instrukcji dotyczących bezpiecznego użytkowania urządzenia, jeśli rozumieją związane z tym zagrożenia. Dzieci bez nadzoru dorosłych nie mogą przeprowadzać czyszczenia ani prac konserwacyjnych.
2. Urządzenie nie służy do zabawy. W przypadku używania urządzenia przez małe dzieci lub w ich pobliżu należy zachować szczególną ostrożność. Nie należy zezwalać dzieciom na zabawę urządzeniem.
3. Urządzenia należy używać zgodnie z niniejszą instrukcją obsługi. Nie wolno przeprowadzać czynności konserwacyjnych innych, niż określone w niniejszej instrukcji obsługi lub zalecane przez Dział Obsługi Klienta firmy Dyson.
4. Używać TYLKO w suchych pomieszczeniach. Nie używać na zewnątrz ani na mokrych powierzchniach.
5. Nie chwycić wtyczki oraz urządzenia mokrymi rękami.
6. Nie używać urządzenia z uszkodzonymi przewodem lub wtyczką. W razie uszkodzenia przewodu zasilającego, należy zlecić jego wymianę firmie Dyson lub autoryzowanemu serwisowi albo osobom o odpowiednich kwalifikacjach.
7. Jeśli urządzenie nie pracuje tak jak powinno, jest uszkodzone, zostało mocno uderzone, upadło, zostało pozostawione na zewnątrz lub zamoczone, wówczas nie należy go używać. Zaleca się niezwłoczny kontakt z infolinią Dyson.
8. W razie konieczności naprawy należy skontaktować się z infolinią Dyson. Nie bierać urządzenia samodzielnie. Niefachowe rozmontowanie może być przyczyną pożaru bądź porażenia prądem.
9. Nie rozłączać przewodu zasilającego. Trzymać przewód zasilający w odpowiedniej odległości od nagrzanych powierzchni. Nie przyczepiać przewodu drzwiami ani nie przeciągać go przez ostre krawędzie i kąty. Nie rozkładać przewodu w przejściach i w miejscach, gdzie można go nadepnąć lub się o niego potknąć. Nie należy najężdżać ssawką odkurzacza na przewód.
10. Urządzenia nie należy odłączać, ciągnąc za kabel. Aby je odłączyć, należy pociągnąć za wtyczkę, nie za kabel. Nie zaleca się stosowania przedłużacza.
11. Nie używać odkurzacza do zbierania wody.
12. Nie używać odkurzacza do sprzątania łatwopalnych cieczy, takich jak benzyna, ani w miejscach, gdzie mogą być obecne takie ciecze lub ich opary.
13. Nie używać odkurzacza do sprzątania płonących ani dymiących przedmiotów, takich jak papierosy, zapalki lub gorący popiół.
14. Włosy, luźne części ubrania, palce i inne części ciała trzymać z daleka od otworów urządzenia i jego ruchomych części, takich jak szczotka. Nie kierować węzła, rury i ssawek w stronę oczu lub uszu ani nie wkładać ich do ust.
15. Nie wkładać żadnych przedmiotów w otwory odkurzacza. Nie używać odkurzacza, jeśli którykolwiek z otworów jest zablokowany;

usunąć kurz, kłaczki i włosy oraz wszystko, co może utrudniać swobodny przepływ powietrza.

16. Należy używać tylko rekomendowanych akcesoriów i części zamiennych Dyson.
17. Nie używać odkurzacza, jeśli przezroczysty pojemnik lub filtry nie są zamontowane.
18. Urządzenie należy odłączyć od zasilania, jeżeli nie jest używane przez dłuższy czas oraz przed jego konserwacją lub naprawą.
19. W trakcie sprzątania schodów zachować szczególne środki ostrożności.
20. Urządzenia nie należy instalować, ładować ani używać poza pomieszczeniami zamkniętymi, w łazienkach oraz w odległości mniejszej niż 3 metry (10 stóp) od basenu. Nie używać na mokrych powierzchniach ani nie narażać na działanie wilgoci, deszczu lub śniegu.
21. Do ładowania urządzeń Dyson należy używać tylko ładowarek Dyson. Należy używać tylko baterii Dyson; inne typy baterii mogą eksplodować, powodując obrażenia ciała i szkody.
22. **ZAGROŻENIE POŻAREM** — Nie należy umieszczać tego urządzenia na kuchence lub gorącej powierzchni ani w ich pobliżu. Urządzenia nie należy poddawać spalaniu, nawet jeśli jest poważnie uszkodzone. Może dojść do zapalenia lub wybuchu baterii.
23. Zawsze wyciągać urządzenie przed podłączeniem bądź odłączeniem elektroszczotki.
24. **ZAGROŻENIE POŻAREM** — Na filtr(y) urządzenia nie wolno nakładać żadnej substancji zapachowej ani perfumowanego produktu. Środki chemiczne zawarte w takich produktach są łatwopalne i mogą doprowadzić do zapalenia się urządzenia.

NINIEJSZE INSTRUKCJE NALEŻY PRZECZYTAĆ I ZACHOWAĆ

Urządzenie jest przeznaczone wyłącznie do użytku domowego.



Nie należy używać w pobliżu otwartego ognia.



Nie należy przechowywać w pobliżu źródeł ciepła.



Nie należy używać do zbierania wody ani innych płynów.



Nie należy używać do zbierania płynnych przedmiotów.



Nie zbliżać ręk zbyt blisko do szczotki w czasie pracy urządzenia.



Nie umieszczać na kuchence ani w jej pobliżu.

RU

ВАЖНЫЕ ИНСТРУКЦИИ ПО ТЕХНИКЕ БЕЗОПАСНОСТИ

ПЕРЕД ИСПОЛЬЗОВАНИЕМ УСТРОЙСТВА ПРОЧИТАЙТЕ ВСЕ ИНСТРУКЦИИ И ПРЕДУПРЕЖДЕНИЯ В ДАННОМ РУКОВОДСТВЕ И НА УСТРОЙСТВЕ

При пользовании электроприбором необходимо всегда соблюдать основные меры предосторожности, включая те, что приведены ниже:

⚠ ПРЕДУПРЕЖДЕНИЕ

Эти предупреждения относятся к устройству, а также к любым съемным приспособлениям, принадлежностям, зарядным устройствам и адаптерам питания в случаях, где они применимы. **ВО ИЗБЕЖАНИЕ РИСКА ВОЗГОРАНИЯ, ПОРАЖЕНИЯ ЭЛЕКТРИЧЕСКИМ ТОКОМ ИЛИ ПОЛУЧЕНИЯ ТРАВМЫ:**

1. Дети в возрасте от 8 лет, лица с ограниченными физическими, сенсорными или умственными возможностями, а также лица, не имеющие достаточного опыта и знаний, могут использовать это устройство Dyson только в присутствии человека, отвечающего за их безопасность, или после получения от ответственного лица инструкций по безопасному использованию устройства при условии понимания существующих рисков.

Очистка и обслуживание устройства не должны выполняться детьми без присмотра.

2. Не разрешайте детям играть с устройством. Будьте очень бдительны, используя устройство рядом с детьми. Эксплуатация устройства детьми возможна только под постоянным присмотром взрослых, чтобы дети не играли с ним.
3. Используйте устройство только описанным в данном руководстве по эксплуатации Dyson способом. Не выполняйте работы по обслуживанию, кроме указанных в данном руководстве или рекомендованных службой поддержки компании Dyson.
4. Предназначено для использования ТОЛЬКО в сухих местах. Не используйте вне помещений или на влажных поверхностях.
5. Не касайтесь устройства или вилки кабеля питания влажными руками.
6. Не используйте устройство с поврежденным кабелем электропитания или вилкой. Для обеспечения безопасной эксплуатации замену поврежденного кабеля должен осуществлять специалист Dyson, сервисный агент Dyson или специалист соответствующей квалификации.
7. Если устройство не работает как следует, подверглось удару, падению, повреждению, оставлено вне помещения или упало в воду, не используйте его и обратитесь в службу поддержки компании Dyson.
8. При необходимости проведения обслуживания или ремонта обратитесь в службу поддержки компании Dyson. Не разбирайте устройство самостоятельно, так как неправильная повторная сборка может стать причиной пожара или поражения электрическим током.
9. Не растягивайте и не натягивайте кабель слишком сильно. Держите кабель вдали от горячих поверхностей. Не защемляйте кабель дверями, не наматывайте его вокруг острых краев или углов. Не располагайте кабель в проходах и в местах, где на него можно наступить или споткнуться об него. Не пережимайте кабель.
10. При отсоединении кабеля от розетки не дергайте за кабель. Для отсоединения кабеля от розетки беритесь за вилку. Не рекомендуется использовать удлинители.
11. Не используйте для уборки жидкостей.
12. Не используйте для сборки легковоспламеняющихся или взрывоопасных жидкостей, таких как бензин, и не используйте в местах, где могут находиться такие жидкости или их пары.
13. Не используйте для сбора горящего или тлеющего мусора, такого как сигареты, спички или горячий пепел.
14. Следите, чтобы волосы, края одежды, пальцы и другие части тела не попадали в отверстия или подвижные детали, например в щетку. Не направляйте шланг, трубку и насадки в глаза или уши и не берите их в рот.
15. Не вставляйте какие-либо предметы в отверстия. Не используйте устройство, если его отверстия заблокированы; следите за тем, чтобы пыль, мусор, волосы и пр. не мешали свободному прохождению воздушного потока.
16. Используйте только рекомендуемые Dyson аксессуары и запчасти.
17. Не используйте пылесос, если не установлен прозрачный контейнер или фильтр.
18. Отсоединяйте сетевую кабель от розетки при длительных перерывах в использовании, а также перед техобслуживанием или текущим уходом.
19. Будьте крайне аккуратны при уборке лестниц.
20. Данное устройство нельзя устанавливать, заряжать и использовать вне помещения, в ванной комнате или в пределах 3 метров от бассейна. Не используйте его на влажных поверхностях и не подвергайте воздействию сырости, дождя или снега.
21. Для зарядки данного устройства Dyson следует использовать только зарядные устройства Dyson. Используйте только аккумуляторы Dyson: аккумуляторы

других типов могут взорваться, нанеся травмы и материальный ущерб.

22. **ПРЕДУПРЕЖДЕНИЕ О ПОЖАРООПАСНОСТИ.** Не размещайте данное изделие на плите или рядом с плитой или с любыми другими горячими поверхностями и не сжигайте данное устройство даже в том случае, если оно сильно повреждено. Аккумулятор может вспыхнуть или взорваться.
23. Всегда отключайте устройство перед подсоединением или отсоединением электросетки.
24. **ПРЕДУПРЕЖДЕНИЕ О ПОЖАРООПАСНОСТИ.** Не применяйте к фильтрам данного устройства какие-либо ароматизирующие или парфюмерные продукты. Химические вещества в таких продуктах являются легковоспламеняющимися и могут привести к возгоранию устройства.

ПРОЧИТАЙТЕ И СОХРАНИТЕ ДАННЫЕ ИНСТРУКЦИИ

Данное устройство Dyson предназначено только для бытового пользования.



Не используйте вблизи открытого огня.



Не храните вблизи источников тепла.



Не используйте для уборки воды или жидкостей.



Не используйте для уборки горящих предметов.



Не кладите руки валики при использовании устройства.



Не размещайте на плите или рядом с плитой.

SI

POMEMBNA VARNOSTNA NAVODILA

PRED UPORABO TE NAPRAVE PREBERITE VSA NAVODILA IN OPOZORILA V TEM PRIROČNIKU ZA UPORABO IN NAPRAVI

Pri uporabi električne naprave upoštevajte osnovne varnostne ukrepe, vključno z naslednjimi:

⚠ OPOZORILO

Та опозорилa veljajo za napravo ter za vse pripomočke, nastavke, polnilnike in omrežne vmesnike, kjer je to primerno. **ZA PREPREČITEV TVEGANJA POŽARA, ELEKTRIČNEGA UDARA ALI POŠKODBE:**

- To napravo Dyson smejo otroci, starejši od 8 let, osebe z omejenimi fizičnimi, čutnimi ali intelektualnimi sposobnostmi oz. osebe brez izkušenj ali znanja uporabljati izključno pod nadzorom ali po navodilih odgovorne osebe, ki mora poskrbeti za varno uporabo naprave. Otroci naprave ne smejo čistiti ali vzdrževati brez nadzora.
- Naprava ni igračka. Ko jo uporabljajo majhni otroci, jih vedno nadzorujte. Otroke je treba nadzorovati, da se ne bi igrali z napravo.
- Napravo Dyson uporabljajte skladno z navodili. Ne izvajajte drugih postopkov, kot so opisani v navodilih, ali pa se posvetujte z osebjem na Dysonovi telefonski številki za pomoč.
- Naprava je primerna za uporabo SAMO v suhem okolju. Ne uporabljajte je na prostem ali na mokrih površinah.
- Delov naprave ali vtiaka se ne dotikajte z mokrimi rokami.
- Ne uporabljajte naprave, če je poškodovan kabel ali vtičač. Če je kabel poškodovan, ga mora zamenjati Dysonov servisni zastopnik ali usposobljena oseba, da bi se izognili nevarnosti.
- Če naprava ne deluje, kot bi morala, ali če je utrpela močan udarec, padla, se poškodovala, če ste jo pustili na prostem ali vam je padla v vodo, je ne uporabljajte, ampak pokličite Dysonovo številko za pomoč.
- Dysonovo številko za pomoč pokličite, če potrebujete servis ali popravilo. Naprave ne razstavljajte; ob napačnem sestavljanju lahko namreč pride do električnega udara ali požara.
- Kabla ne raztegujte in ga ne obremenjujte. Kabla ne približujte ogretim površinam. Kabla ne zapirajte z vrati in ga ne vlečite okrog ostrih robov ali vogalov. Kabel

razporedite zunaj delovnega območja in tja, kjer nanj ne boste stopili ali se obenj spotaknili. Ne vozite čez kabel.

- Ne iztikajte vtiaka tako, da povlečete za kabel. Vedno primite za vtičač. Uporaba podaljška ni priporočljiva.
- Ni primerna za sesanje vode.
- Ne sesajte vnetljivih ali gorljivih tekočin, kot je bencin, in ne uporabljajte na površinah, kjer so lahko prisotne te tekočine ali njihovi hlapci.
- Ne sesajte gorečih ali kadečih se predmetov, kot so cigarete, vžigalce ali vroč pepel.
- Pazite, da lasje, široka oblačila, prsti ali drugi deli telesa ne pridejo v odprtine ali gibljive dele, kot je krtača. Ne usmerjajte cevi ali nastavka proti očem ali ušesom ali jih dajajte v usta.
- V odprtine ne vstavljajte nobenih predmetov. Ne uporabljajte naprave z zamašenimi odprtinami; redno čistite prah, vlakna, dlake in vse drugo, kar lahko zmanjša pretok zraka.
- Uporabljajte le z Dysonovimi nastavki in pripomočki.
- Ne uporabljajte brez nameščenega zbiralnika smeti in filtrov.
- Napravo odklopite iz napajanja, ko je ne uporabljate dalj časa, in pred vzdrževanjem ali servisiranjem.
- Pri uporabi na stopnicah bodite še zlasti previdni.
- Naprave ne nameščajte, polnite ali uporabljajte na prostem, v kopalnici ali v oddaljenosti 3 m od bazena. Prav tako je ne uporabljajte na mokrih površinah in je ne izpostavljajte vlagi, dežju ali snegu.
- Za polnjenje Dysonove naprave uporabljajte samo Dysonove polnilnike. Uporabljajte samo Dysonove baterije: druge baterije lahko eksplodirajo in poškodujejo osebe in povzročijo škodo.
- NEVARNOST POŽARA** – Izdelka ne polagajte na ali v bližino štedilnika ali katere koli vroče površine; izdelka ne poskušajte sežgati, tudi če je hudo poškodovan. Baterija se lahko vname ali eksplozira.
- Pred povezovanjem ali odstranjevanjem motorne krtače napravo vedno izklopite (OFF).
- NEVARNOST POŽARA** – Ne dodajajte dišav ali odišavljenih izdelkov v

filter(-re) te naprave. Kemikalije v teh izdelkih so po navadi vnetljive, zato se lahko naprava vname.

PREBERITE IN SHRANITE TA NAVODILA

Naprava Dyson je namenjena samo za domačo uporabo.



Ne uporabljajte v bližini odprtega ognja.



Ne hranite v bližini virov toplote.



Ne sesajte vode ali drugih tekočin.



Ne sesajte gorečih predmetov.



Ko napravo uporabljate, ne polagajte rok v bližino krtače.



Ne polagajte na ali v bližino štedilnika.

CZ

DŮLEŽITÁ BEZPEČNOSTNÍ UPOZORNĚNÍ

PŘED POUŽITÍM TOHOTO SPOTŘEBIČE SI PŘEČTĚTE VEŠKERÉ POKYNY A UPOZORNĚNÍ V TĚTO PŘÍRUČCE A NA SPOTŘEBIČI

Při použití elektrického spotřebiče dodržujte základní bezpečnostní opatření včetně následujících:

⚠ VAROVÁNÍ

Tato upozornění platí pro spotřebič a také pro všechny nástroje, příslušenství, nabíječku a síťový adaptér, jsou-li k dispozici.

OMEZTE NEBEZPEČÍ VZNIKU POŽÁRU, ÚRAZU ELEKTRICKÝM PROUDEM NEBO ZRANĚNÍ:

- Tento spotřebič společnosti Dyson mohou používat děti od věku 8 let a osoby se sníženými fyzickými, smyslovými a rozumovými schopnostmi, nebo nedostatkem znalostí a zkušeností pouze v případě, že jsou pod dozorem, nebo jim odpovědná osoba poskytla příslušné pokyny a informace týkající se bezpečného používání

spotřebiče a možných rizik s ním spojených. Čištění a uživatelská údržba spotřebiče nesmí být prováděna dětmi bez dozoru.

2. Nedovoľte, aby si děti s tímto spotřebičem hrály. Při používání malými dětmi nebo v jejich blízkosti je třeba dbát maximální opatrnosti. Malé děti by měly být pod dohledem, aby bylo zajištěno, že si nebudou s tímto spotřebičem hrát.
3. Spotřebič používejte pouze v souladu s tímto návodem k použití. Údržbu provádějte pouze dle pokynů uvedených v tomto návodu k použití nebo dle rady zákaznické linky společnosti Dyson.
4. Vhodné POUZE pro suché prostory. Nepoužívejte venku ani na mokřích místech.
5. Nemanipulujte s žádnou částí zástrčky nebo spotřebiče mokřými rukama.
6. Nepoužívejte s poškozeným kabelem nebo zástrčkou. Pokud je napájecí kabel poškozen, musí jej vyměnit společnost Dyson, její servisní zástupce nebo osoby se stejnou kvalifikací, aby se zabránilo nebezpečí.
7. Pokud spotřebič nepracuje správně, utrpěl těžký úder, byl upuštěn, poškozen, ponechán venku nebo upuštěn do vody, nepoužívejte jej a kontaktujte zákaznickou linku společnosti Dyson.
8. Pokud je třeba provést opravu nebo servis, kontaktujte zákaznickou linku společnosti Dyson. Spotřebič sami nerozebírejte, protože jeho nesprávné sestavení může vést k úrazu elektrickým proudem nebo k požáru.
9. Napájecí kabel nenatahujte ani ji nevystavujte nadměrnému namáhání. Chraňte kabel před kontaktem s horkými plochami. Kabel nepřivírejte do dveří ani jej nevedte kolem ostrých hran nebo rohů. Napájecí kabel nepokládejte na místa, kudy se chodí, ani tam, kde by se na něj šlapalo nebo se musel překračovat. Přes kabel nepřejíždějte.
10. Spotřebič neodpojujte ze sítě vytážením za kabel. Při odpojování uchopte zástrčku, nikoli kabel. Nedoporučuje se používat prodlužovací kabel.
11. Nepoužívejte vysavač k vysávání vody.
12. Nepoužívejte k vysávání hořlavých kapalin, například benzínu, ani jej nepoužívejte v místech, kde mohou být tyto kapaliny přítomny.

13. Nevysávejte nic, co hoří nebo z čeho se kouří, jako jsou cigarety, zápalky nebo horký popel.
14. Dbejte na to, aby vlasy, volné oblečení, prsty a další části těla byly v dostatečné vzdálenosti od otvorů a pohyblivých částí, jako je kartáč. Hadici, sací trubici ani nástavce nepřibližujte k očím ani uším a nedávejte si je do úst.
15. Do otvorů nevkládejte žádné předměty. Spotřebič nepoužívejte, pokud jsou některé otvory ucpané; odstraňujte prach, chuchvalce, vlasy a cokoli jiného, co by mohlo omezovat průchod vzduchu.
16. Používejte pouze příslušenství a náhradní díly doporučené společností Dyson.
17. Přístroj použijte pouze tehdy, pokud obsahuje průhlednou nádobu na prach a pokud má správně umístěný filtr.
18. V období delší nečinnosti a před prováděním údržby nebo servisu spotřebič odpojte ze zásuvky.
19. Při vysávání schodů dbejte zvýšené opatrnosti.
20. Neinstalujte, nenabíjejte ani nepoužívejte tento spotřebič venku, v koupelně nebo do vzdálenosti 3 metrů od bazénu. Nepoužívejte jej na mokřích površích a nevystavujte jej vlhkosti, dešti ani sněhu.
21. K nabíjení tohoto spotřebiče Dyson používejte pouze nabíječky Dyson. Používejte pouze baterie Dyson; jiné typy baterií mohou explodovat a způsobit tak úraz osob a hmotné škody.
22. VAROVÁNÍ PŘED POŽÁREM – Tento spotřebič nepokládejte na vařič ani jiný horký povrch či do jeho blízkosti a tento spotřebič nevhazujte do ohně, ani když je silně poškozený. Akumulátor by se mohl vznítit nebo explodovat.
23. Když připojujete nebo odpojujete motorizovaný kartáč, vždy spotřebič nejprve vypněte.
24. VAROVÁNÍ PŘED NEBEZPEČÍM POŽÁRU – Nepoužívejte na filtr(y) tohoto spotřebiče žádný vonný nebo parfémovaný produkt. O chemikáliích v takových produktech je známo, že jsou hořlavé a mohou způsobit vznícení spotřebiče.

TYTO POKYNY SI PŘEČTĚTE A USCHOVEJTE

Tento typ spotřebiče je určen pouze k použití v domácnosti.



Nepoužívejte v blízkosti otevřeného ohně.



Neskládejte blízko zdrojů tepla.



Nevysávejte vodu ani jiné kapaliny.



Nevysávejte hořící předměty.



Pokud je spotřebič v provozu, nedávejte ruce do blízkosti kartáče.



Nepokládejte na vařič ani do jeho blízkosti.

DK

VIGTIGE SIKKERHEDS-FORANSTALTNINGER

FØR DETTE APPARAT TAGES I BRUG, SKAL DU LÆSE ALLE ANVISNINGER OG ADVARSLER I DENNE VEJLEDNING OG PÅ APPARATET

Ved anvendelse af elektriske apparater skal man altid tage visse sikkerhedsforbehold:

⚠ ADVARSEL

Disse advarsler gælder for selve apparatet og, hvor det er relevant, alle redskaber, tilbehør, opladere eller netadaptere. FOR AT MINDSKE RISIKOEN FOR BRAND, ELEKTRISK STØD ELLER PERSONSKADER:

1. Dette Dyson apparat må benyttes af børn fra 8 år og op og af personer med nedsatte fysiske, sensoriske eller mentale funktioner eller manglende erfaring eller viden, hvis en ansvarlig person overvåger eller instruerer dem i sikker brug af apparatet og i de farer, der er knyttet til brugen. Uden overvågning bør børn ikke rengøre og vedligeholde apparatet.
 2. Apparatet må ikke bruges som legetøj. Der skal udvises særlig opmærksomhed, når det benyttes af eller i nærheden af børn. Børn skal overvåges for at sikre, at de ikke leger med apparatet.
3. Brug kun apparatet som beskrevet i denne Dyson-vejledning. Der må ikke udføres nogen form for vedligeholdelse eller reparation ud over det, der er beskrevet i denne vejledning, eller som er blevet anvist af Dyson Helpline (kundeservice).
 4. Udelukkende egnet til tørre områder. Brug ikke udendørs eller på våde overflader.
 5. Hånder ikke nogen del af stikket eller apparatet med våde hænder.
 6. Brug ikke en beskadiget ledning eller et beskadiget stik. Hvis elledningen er beskadiget, skal den udskiftes af Dyson eller en servicerepræsentant eller lignende kvalificeret person for at undgå farer.
 7. Hvis apparatet ikke fungerer, som det skal, har fået et hårdt slag, er blevet tabt, beskadiget, efterladt udendørs eller tabt i vand, må det ikke anvendes. Kontakt Dyson Helpline.
 8. Kontakt Dyson Helpline, hvis service eller reparation er nødvendig. Apparatet må ikke skilles ad, da forkert samling kan resultere i elektrisk stød eller brand.
 9. Ledningen må ikke strækkes eller belastes. Hold ledningen væk fra varme overflader. Ledningen må ikke klemmes i en dør eller trækkes rundt om skarpe kanter eller hjørner. Anbring ledningen væk fra trafikerede områder, på et sted hvor den ikke trædes på eller udgør en snublefare. Kør ikke over ledningen.
 10. Tag ikke stikket ud ved at hive i ledningen. Tag fat i stikket og ikke i ledningen for at frakoble apparatet. Brug af forlænger-kabel frarådes.
 11. Må ikke anvendes til at opsamle vand.
 12. Brug ikke støvsugeren til at opsamle letantændelige eller brændbare væsker, såsom benzin, og brug den ikke i områder, hvor sådanne væsker kan forekomme.
 13. Brug ikke støvsugeren til at opsamle genstande, som brænder eller ryger, såsom cigaretter, tændstikker, gløder eller aske.
 14. Hold hår, løst tøj, fingre og andre dele af kroppen væk fra åbninger og bevægelige dele, som f.eks. børstehovedet. Du må aldrig rette slange, rør og værktøj mod dine øjne eller ører eller tage dem i munden.
 15. Indsæt ikke noget i åbningerne. Brug ikke støvsugeren med blokerede åbninger.

Skal holdes fri for støv, fluller, hår og alt andet, der kan formindske luftstrømmen.

16. Anvend kun tilbehør og reservedele, der er anbefalet af Dyson.
17. Brug ikke støvsugeren, medmindre den klare beholder og filtrene sidder på.
18. Stikket skal fjernes fra vægkontakten, hvis apparatet ikke bruges gennem længere perioder, og før der foretages vedligeholdelse eller eftersyn.
19. Vær særligt forsigtig ved rengøring af trapper.
20. Apparatet må ikke monteres, oplades eller anvendes i et badeværelse eller på en afstand af 3 meter fra et svømmebassin. Må ikke anvendes på våde overflader, og må ikke udsættes for fugt, regn eller sne.
21. Anvend kun Dysons opladere, når dette Dyson-apparat skal oplades. Anvend kun Dysons batterier: Andre batterityper kan eksplodere og derved forårsage person- og/eller materielle skader.
22. **BRANDFARE** – Dette produkt må ikke anbringes på eller i nærheden af et komfur eller en anden varm overflade, og apparatet må ikke brændes, selvom det er meget beskyldiget. Der kan gå ild i batteriet, eller det kan eksplodere.
23. Sluk altid for apparatet, før du tilslutter eller fjerner det motoriserede børstehoved.
24. **BRANDFARE** – Undlad at anvende parfumerede produkter i apparatets filtre. Sådanne produkter indeholder brændfarlige elementer, som kan medføre, at apparatet bryder i brand

LÆS OG OPBEVAR DISSE INSTRUKTIONER

Dette Dyson-apparat er kun til husholdningsbrug.



Benyt ikke i nærheden af åben ild.



Opbevar ikke i nærheden af en varmekilde.



Anvend ikke maskinen til opsamling af vand eller anden væske.



Anvend ikke maskinen til opsamling af nogen form for brændende objekter.



Anbring ikke hænderne i nærheden af børstehovedet, når apparatet er i brug.



Må ikke anbringes på eller i nærheden af et komfur.

FI

TÄRKEITÄ TURVAOHJEITA

ENNEN TUOTTEEN KÄYTTÖÄ LUE KAIKKI OHJEET JA VAROITUSMERKINNÄT, JOTKA ON MAINITTU TÄSSÄ KÄYTTÖOHJEESSA TAI MERKITYY LAITTEESEEN

Käytettäessä sähkölaitteita, seuraavat turvaohjeet tulee aina ottaa huomioon:



VAROITUS

Nämä varoitukset koskevat laitetta sekä mahdollisia osia, lisätarvikkeita, latureita ja verkkovirta-adaptoreita.

TULIPALON, SÄHKÖISKUN JA VANMOJEN VÄLTÄMISEKSI:

1. Tätä Dysonin laitetta saavat käyttää 8-vuotiaat ja sitä vanhemmat lapset sekä henkilöt, joilla on heikentyneet fyysiset, aistilliset tai henkiset kyvyt tai kokemuksen ja tiedon puutetta, vain jos he ovat saaneet vastuulliselta henkilöltä opastusta ja ohjeita laitteen turvallisesta käytöstä ja ymmärtävät laitteen käyttöön liittyvät riskit. Lapset eivät saa suorittaa puhdistusta ja käyttäjän ylläpitotoimia ilman valvontaa.
2. Laitetta ei saa käyttää leluina. Tarkkaavainen valvonta on tarpeen pienten lasten ollessa laitteen läheisyydessä tai käyttäessä laitetta. Lapsia tulee valvoa, jotteivät he leiki laitteella.
3. Laitetta saa käyttää vain tässä käyttöoppaassa annettujen ohjeiden mukaisesti. Älä suorita mitään sellaisia huoltotoimia joita ei ole

neuvottu tässä käyttöoppaassa tai Dysonin asiakaspalvelussa.

4. Laitetta tulee käyttää AINOASTAAN kuivissa paikoissa. Älä käytä laitetta ulkotiloissa tai märillä pinoilla.
5. Älä kosketa mitään pistokkeen tai laitteen osaa märin käsin.
6. Älä käytä laitetta, mikäli sen virtajohto tai pistotulppa on vaurioitunut. Jos virtajohto vaurioituu, Dysonin tai sen huoltoedustajan tai vastaavan pätevän henkilön tulee vaihtaa virtajohto vaaratilanteen välttämiseksi.
7. Jos laite ei toimi asianmukaisesti tai jos siihen on kohdistunut kova isku, se on pudonnut, vaurioitunut, jätetty ulkotiloihin tai pudonnut veteen, lopeta laitteen käyttö ja ota yhteys Dysonin asiakaspalveluun.
8. Jos laite vaatii huoltoa tai korjausta, ota yhteys Dysonin asiakaspalveluun. Älä pura laitetta. Väärin koottu laite voi aiheuttaa sähköiskun tai tulipalon.
9. Virtajohtoa ei saa venyttää eikä siihen saa kohdistua rasitusta. Pidä virtajohto poissa kuumilta pinoilta. Virtajohtoa ei saa jättää oven väliin eikä sitä saa vetäviä reunoja tai kulmia vasten. Sijoita virtajohto sivuun kulkuteistä siten, ettei sen päälle astuta eikä siihen kompastuta. Älä vedä imuria sen virtajohdon yli.
10. Älä irrota pistotulppaa vetämällä virtajohdosta. Irrota laite sähköverkosta pitämällä kiinni pistotulppasta; älä vedä johdosta. Jatkajohdon käyttö ei ole suositeltavaa.
11. Laitteella ei saa imuroida vettä.
12. Älä imuroi syttyviä tai palonarkoja nesteitä, kuten bensiniä, äläkä käytä imuria paikoissa, joissa saattaa olla tällaisia aineita tai höyryjä.
13. Älä imuroi palavia tai savuavia materiaaleja, kuten savukkeita, tuliikkujia tai kuumaa tuhkaa.
14. Pidä hiukset, vaatetus, sormet ja muut ruumiinosat loitolla laitteen aukoista ja liikkuvista osista, kuten harjasulakkeesta. Letkulla, putkella tai suolakkeella ei saa osoittaa silmiin tai korviin eikä niitä saa laittaa suuhun.
15. Älä työnnä laitteen aukkoihin esineitä. Älä käytä laitetta, jos jokin sen aukoista on tukkiutunut. Pidä aukot puhtaina pölystä,

nukasta, hiuksista tms. ilmavirtaa haittaavista tukoksista.

16. Käytä vain Dysonin suosittelemia lisävarusteita ja osia.
17. Älä käytä imuria, jos läpinäkyvä pölysililiö tai suodatin on pois paikoiltaan.
18. Irrota laite verkkovirrasta, jos se on pitkään käyttämättä, sekä ennen puhdistusta tai huoltoa.
19. Ole erityisen varovainen imuroidessasi portaita.
20. Älä asenna, lataa tai käytä laitetta ulkotiloissa, kylpyhuoneessa tai alle kolmen metrin etäisyydellä uima-altaasta. Älä käytä kosteilla pinoilla äläkä altista kosteudelle, sateelle tai lumelle.
21. Käytä ainoastaan Dyson-laturreita tämän Dyson-laitteen lataamiseen. Käytä ainoastaan Dyson-akkuja: muiden akkujen käyttö voi johtaa räjähdykseen sekä henkilö- ja aineellisiin vahinkoihin.
22. **PALOVAROITUS** – Älä sijoita tuotetta hellan tai muun kuuman pinnan päälle tai läheisyyteen äläkä polta laitetta, vaikka se olisi pahasti vahingoittunut. Akku voi syttyä tuleen tai räjähtää.
23. Laite tulee sammuttaa aina ennen moottoroidun harjasulakkeen kiinnittämistä ja irrottamista.
24. **TULIPALON VAARA** – Älä lisää mitään tuoksua tai tuoksuva tuotetta tämän laitteen suodattimiin. Näiden tuotteiden kemikaalit ovat herkästi syttyviä ja voivat aiheuttaa laitteen syttymisen tuleen.

LUE JA SÄILYTÄ NÄMÄ OHJEET

Tämä laite on tarkoitettu vain kotitalouskäyttöön.



Älä käytä avotulen läheisyydessä.



Älä säilytä lämmönsäilijöiden läheisyydessä.



Älä imuroi vettä tai muuta nestettä.



Älä imuroi palavia esineitä.



Älä laita käsiä harjasulakkeen läheisyyteen laitteen ollessa käytössä.



Älä sijoita hellan päälle tai läheisyyteen.

GR

ΣΗΜΑΝΤΙΚΕΣ ΟΔΗΓΙΕΣ ΑΣΦΑΛΕΙΑΣ

ΠΡΙΝ ΤΗ ΧΡΗΣΗ ΑΥΤΗΣ ΤΗΣ ΣΥΣΚΕΥΗΣ, ΔΙΑΒΑΣΤΕ ΠΡΟΣΕΚΤΙΚΑ ΟΛΕΣ ΤΙΣ ΟΔΗΓΙΕΣ ΚΑΙ ΤΙΣ ΕΝΔΕΙΞΕΙΣ ΠΡΟΦΥΛΑΞΗΣ ΣΤΟ ΠΑΡΟΝ ΕΓΧΕΙΡΙΔΙΟ ΚΑΙ ΤΗ ΣΥΣΚΕΥΗ

Όταν χρησιμοποιείτε μια ηλεκτρική συσκευή πρέπει να ακολουθείτε κάποιες βασικές οδηγίες ασφαλείας:

⚠️ ΠΡΟΕΙΔΟΠΟΙΗΣΗ

Οι προειδοποιήσεις που ακολουθούν αφορούν τη συσκευή, καθώς επίσης και όλα τα εξαρτήματα, τους φορτιστές ή τους μετασχηματιστές ρεύματος.

ΓΙΑ ΝΑ ΜΕΙΩΘΕΙ Ο ΚΙΝΔΥΝΟΣ ΠΥΡΚΑΓΙΑΣ, ΗΛΕΚΤΡΟΠΛΗΞΙΑΣ Ή ΤΡΑΥΜΑΤΙΣΜΟΥ:

1. Αυτή η συσκευή Dyson μπορεί να χρησιμοποιηθεί από παιδιά ηλικίας 8 ετών και πάνω και από άτομα με μειωμένες φυσικές δυνατότητες και μειωμένες ικανότητες αντίληψης ή από άτομα με έλλειψη εμπειρίας και γνώσης, μόνον εάν επιτηρούνται ή τους έχουν δοθεί οδηγίες από κάποιο υπεύθυνο πρόσωπο, αναφορικά με την ασφαλή χρήση της συσκευής και την κατανόηση των κινδύνων που ελλοχεύουν. Ο καθαρισμός και η συντήρηση δεν θα πρέπει να πραγματοποιούνται από παιδιά, χωρίς επιτήρηση.
2. Μην επιτρέπεται να χρησιμοποιείται η συσκευή σαν παιχνίδι. Απαιτείται προσοχή όταν η συσκευή χρησιμοποιείται από παιδιά ή κοντά σε παιδιά. Τα παιδιά πρέπει να επιτηρούνται για να διασφαλιστεί ότι δεν παίζουν με τη συσκευή.
3. Χρησιμοποιείτε τη συσκευή μόνο όπως περιγράφεται στο παρόν εγχειρίδιο λειτουργίας της Dyson. Μην διεξάγετε οποιαδήποτε εργασία συντήρησης εκτός από αυτές που αναφέρονται στο παρόν εγχειρίδιο ή κατόπιν συμβουλής από τη Γραμμή Εξυπηρέτησης Πελατών της Dyson.
4. Κατάλληλη για χρήση MONO σε στεγνούς χώρους. Μην χρησιμοποιείτε τη συσκευή σε εξωτερικούς χώρους ή σε υγρές επιφάνειες.

5. Μην πιάνετε οποιοδήποτε τμήμα του φιλτράριου της συσκευής με βρεγμένα χέρια.
6. Μην χρησιμοποιείτε τη συσκευή όταν το καλώδιο ή το φιλτράριου είναι φθαρμένα. Εάν το καλώδιο τροφοδοσίας είναι φθαρμένο, πρέπει να αντικατασταθεί από εξειδικευμένο τεχνικό της Dyson για να αποφευχθεί πιθανός κίνδυνος.
7. Εάν η συσκευή δεν λειτουργεί σωστά, έχει υποστεί δυνατό χτύπημα ή πτώση, έχει αφαιρεθεί εκτεθειμένη σε εξωτερικό χώρο ή έχει έρθει σε επαφή με νερό, μην τη χρησιμοποιήσετε και επικοινωνήστε με τη Γραμμή Εξυπηρέτησης Πελατών της Dyson. Μην αποσυναρμολογείτε τη συσκευή, καθώς η λανθασμένη συναρμολόγηση των εξαρτημάτων της ενέχει κινδύνους ηλεκτροπληξίας ή εκδήλωσης πυρκαγιάς.
9. Μην τεντώνετε και μην τοποθετείτε το καλώδιο υπό πίεση. Τοποθετείτε το καλώδιο μακριά από θερμαινόμενες επιφάνειες. Φροντίστε ώστε το καλώδιο να μην πιέζεται από πόρτες και να μην είναι τυλιγμένο γύρω από αιχμηρές άκρες ή γωνίες. Τακτοποιήστε το καλώδιο μακριά από περάσματα και σε σημείο όπου δεν υπάρχει κίνδυνος να σκοντάψει κάποιος. Μην περνάτε τη συσκευή πάνω από το καλώδιο.
10. Μην αποσυνδέετε τη συσκευή από την πρίζα τραβώντας το καλώδιο. Για να αποσυνδέσετε τη συσκευή, πιάστε το φιλτράριου και όχι το καλώδιο. Δεν συνίσταται η χρήση καλωδίου προέκτασης.
11. Μην χρησιμοποιείτε τη συσκευή για την απορρόφηση νερού.
12. Μην χρησιμοποιείτε τη συσκευή για να συλλέξετε εύφλεκτα ή καύσιμα υγρά, όπως βενζίνη, ή μην τη χρησιμοποιείτε σε χώρους όπου μπορεί να υπάρχουν ατμοί από τέτοια υλικά.
13. Μην μαζεύετε με τη συσκευή θερμά αντικείμενα ή αντικείμενα που βγάζουν καπνό, όπως τσιγάρα, σπύρτα ή ζεστές στάχτες.
14. Κρατήστε τα μαλλιά, τα ρούχα, τα δάκτυλα και όλα τα άλλα μέρη του σώματός σας μακριά από τα ανοίγματα και τα κινούμενα

μέρη, όπως τον κύλινδρο με τη βούρτσα. Μην στρέψετε τον εύκαμπτο και τηλεσκοπικό σωλήνα ή τα εργαλεία προς τα μάτια ή τα αυτιά σας και μην τα βάζετε στο στόμα σας.

15. Μην βάζετε αντικείμενα στα ανοίγματα της συσκευής. Μην την χρησιμοποιείτε όταν οποιοδήποτε άνοιγμα είναι φραγμένο. Διατηρήστε τα ανοίγματα καθαρά από σκόνη, χνούδια, τρίχες και οτιδήποτε θα μπορούσε να μειώσει τη ροή του αέρα.
16. Χρησιμοποιείτε μόνο τα προτεινόμενα αξεσουάρ και ανταλλακτικά της Dyson.
17. Χρησιμοποιήστε τη συσκευή μόνο όταν έχετε τοποθετήσει το διαφανή κάδο και τα φίλτρα
18. Αποσυνδέετε τη συσκευή από την πρίζα, όταν δεν την χρησιμοποιείτε για μεγάλες περιόδους και πριν από τη συντήρηση ή το σέρβις.
19. Προσέχετε ιδιαίτερα όταν καθαρίζετε σκάλες.
20. Μην εγκαταστήσετε, φορτίσετε ή χρησιμοποιήσετε αυτήν τη συσκευή σε εξωτερικούς χώρους, σε μπάνιο ή σε απόσταση μικρότερη των 3 μέτρων από πισίνα. Να μην χρησιμοποιείται σε υγρές επιφάνειες και να μην εκτίθεται σε υγρασία, βροχή ή χιόνι.
21. Χρησιμοποιείτε μόνο φορτιστές Dyson για τη φόρτιση αυτής της συσκευής. Χρησιμοποιείτε μόνο μπαταρίες Dyson: άλλοι τύποι μπαταριών μπορεί να εκραγούν και να προκαλέσουν τραυματισμό και ζημιές.
22. ΠΡΟΕΙΔΟΠΟΙΗΣΗ ΠΥΡΚΑΓΙΑΣ – Μην τοποθετείτε το προϊόν επάνω ή κοντά σε εστίες μαγειρέματος ή οποιοδήποτε άλλη θερμή επιφάνεια και μην καίτε τη συσκευή, ακόμη και εάν έχει υποστεί σοβαρή ζημία. Η μπαταρία ενδέχεται να αναφλεγεί ή να εκραγεί.
23. Πρέπει να απενεργοποιείτε πάντα τη συσκευή πριν τη σύνδεση ή την αποσύνδεση του εύκαμπτου σωλήνα ή του μηχανικού κυλίνδρου με βούρτσα.
24. ΠΡΟΕΙΔΟΠΟΙΗΣΗ ΠΙΑ ΦΩΤΙΑ – Μην χρησιμοποιείτε άρωμα ή αρωματισμένα προϊόντα στο φίλτρο (α) της συσκευής. Οι χημικές ουσίες σε τέτοια προϊόντα έχουν αποδειχτεί εύφλεκτες και μπορεί να προκαλέσουν ανάφλεξη της συσκευής.

ΔΙΑΒΑΣΤΕ ΚΑΙ ΦΥΛΑΞΤΕ ΑΥΤΕΣ ΤΙΣ ΟΔΗΓΙΕΣ

Αυτή η συσκευή Dyson προορίζεται μόνο για οικιακή χρήση.



Μην χρησιμοποιείτε τη συσκευή κοντά σε ακούσιες φλόγες.



Μην αποθηκεύετε τη συσκευή κοντά σε πηγές θερμότητας.



Μην συλλέγετε νερό ή υγρά.



Μην απορροφάτε φλόγιματα αντικείμενα.



Μην τοποθετείτε τα χέρια σας κοντά στον κύλινδρο της βούρτσας ενώ η συσκευή βρίσκεται σε λειτουργία.



Μην τοποθετείτε επάνω ή κοντά σε εστίες μαγειρέματος.

HU

FONTOS BIZTONSÁGI ELŐÍRÁSOK

A KÉSZÜLÉK HASZNÁLATA ELŐTT OLVASSA EL A KÉSZÜLÉKEN ÉS A JELEN KÉZIKÖNYVBEN SZEREPLŐ ELŐÍRÁSOKAT, ÉS TANULMÁNYOZZA A FIGYELMEZTETŐ JELZÉSEKET!

Elektromos készülékek használatakor az alapvető biztonsági előírásokat mindig be kell tartani, beleértve az alábbiakat:

⚠️ FIGYELMEZTETÉS

Ezek a figyelmeztetések a készülékre vonatkoznak, továbbá – ha van – minden alkatrészére, tartozékára, valamint a töltőre és a hálózati adapterre is.

A TŰZ, ÁRAMÚTÉS VAGY SÉRÜLÉS KOCKÁZATÁNAK CSÖKKENTÉSE ÉRDEKÉBEN TEGYE A KÖVETKEZŐKET:

1. Ezt a Dyson készüléket 8 éven felüli gyermekek, illetve csökkent fizikai, értelmi vagy szellemi képességekkel rendelkező, vagy a készülék működésében járhatlan személyek is használhatják, amennyiben ezt felügyelet mellett teszik, illetve – egy felelős személy tájékoztatása folytán – ismerik a készülék biztonságos működtetésének módját és az azzal járó veszélyeket. Gyermekek felügyelet nélkül nem

tisztíthatják a készüléket és nem végezhetnek felhasználói karbantartást rajta.

2. Tilos a készülékkel játszani! Gyermekek közelében vagy gyermekek által csak szigorú felügyelet mellett használható. Ügyeljen arra, hogy a gyermekek ne játszanak a készülékkel.
3. A készüléket kizárólag a jelen Dyson működtetési kézikönyvnek megfelelően használja. Kizárólag olyan karbantartási műveletet végezzen, amely szerepel ebben a kézikönyvben, vagy amelyet a Dyson ügyfélszolgálat tanácsolt.
4. A készülék CSAK száraz helyen használható. Ne használja a szabadban vagy nedves felületen.
5. A készülék alkatrészeit vagy a csatlakozódugaszt ne érintse meg nedves kézzel!
6. Ne használja a készüléket sérült kábellel vagy csatlakozódugasszal. Ha a hálózati kábel sérült, a veszély elkerülése érdekében cseréltesse ki a Dyson vagy a hivatalos szerviz munkatársával vagy más szakképzett személlyel.
7. Ne használja a készüléket, ha az nem a várt módon működik, ha erős ütés érte, ha elejtették, ha megsérült, ha a szabadban hagyták, vagy ha vízbe esett. Ilyen esetben keresse fel a Dyson ügyfélszolgálatát.
8. Ha szervizre vagy javításra van szükség, forduljon a Dyson ügyfélszolgálatához. Ne szerelje szét a készüléket, mert a helytelen összeszerelés áramütést vagy tüzet okozhat.
9. A kábelt ne feszítse meg és ne helyezze nyomás alá. Tartsa a kábelt forró felületektől távol. Ne zárja rá az ajtót a kábelre, és óvja a kábelt az éles szegélyektől vagy sarkoktól. Tartsa távol a kábelt az olyan helyektől, ahol akadályozhatja a közlekedést, ráléphetnek vagy eleshetnek benne. Ne menjen át a készülékkel semmilyen kábelben.
10. Ne a kábelnél fogva húzza ki a hálózati csatlakozót. A kihúzáshoz a dugót fogja meg, ne a kábelt. Hosszabbító kábel használata nem javasolt.
11. Ne használja a víz felszívására!
12. Ne használja a készüléket tűzveszélyes vagy gyúlékony folyadékok, például benzín felszívására, illetve ne működtesse

olyan helyen, ahol ilyen folyadékok vagy gőzök lehetnek.

13. Ne használja a készüléket égő vagy füstölő tárgyak, például cigaretta, gyufa vagy forró hamu felszívására.
14. Tartsa távol a haját, öltözékét, ujjait, egyéb testrészeit a készülék nyílásaitól, és olyan mozgó alkatrészeitől, mint például a keferúd. Ne helyezze a főtöltőt, a porszívócsövet vagy más tartozékokat a szeméhez, a füléhez vagy a szájába.
15. Ne helyezzen idegen tárgyakat a készülék nyílásaiba. Ne használja a készüléket eltömődött nyílásokkal. Tartsa távol a portól, bolyhoktól, hajtól és minden olyan anyagtól, amely csökkentheti a légáramlást.
16. Csak a Dyson által ajánlott tartozékokat és cseréalkatrészeket használja.
17. Ne használja az állítószó portartály és szűrő nélkül.
18. Áramtalanítsa a készüléket karbantartás vagy javítás előtt, illetve ha huzamosabb ideig nem használja.
19. Lépcsők tisztításakor legyen különösen óvatos.
20. Ne helyezze el, ne töltsen és ne használja a készüléket a szabadban, a fürdőszobában vagy medence 3 méteres körzetében. Ne használja nedves felületen, és óvja a nedvességtől, esőtől vagy hótól.
21. A Dyson készülék töltésére kizárólag Dyson töltőt használjon. Kizárólag Dyson akkumulátort tegyen bele: más típusú akkumulátorok felrobbanhatnak, és személyi sérülést vagy anyagi kárt okozhatnak.
22. TŰZVESZÉLY – Ne helyezze a terméket tűzhelyre, illetve tűzhely vagy egyéb forró felület közelébe, és ne égesse el a készüléket még abban az esetben sem, ha az súlyosan megsérült. Az akkumulátor meggyulladhat vagy felrobbanhat.
23. A motoros keferúd csatlakoztatása vagy leválasztása előtt mindig kapcsolja „KI” a készüléket.
24. TŰZVESZÉLY – Ne engedje, hogy a készülék szűrőjére/szűrőire illatosított vagy aromás termék jusson. Az ilyen termékek vegyi összetételükből adódóan gyúlékonyak, és a készülék meggyulladását okozhatják.

OLVASSA EL ÉS ŐRIZZE MEG EZT AZ ÚTMUTATÓT

Ez a Dyson készülék csak háztartási felhasználásra alkalmas.



Ne használja nyílt láng mellett.



Ne tárolja hőforrások közelében.



Ne szívjon fel vele vizet vagy folyadékokat.



Ne porszívózzon fel égő tárgyakat.



A készülék működéséhez közelebb tartva távol a keferúdtól.



Ne helyezze tűzhelyre vagy tűzhely közelében.

NO

VIKTIGE SIKKERHET-SANVISNINGER

FØR DU TAR I BRUK DETTE PRODUKTET, MÅ DU LESE ALLE INSTRUKSJONER OG ADVARSLER I DENNE HÅNDBOKEN OG PÅ SELVE PRODUKTET

Ved bruk av elektriske apparater må du følge noen grunnleggende forholdsregler, deriblant:

⚠ ADVARSEL

Disse advarslene gjelder apparatet og eventuelt alt verktøy, tilbehør samt ladere eller nettdaptere.

FØR Å REDUSERE FARE FOR BRANN, ELEKTRISK STØT ELLER SKADE:

1. Dette Dyson-apparatet kan bare brukes av barn fra 8 år og oppover og av personer med reduserte fysiske, sensoriske eller mentale evner eller med mangel på kunnskap eller erfaring hvis en ansvarlig person holder oppsyn og instruerer dem om sikker bruk av apparatet og om farene ved bruken. Barn må ikke utføre rengjøring eller brukervedlikehold uten oppsyn.
2. Må ikke brukes som leketøy. Man må være svært påpasselig når produktet brukes av eller i nærheten av små barn. Barn må

holdes under oppsyn slik at de ikke leker med produktet.

3. Skal kun brukes som beskrevet i denne brukerhåndboken. Ikke utfør annet vedlikeholdsarbeid enn det som vises i denne håndboken, eller som blir tilrådd av Dysons telefonhjelp.
4. KUN egnet for bruk i tørre omgivelser. Må ikke brukes utendørs eller på våte overflater.
5. Ikke ta i noen del av støpselet eller produktet med våte hender.
6. Må ikke brukes når ledningen eller støpselet er skadet. Hvis ledningen er skadet, må den byttes ut av Dyson, representanter for Dyson eller lignende kvalifisert personell for å unngå fare.
7. Hvis produktet ikke fungerer som det skal, har fått et hardt slag, falt i gulvet, blitt skadet, etterlatt utendørs eller mistet i vann, må det ikke brukes, og du må kontakte Dysons telefonhjelp.
8. Kontakt Dysons telefonhjelp når det er nødvendig med service eller reparasjon. Ikke demonter produktet siden det kan føre til elektrisk støt eller brann hvis produktet blir satt sammen igjen feil.
9. Ikke strekk ledningen eller belast den. Hold ledningen unna varme overflater. Ikke lukk dører igjen over ledningen eller trekk den rundt skarpe kanter eller hjørner. Hold ledningen unna steder der man farter ofte, og legg den på steder der den ikke blir tråkket på eller snublet i. Ikke kjør over ledningen.
10. Ikke ta ut støpselet ved å trekke i ledningen. Grip tak i støpselet, ikke ledningen, for å ta det ut. Bruk av skjøteledning frarådes.
11. Må ikke brukes til å suge opp vann.
12. Må ikke brukes til å suge opp brennbare eller lett antennelige væsker, for eksempel bensin, eller på områder der det kan finnes slike væsker eller damp etter dem.
13. Ikke sug opp noe som brenner eller ryker, for eksempel sigaretter, fyrstikker eller varm aske.
14. Pass på at du holder håret, klesplagg, fingre og andre kroppsdeler borte fra åpninger og bevegelige deler, for eksempel børsten. Du må ikke peke slangen, røret eller verktøyt mot øyne, ører eller putte dem i munnen.

15. Ikke stikk gjenstander inn i åpningene. Må ikke brukes hvis noen av åpningene er blokkert. Skal holdes fritt for støv, smuss, hår og alt annet som kan redusere luftgjennomstrømningen.
16. Bruk kun tilbehør og reservedeler som er anbefalt av Dyson.
17. Må ikke brukes uten at klar beholder og filtre er på plass.
18. Koble maskinen fra når den ikke er i bruk i lengre perioder, eller før vedlikehold eller service.
19. Vær ekstra forsiktig når du støvsuger trapper.
20. Apparatet må ikke installeres, lades eller brukes utendørs, i badetrom eller innen 3 meter fra et svømmebasseng. Den må ikke brukes på våte overflater og skal ikke utsettes for fukt, regn eller snø.
21. Bruk kun Dyson-ladere når du skal lade Dyson-apparater. Bruk kun Dyson-batterier: Andre typer batterier kan eksplodere og forårsake personskaade og materiell skade.
22. BRANNADVARSEL – Ikke plasser dette produktet på eller i nærheten av en kokeplate eller en annen varm overflate, og ikke sett fyr på dette apparatet selv om det skulle være alvorlig skadet. Batteriet kan ta fyr eller eksplodere.
23. Skru alltid av produktet før du kobler det til eller fra den motoriserte roterende børsten.
24. BRANNFARE – Ikke påfør noen parfymert eller parfymerte produkter i filtrene til apparatet. Kjemikalierne i slike produkter er kjent for å være brennbare og kan føre til at apparatet tar fyr.

LES OG TA VARE PÅ DISSE INSTRUKSJONENE

Dette Dyson-apparatet er kun laget for bruk i husholdninger.



Må ikke brukes i nærheten av åpen ild.



Må ikke oppbevares i nærheten av varmekilder.



Ikke sug opp vann eller væsker.



Ikke sug opp brennende gjenstander.



Ikke plasser hendene i nærheten av den roterende børsten når produktet er i bruk.



Ikke plasser på eller i nærheten av en kokeplate.

PT

INSTRUÇÕES DE SEGURANÇA IMPORTANTES

ANTES DE UTILIZAR ESTE APARELHO, LEIA TODAS AS INSTRUÇÕES E MARCAÇÕES DE ALERTA EXISTENTES NESTE MANUAL E NO APARELHO

Quando utilizar um aparelho elétrico, devem-se sempre seguir umas precauções básicas, incluindo as seguintes:

⚠ AVISO

Estes avisos dizem respeito ao aparelho e ainda, quando aplicável, a todos os acessórios, peças, carregadores ou adaptadores de corrente.

PARA REDUZIR O RISCO DE INCÊNDIO, CHOQUE ELÉTRICO OU FERIMENTOS:

1. Este aparelho da Dyson pode ser utilizado por crianças a partir dos 8 anos de idade e por pessoas com capacidades físicas, sensoriais ou de raciocínio reduzido ou falta de experiência e conhecimento, se forem supervisionadas ou instruídas previamente, relativamente ao uso do aparelho por uma pessoa responsável, e compreendam os perigos envolvidos. A limpeza e a manutenção pelo utilizador não devem ser efetuadas por crianças sem supervisão.
2. Não permita que seja utilizado como brinquedo. É necessário ter muita atenção quando for utilizado por ou perto de crianças. Deve vigiar as crianças para garantir que não brincam com o aparelho.

3. Use o produto apenas conforme descrito neste manual. Não execute qualquer tarefa de manutenção ou reparação que não esteja indicada neste manual ou não tenha sido recomendada pela Linha de Assistência da Dyson.
4. Adequado APENAS para locais secos. Não utilize no exterior, nem sobre superfícies molhadas.
5. Não toque em nenhuma parte da ficha ou no resto do aparelho com as mãos molhadas.
6. Não utilize o aparelho se o cabo ou a ficha estiverem danificados. Se o cabo fornecido estiver danificado, terá de ser substituído pela Dyson, por um agente de reparações ou por pessoas com qualificações semelhantes, para evitar perigos.
7. Se o aparelho não estiver a funcionar como deveria ou se sofreu um impacto violento, uma queda ou outros danos, se o deixou no exterior ou se o mergulhou em água, não o utilize e contacte a Linha de Assistência da Dyson.
8. Entre em contacto com a Linha de Assistência da Dyson quando precisar de assistência ou de uma reparação. Não desmonte o aparelho, porque uma remontagem incorreta pode resultar em choque elétrico ou incêndio.
9. Não estique o cabo, nem o coloque sob tensão. Mantenha o cabo afastado de superfícies quentes. Não coloque o cabo numa área onde possa ser entalado por uma porta, nem o encoste a extremidades ou esquinas aguçadas. Não coloque o cabo em áreas de passagem onde pessoas possam pisá-lo ou tropeçar nele. Não passe o aparelho por cima do cabo.
10. Não desligue o aparelho puxando pelo cabo. Para o desligar, puxe pela ficha e não pelo cabo. Não se recomenda a utilização de extensões elétricas.
11. Não o utilize para aspirar água.
12. Não use o aparelho para aspirar líquidos inflamáveis ou combustíveis, como gasolina, nem o utilize em áreas onde estes ou os seus vapores possam estar presentes.
13. Não aspire nada que esteja a arder ou a fumejar, tais como cigarros, fósforos ou cinzas quentes.
14. Mantenha o cabelo, a roupa solta, os dedos e todas as partes do corpo afastados das aberturas e das peças em movimento, como a escova. Não aponte a mangueira, o tubo ou os acessórios para os olhos ou os ouvidos, nem os coloque na boca.
15. Não introduza nenhum objeto nas aberturas. Não o use se alguma abertura estiver obstruída; mantenha as aberturas livres de pó, cotão, cabelos e tudo o que possa reduzir o fluxo de ar.
16. Utilize apenas acessórios e peças de substituição recomendados pela Dyson.
17. Não o use sem que o depósito transparente e os filtros estejam colocados.
18. Desligue o aparelho da corrente quando não for usado durante longos períodos de tempo e antes de realizar a sua manutenção.
19. Tenha especial cuidado ao aspirar escadas.
20. Não instale, carregue ou utilize este aparelho no exterior, numa casa de banho ou a menos de 3 metros de uma piscina. Não o utilize em superfícies molhadas, nem o exponha à humidade, chuva ou neve.
21. Use apenas carregadores Dyson para carregar este aparelho da mesma marca. Use apenas baterias Dyson: outro tipo de baterias pode provocar lesões ou danos materiais.
22. AVISO DE INCÊNDIO – Não coloque este produto em cima ou perto de um fogão ou qualquer outra superfície quente e não incinere este aparelho, mesmo que esteja bastante danificado. A bateria pode incendiar ou explodir.
23. Desligue sempre o aparelho antes de encaixar ou desencaixar a escova motorizada.
24. AVISO DE INCÊNDIO – Não aplique qualquer fragrância ou produto perfumado no(s) filtro(s) deste aparelho. Os químicos desses produtos são conhecidos por serem inflamáveis e podem fazer com que o aparelho se incendeie.

LEIA E GARDE ESTAS INSTRUÇÕES

Este aparelho da Dyson destina-se exclusivamente a utilização doméstica.



Não a utilize perto de chamas.



Não guarde o aparelho perto de uma fonte de calor.



Não aspire água ou líquidos.



Não aspire objetos incandescentes.



Não aproxime as mãos da escova quando o aparelho estiver a funcionar.



Não coloque em cima ou perto de um fogão.

SE

VIKTIGA SÄKERHETS-FÖRESKRIFTER

INNAN DU ANVÄNDER VERKTYGET LÄS ALLA ANVISNINGAR OCH VARNINGSTEXTER I BRUKSANVISNINGEN OCH PÅ VERKTYGET

När du använder en elektrisk apparat ska du alltid följa vissa grundläggande säkerhetsföreskrifter, inklusive följande:

⚠ VARNING

De här varningarna gäller maskinen och i förekommande fall, alla verktyg, tillbehör, laddare eller nätadapter.

MINSKA RISKEN FÖR BRAND, ELEKTRISKA STÖTAR OCH PERSONSKADOR:

1. Denna maskin från Dyson får användas av barn från 8 års ålder och av personer med nedsatt fysisk, sensorisk eller psykisk förmåga om de är under tillsyn eller får instruktioner av en ansvarig person som vet hur produkten ska användas på ett säkert sätt och som förstår användningens risker. Rengöring och användarunderhåll får inte göras av barn utan uppsikt.
2. Maskinen får inte användas som leksak och särskild uppsikt är nödvändig när den används av barn eller i närheten av barn. Barn ska vara under uppsikt för att försäkra sig om att de inte leker med apparaten.
3. Använd endast som beskrivet i denna Dyson-bruksanvisning. Utför inte något annat underhåll än det som visas i denna handbok, eller rekommenderas av Dysons hjälptelefon.
4. Får ENDAST användas i torra miljöer.

5. Ta inte i maskinen eller dess elanslutningar med blöta händer.
6. Använd inte en trasig sladd eller stickkontakt. Om elsladden är skadad måste den, för att undvika skada eller olyckshändelse, bytas ut av Dyson, företagets representant eller annan yrkeskunnig person.
7. Om maskinen inte fungerar som den ska, har utsatts för ett kraftigt slag eller en kraftig stöt, har tappats, skadats, lämnats utomhus eller fallit i vatten, ska den inte användas. Kontakta Dysons hjälptelefon.
8. Kontakta Dysons kundtjänst vid behov av service eller reparation. Ta inte isär maskinen eftersom felaktig montering kan resultera i elektriska stötar eller brand.
9. Elsladden får inte sträckas eller spännas. Håll sladden borta från uppvärmda ytor. Stäng inte en dörr om sladden ligger emellan och lägg inte sladden runt vassa kanter eller hörn. Håll sladden på avstånd från gångstråk så att ingen går på den eller snubblar över den. Kör inte över sladden.
10. Dra inte ur sladden genom att dra i kabeln. För att dra ur sladden, greppa i stickproppen, inte sladden. användning av förlängningsladd rekommenderas ej.
11. Använd inte maskinen för att suga upp vatten.
12. Använd inte maskinen för att avlägsna antändbara eller brännbara vätskor, t.ex. bensin, och använd den inte i utrymmen där sådana vätskor kan finnas.
13. Använd inte maskinen för att avlägsna något som brinner eller ryker, t.ex. cigaretter, tändstickor eller varm aska.
14. Håll hår, löst sittande plagg, fingrar och andra kroppsdelar borta från öppningar och rörliga delar, t.ex. borsthuvudet. Rikta inte slang, staven eller verktygen mot ögonen eller öronen och för inte in dem i munnen.
15. För inte in föremål i öppningarna. Använd inte maskinen om en öppning är blockerad; håll öppningen fri från damm, ludd, hår och annat som kan minska luftflödet.
16. Använd endast tillbehör och ersättningsdelar som rekommenderas av Dyson.
17. Använd aldrig maskinen om inte den genomskinliga behållaren och filtret sitter på plats.

18. Dra ur sladden när maskinen inte används under längre perioder och före underhåll eller service.
19. Var extra försiktig när du dammsuger trappor.
20. Installera, ladda eller använd inte den här maskinen utomhus, i ett badrum eller inom 3 meter (10 fot) från en bassäng. Använd den inte på våta ytor och utsätt den inte för fukt, regn eller snö.
21. Använd bara laddare från Dyson när Dyson-maskinen behöver laddas. Använd bara batterier från Dyson: andra typer av batterier kan brista och orsaka personsador eller skador på egendom.
22. **VARNING FÖR BRAND!** Placera inte denna produkt på eller i närheten av en spis eller någon annan varm yta, och förbränn inte denna apparat även om den är allvarligt skadad. Batteriet kan fatta eld eller explodera.
23. Stäng alltid av maskinen före anslutning eller borttagning av det motoriserade borsthuvudet.
24. **BRANDVARNING** – Använd inte någon parfym eller doftande produkt på filtret/filtren i den här apparaten. Kemikalerna i dessa produkter är brandfarliga och kan leda till att apparaten börjar brinna.

LÄS OCH SPARA DESSA INSTRUKTIONER

Denna Dyson-apparat är endast avsedd för hushållsbruk.



Använd inte nära öppna eldöglor.



Förvara inte nära värmekällor.



Sug inte upp vatten eller andra vätskor.



Sug inte upp brinnande föremål.



Placera inte händerna i närheten av borstflödet när maskinen används.



Placera inte på eller i närheten av en spis.

TR

ÖNEMLI GÜVENLİK TALİMATLARI

BU CİHAZI KULLANMADAN ÖNCE BU KILAVUZDAKİ VE CİHAZIN ÜZERİNDEKİ TÜM TALİMATLARI VE UYARI İŞARETLERİNİ OKUYUN

Elektrikli bir cihaz kullanırken, aşağıdakiler de dahil, temel önlemlere daima uyulmalıdır:

⚠ UYARI

Bu uyarılar, cihazın kendisi ve söz konusu olduğu durumlarda tüm aletler, aksesuarlar, şarj aletleri veya ana adaptörler için geçerlidir.

YANGIN, ELEKTRİK ÇARPMASI VEYA YARALANMA TEHLİKESİNİ AZALTMAK İÇİN:

1. Dyson cihazı, gözetim altında veya cihazın kullanılmasından sorumlu ve tehlikelerin farkında bir kişinin güvenli olacak şekilde verdiği talimatlar doğrultusunda 8 yaşın üzerindeki tüm çocuklar, fiziksel, duyuusal veya zihinsel engeli bulunan veya deneyim ve bilgisi bulunmayan kişiler tarafından da kullanılabilir. Temizlik ve bakım işlemleri, yalnızca yetişkin biri olmayan çocuklar tarafından yapılmaz.
2. Bir oyuncak gibi kullanılmasına izin vermeyin. Küçük yaşta çocukların yanında veya yakınında kullanılırken çok dikkatli olmak gerekir. Cihazla oynamadıklarından emin olmak için çocuklar gözetim altında tutulmalıdır.
3. Yalnızca bu kılavuzda açıklanan şekilde kullanın. Bu kılavuzda gösterilenler ya da Dyson Yardım Hattı tarafından önerilenler haricinde herhangi bir bakım ya da onarım işlemi yapmayın.
4. SADECE kuru yerler için uygundur. Dış mekanlarda veya ıslak yüzeylerde kullanmayın.
5. Fişi veya cihazın herhangi bir kısmını ıslak elle tutmayın.
6. Cihazı hasarlı bir kablo veya fişle kullanmayın. Elektrik kablosu hasar gördüyse, riski önlemek amacıyla Dyson yetkili servisi ya da benzer yetkili kişiler tarafından değiştirilmelidir.

7. Cihaz çalışması gerektiği gibi çalışmıyorsa, şiddetli bir darbeye maruz kaldıysa, yere düşürüldüyse, zarar gördüyse, dış ortamlarda bırakıldıysa veya suya düşürüldüyse kesinlikle kullanmayın ve Dyson Yardım Hattı ile iletişim kurun.
8. Servis veya tamir gerektiğinde Dyson Yardım Hattı ile iletişim kurun. Hatalı montaj, elektrik çarpmasına veya yangına neden olabileceğinden, cihazınızı kesinlikle söküp açmayın.
9. Kabloyu gerdirmeyin veya gerileceği bir yere koymayın. Kabloyu sıcak yüzeylerden uzak tutun. Kapıları kabloyu sıkıştırarak şekilde kapatmayın veya kabloyu keskin kenar ya da köşelerin etrafından çekmeyin. Kabloyu, yürünen yolların uzağından ve üzerine basılmayacağı veya takılıp düşülmeyeceği yerlerden geçirin. Kablolu üzerine basmayın, üzerinden geçmeyin.
10. Fişi prizden çıkarırken kablolu çekerek çıkarmayın. Prizden çıkarmak için kablolu değil, fişten tutun. Uzatma kablolu kullanılması önerilmez.
11. Kesinlikle su çekmek için kullanmayın.
12. Benzin gibi alev alıcı veya yanıcı sıvıları emmek için ya da bu tür sıvıların veya bunlardan çıkan buharın var olabileceği mekanlarda cihazı kullanmayın.
13. Sigara, kibrit ya da sıcak kül gibi yanmakta olan ya da dumanı tüten hiçbir şeyi çekmek için kullanmayın.
14. Saçlarınızı, parmaklarınızı, bedeninizin diğer tüm uzuvlarını ve bol giysilerinizi cihazın deliklerinden ve hareket halindeki parçalarından uzak tutun. Hortumu, çubuğu veya aksesuarları kesinlikle göz veya kulaklarınıza doğru tutmayın veya ağızınıza sokmayın.
15. Delik ağızlarına herhangi bir nesne koymayın. Deliklerin önü kapalıyken cihazı kullanmayın; toz, hav, saç ve hava akımını engelleyebilecek diğer maddeleri deliklerden uzak tutun.
16. Sadece Dyson'ın tavsiye ettiği aksesuarları ve yedek parçaları kullanın.
17. Şeffaf hazne ve filtreler yerine takılı olmadan cihazı kullanmayın.
18. Uzun süreli kullanılmayacağı durumda ve bakım ya da servisten önce fişi prizden çıkarın.

19. Merdivenlerde temizlik yaparken daha dikkatli olun.
20. Bu cihazı açık havada, banyoda veya havuzun 3 metre (10 feet) yakınında fişe takmayın, şarj etmeyin veya kullanmayın. Islak zeminlerde kullanmayın ve neme, yağmura veya kara maruz bırakmayın.
21. Bu Dyson cihazını şarj etmek için yalnızca Dyson marka şarj aleti kullanın. Yalnızca Dyson pili kullanın. Diğer pil türleri patlayarak kişisel yaralanma ve hasara yol açabilir.
22. YANGIN UYARISI – Bu ürünü, ocak veya başka herhangi bir sıcak yüzey üzerine veya yakınına yerleştirmeyin ve ciddi şekilde hasarlı olsa bile cihazı yakmayın. Pil alev alabilir veya patlayabilir.
23. Motorlu fırça başlığını takarken veya çıkartırken cihazı her zaman 'OFF' konuma getirerek kapalı tutun.
24. YANGIN UYARISI – Bu cihazın filtresine/ filtrelerine herhangi bir parfüm veya esanslı ürün uygulamayın. Bu tür ürünlerin içeriğinde bulunan kimyasalların tutuşabileceği ve cihazın yanmasına neden olabileceği bilinmektedir.

BU TALİMATLARI OKUYUN VE SAKLAYIN

Bu Dyson cihazı yalnızca evde kullanım içindir.



Açık alev kaynağına yakın kullanmayın.



Isı kaynaklarının yakınına koymayın.



Su ya da diğer sıvıları çekmeyin.



Yanan objeleri çekmeyin.



Cihaz çalışırken ellerinizi fırça başlığına yaklaştırmayın.



Bir ocağı üzerine veya yakınına yerleştirmeyin.

Power mode
Power Modus
Modo de potencia
Niveau de puissance
Modalità di accensione

Krachtige modus
Tyžň modus
Режим работы
Najvišji napajanje

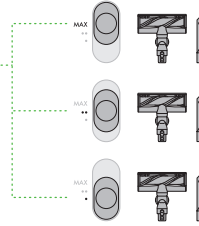
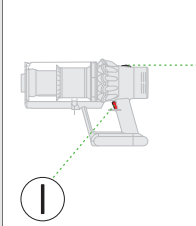

Maximum suction
Maximale Saugleistung
Succión máxima
Aspiration maximale
Aspirazione massima

Maximale zuigkracht
Maksymalna sila sesania
Режим максимальной мощности всасывания
Sesanje najvišje moči

Suction mode 2
Saugmodus 2
Modo de succión 2
Mode d'aspiration 2
Modalità di aspirazione 2

Zuigstand 2
Tyžň sesanja 2
Режим 2 всасывания
Najvišji sesanja 2

Suction mode 1
Saugmodus 1
Modo de succión 1
Mode d'aspiration 1
Modalità di aspirazione 1

Zuigstand 1
Tyžň sesanja 1
Режим 1 всасывания
Najvišji sesanja 1

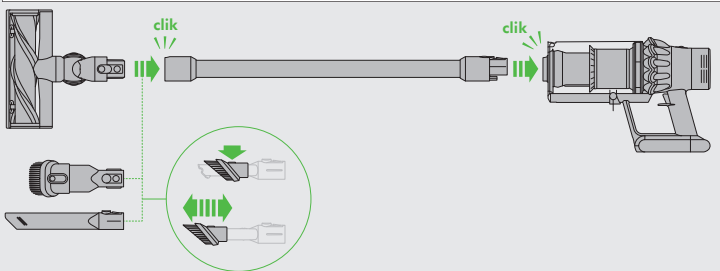

Lights during use
Leuchttanze bei Gebrauch
Luzes durante el uso
Voyants pendant l'utilisation
Speli durante l'utilizzo

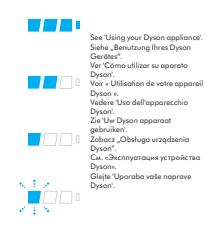

Lampen tijdens gebruik
Controlli podczas użytkowania
Световые индикаторы при использовании
Lučičke med uporabo

See 'Using your Dyson appliance'.
Siehe „Benutzung Ihres Dyson Gerätes“.
Voir « Utilisation de votre appareil Dyson ».
Vedere l'uso dell'apparecchio Dyson.
Zobacz „Obsługa urządzenia Dyson“.
См. «Эксплуатация устройства Dyson».
Glejte Uporaba vaše naprave Dyson.

Filter and blockage indicator LEDs
Filtro- und Blockierungsanzeiger-LEDs
Indicadores LED de filtro y obstrucción
Tenzioni LED di filtro e di ostruzione
Filtro e indicatore di blocco

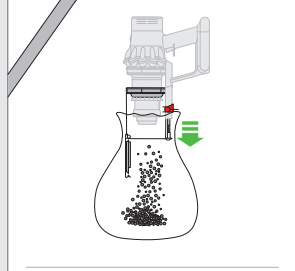
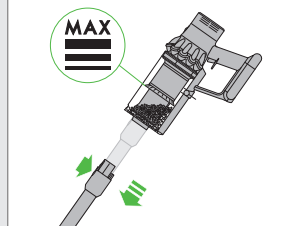

Recharging
Aufladung
Recarga
Recharge
Ricarica

Opładen
Ładowanie
Зарядка
Recarga
Ricarica

Recharging on the dock
Auf der Ladestation wieder aufladen
Recarga en la estación
Recharge sur la station
Ricarica sulla stazione

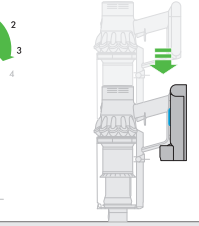
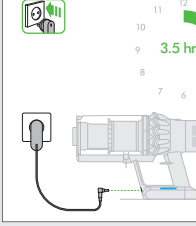

Lights during charging
Leuchttanze beim Laden
Luzes durante el carga
Voyants pendant la charge
Speli durante la ricarica

Lampen tijdens opladen
Controlli podczas ładowania
Световые индикаторы при зарядке
Lučičke med polnjenjem

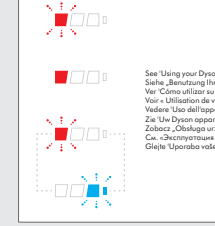

Lights diagnostic
Diagnoseleuchten
Diagnostica de luces
Voyants de diagnostic
Diagnostica luci

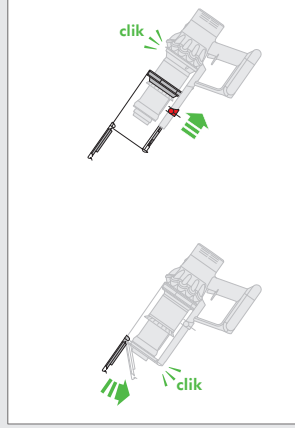
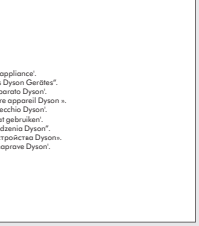

Looking for blockages.
 Bloedingen erkennen.
 Eliminación de obstrucciones.
 Nijluttaren de obstancia
 ofobstruções.

Evitare delle ostruzioni.
 Controllare og verstopingen.
 Eliminación de obstrucciones.
 Nijluttaren de obstancia
 ofobstruções.

clik

clik

**FILTER
 FILTRE
 FILTRO**

Wash the filter unit with cold water of least every month.
 Wasden filter de filtereenheid minstens eenmaal in Maand met koudem Wasser.
 Lave el Filtro con agua fría al menos una vez al mes.
 Lavare la filtri de filtrare di filtri-filtri una feis per mese minimum.
 Lavare l'unità del filtro con acqua fredda almeno una volta al mese.
 Was de filtereenheid ten minste eenmaal per maand met koud water.
 Waf filj zmywaj wodą cię zimną co najmniej raz w miesiąc.
 Промывайте фильтр в холодной воде не реже одного раза в месяц.
 Filtrul unitii se spală în apă rece cel puțin o dată pe săptămână.

24 hrs

Direct drive cleaner head: Clearing obstructions
 Elektrische met Directaantrieb: Blockierungen beseitigen
 Cepillo Direct-drive: Eliminación de obstrucciones

Brosse à entraînement direct: Élimination des obstructions
 Fattore di pulizia ad abbinamento diretto: Rimozione delle ostruzioni
 Direct aangedreven vloerzuigmond: Verstopingen verwijderen

Elektriszacskó Direct-drive: Úszárány blokkol
 Horozóni íggyéssziszakosító: gátoltságok eltávolítása
 Cilindro glorio pagona: Ostruções de blocação

- 1
- 2
- 3

EN

USING YOUR DYSON APPLIANCE

PLEASE READ THE IMPORTANT SAFETY INSTRUCTIONS IN THIS DYSON OPERATING MANUAL BEFORE PROCEEDING.

DOCKING STATION INSTALLATION

- Unpack the docking station, plug and installation leaflet.
- Select the location for the docking station and ensure that there is no pipework (gas, water or air), electrical cables, wires or ductwork directly behind the mounting location.
- Follow the instructions on the installation leaflet.
- Click the attachments into place.
- Place the appliance in the docking station.
- Plug in the docking station and turn on to charge.
- Your appliance will need to be fully charged before first use.
- The docking station must be mounted in accordance with regulations and applicable codes/standards (state and local laws may apply).
- Dyson recommends the use of protective clothing, eyewear and materials when installing the docking station.

VACUUMING

- Remove the appliance from the docking station.
- Check that the underside of the cleaner head or tool is clean and free from foreign objects that may cause damage.
- Before vacuuming your flooring, rugs and carpets, check the manufacturer's recommended cleaning instructions.
- The brush bar on the appliance can damage certain carpet types and floors. Some carpets will fuzz if a rotating brush bar is used when vacuuming. If this happens, we recommend vacuuming without the motorised floor tool and consulting with your flooring manufacturer.

LIGHTS DURING CHARGING

 Charging, low charge

 Charging, medium charge

 Charging, nearly full

 Fully charged

 Fully charged

 Fully charged

 Fully charged

 Fully charged

 Fully charged

 Fully charged

 Fully charged

 Fully charged

 Fully charged

 Fully charged

 Fully charged

 Fully charged

 Fully charged

 Fully charged

 Fully charged

 Fully charged

 Fully charged

 Fully charged

 Fully charged

 Fully charged

 Fully charged

 Fully charged

 Fully charged

 Fully charged

 Fully charged

 Fully charged

 Fully charged

 Fully charged

 Fully charged

 Fully charged

 Fully charged

 Fully charged

 Fully charged

 Fully charged

 Fully charged

 Fully charged

 Fully charged

 Fully charged

 Fully charged

 Fully charged

 Fully charged

 Fully charged

 Fully charged

 Fully charged

 Fully charged

 Fully charged

 Fully charged

 Fully charged

 Fully charged

 Fully charged

 Fully charged

 Fully charged

 Fully charged

 Fully charged

 Fully charged

 Fully charged

 Fully charged

 Fully charged

 Fully charged

 Fully charged

 Fully charged

 Fully charged

 Fully charged

 Fully charged

 Fully charged

FILTER AND BLOCKAGE INDICATOR LEDS

 Blockage indicator

 Filter unit not fitted correctly

 Filter unit requires washing

 See battery section

 See battery section

 See battery section

 See battery section

 See battery section

 See battery section

 See battery section

 See battery section

 See battery section

 See battery section

 See battery section

 See battery section

 See battery section

 See battery section

 See battery section

 See battery section

 See battery section

 See battery section

 See battery section

 See battery section

 See battery section

 See battery section

 See battery section

 See battery section

 See battery section

 See battery section

 See battery section

 See battery section

 See battery section

 See battery section

 See battery section

 See battery section

 See battery section

 See battery section

 See battery section

 See battery section

 See battery section

 See battery section

 See battery section

 See battery section

 See battery section

 See battery section

 See battery section

 See battery section

 See battery section

 See battery section

 See battery section

 See battery section

 See battery section

 See battery section

 See battery section

 See battery section

 See battery section

 See battery section

 See battery section

 See battery section

 See battery section

 See battery section

 See battery section

 See battery section

 See battery section

 See battery section

 See battery section

 See battery section

 See battery section

 See battery section

 See battery section

 See battery section

 See battery section

 See battery section

 See battery section

 See battery section

 See battery section

 See battery section

 See battery section

 See battery section

 See battery section

 See battery section

 See battery section

 See battery section

 See battery section

 See battery section

 See battery section

 See battery section

 See battery section

 See battery section

BLOCKAGES – AUTOMATIC CUT-OUT

- This appliance is fitted with an automatic cut-out.
- If any part becomes blocked the appliance may automatically cut out.
- This will happen after the motor pulses a number of times (i.e. switches on and off in quick succession) and the blockage indicator LED will illuminate.
- Leave to cool down before looking for blockages.
- Ensure that the appliance is disconnected from the charger before looking for blockages. Failure to do so could result in personal injury.
- Clear any blockage before restarting.
- Refill all parts securely before using.
- Cleaning blockages is not covered by your guarantee.

LOOKING FOR BLOCKAGES

- The motor will pulse and the blockage indicator LED will illuminate when there is a blockage. Please follow the instructions below to locate the blockage.
- Ensure that the appliance is disconnected from the charger before looking for blockages. Be careful not to pull the 'ON' trigger.
- Do not operate while checking for blockages. Doing so could result in personal injury.
- Beware of sharp objects when checking for blockages.
- To check for blockages in the main body of the appliance, remove the clear bin following the instructions in the 'Cleaning the clear bin' section and remove the blockage.
- If you cannot clear an obstruction from the cleaner head, you may need to remove the brush bar. Use a coin to unlock the fastener, slide the brush bar out of the cleaner head and remove the obstruction. Replace the brush bar and secure it by tightening the fastener. Ensure that it is fixed firmly before operating the appliance.
- This product has carbon fibre brushes. Take care if coming into contact with them, as they may cause minor skin irritation. Wash your hands after handling the brushes.
- Refill all parts securely before using.
- Cleaning blockages is not covered by your guarantee.

CHARGING AND STORING

- This appliance will switch 'OFF' if the battery temperature is below 3°C (37.4°F). This is designed to protect the motor and battery. Do not charge the appliance and then move it to an area with a temperature below 3°C (37.4°F) for storage purposes.
- To help prolong battery life, avoid recharging immediately after a full discharge. Allow to cool for a few minutes.
- Avoid using the appliance with the battery flush to a surface. This will help it run cooler and prolong battery run time and life.

BATTERY SAFETY INSTRUCTIONS

- If the battery needs replacing please contact the Dyson Helpline.
- Use only Dyson chargers for charging this Dyson appliance.
- The battery is sealed unit and under normal circumstances poses no safety concerns. In the unlikely event that liquid leaks from the battery, do not touch the liquid and observe the following precautions:
 - Skin contact – can cause irritation. Wash with soap and water.
 - Inhalation – can cause respiratory irritation. Expose to fresh air and seek medical advice.
 - Eye contact – can cause irritation. Immediately flush eyes thoroughly with water for at least 15 minutes. Seek medical attention.
 - Disposal – wear gloves to handle the battery and dispose of immediately, following local ordinances or regulations.

CAUTION

- The battery used in this device may present a risk of fire or chemical burn if mistreated. Do not disassemble, short contacts, heat above 60°C (140°F), or incinerate. Keep away from children. Do not disassemble and do not dispose of in fire.

ONLINE SUPPORT

- For online help, general tips, videos and useful information about Dyson, visit www.dyson.com/support

DISPOSAL INFORMATION

- Dyson products are made from high grade recyclable materials. Recycle where possible.
- The battery should be removed from the product before disposal.
- Dispose of or recycle the battery in accordance with local ordinances or regulations.
- Dispose of the exhausted filter unit in accordance with local ordinances or regulations.
- This marking indicates that this product should not be disposed with other household wastes throughout the EU. To prevent possible harm to the environment or human health from uncontrolled waste disposal, recycle it responsibly to promote the sustainable reuse of material resources. To return your used device, please use the return and collection systems or contact the retailer where the

- Befolgen Sie die Anweisungen in der Montageanleitung.
- Befestigungen einrasten lassen.
- Gerät in der Ladehalterung platzieren.
- Ladehalterung an eine Steckdose anschließen und einschalten, um Ladevorgang zu starten.
- Das Gerät muss vor dem ersten Gebrauch vollständig geladen werden.
- Die Ladehalterung muss entsprechend den gesetzlichen Bestimmungen und den entsprechenden Vorschriften und Normen (Bundes- und Landesgesetz beachten) montiert werden.
- Dyson empfiehlt den Einsatz von Schutzkleidung, Augenschutz und Schutzmaterial für die Montage der Ladehalterung.

STAUBSAUGEN

- Gerät aus der Ladehalterung entnehmen.
- Überprüfen Sie, dass die Unterseite des Fußbodensaugkopfs oder der Bürste sauber und frei von Fremdkörpern ist, die Schäden verursachen könnten.
- Vor dem Saugen Ihrer Fußböden und Fußbodenbeläge sollten Sie die Pflegehinweise des jeweiligen Herstellers lesen.
- Die Bürstwalze des Geräts kann bei bestimmten Teppichen und Hartböden Schäden verursachen. Einige Teppichböden fassen, wenn sie mit einer rotierenden Bürstwalze gereinigt werden. Sollte das der Fall sein, empfehlen wir, beim Saugen auf die Elektrobrüste zu verzichten und den Bodenbelagsteiler zu kontaktieren.

LEUCHTANZEIGE BEIM LADEN



LEUCHTANZEIGE BEI GEBRAUCH



DIAGNOSELEUCHTEN

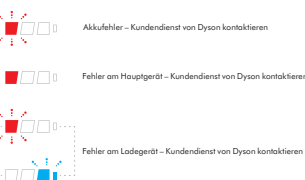

FILTER- UND BLOCKIERUNGSANZEIGE-LEDS



BEHÄLTERTENTLEERUNG

- Leeren Sie den durchsichtigen Behälter, sobald der Schmutz an einer Stelle die MAX-Markierung erreicht hat. Er darf nicht überfüllt werden.
- Vergewissern Sie sich, dass das Gerät vom Ladegerät getrennt ist, bevor Sie den durchsichtigen Behälter leeren. Achten Sie darauf, dass Sie nicht den EIN-/AUS-Schalter drücken.
- Beim Leeren nicht den Einschaltknopf zücken.
- Das Rohr durch Drücken der Verriegelung entfernen und vom Auffangbehälter abziehen.
- Schmutz entsorgen:
 - Das Gerät so halten, dass der Auffangbehälter nach unten zeigt.
 - Fest auf die rote Auffangbehälterverriegelung drücken.
 - Der Auffangbehälter lässt sich nach unten schieben, wodurch das Sieb freigelegt wird.
 - Danach öffnet sich die Bodenplatte des Auffangbehälters.
 - Die Bodenplatte lässt sich nicht öffnen, wenn der rote Knopf nicht ganz durchgedrückt wird.
- Um Kontakt mit Staub und anderen Allergenen bei der Entleerung zu vermeiden, sollten Sie den Behälter in eine Plastiktüte entleeren. Ziehen Sie den durchsichtigen Behälter anschließend vorsichtig aus der Plastiktüte. Schließen Sie die Plastiktüte und entsorgen Sie sie auf dem normalen Weg.

REINIGEN DES AUFFANGBEHÄLTERS (OPTIONAL)

- Falls der durchsichtige Auffangbehälter gereinigt werden muss.
- Anweisungen im Abschnitt „Auffangbehälter leeren“ befolgen.
- Den roten Knopf an der Gleitschiene des Behälters drücken, um den Auffangbehälter von der Gleitschiene zu schieben.
- Reinigen Sie den durchsichtigen Behälter nur mit einem feuchten Lappen.
- Der Auffangbehälter und die Dichtungen müssen trocken sein, bevor sie wieder eingesetzt werden.
- Durchsichtigen Auffangbehälter wieder einsetzen:
 - Die Rückseite auf die Gleitschiene des Behälters schieben.
 - Die Bodenplatte zum Schließen des Auffangbehälters nach oben drücken, bis sie hörbar einrastet.
- Der Auffangbehälter ist nicht spülmaschinengeeignet und die Verwendung von Lösungsmitteln oder Rumpfsprays zur Reinigung des Behälters wird nicht empfohlen, da dies das Gerät beschädigen könnte.

FILTER- UND BLOCKIERUNGSANZEIGE-LEDS

- Das Gerät verfügt über zwei Leuchtanzeigen, die darauf hinweisen, wenn routinemäßige Wartungsschritte erforderlich sind.
- Die Filteranzeige leuchtet, wenn der Filter nicht korrekt eingesetzt ist. Befolgen Sie die Anweisungen zum Einsetzen des Filters im Abschnitt „Reinigen des Filters“.
- Die Filteranzeige leuchtet, wenn der Filter gereinigt werden muss. Befolgen Sie die Anweisungen zum Reinigen des Filters im Abschnitt „Reinigen des Filters“.
- Die Blockierungsanzeige leuchtet, wenn eine Blockierung vorliegt. Befolgen Sie die Anweisungen zum Entfernen von Blockierungen im Abschnitt „Suchen nach Blockierungen“.

WASCHBARE TEILE

- Ihre Geräte beinhalten waschbare Teile, die regelmäßig gereinigt werden müssen. Bitte befolgen Sie die nachstehenden Anweisungen.

FILTEREINHEIT SÄUBERN

- Prüfen und säubern Sie die Filtereinheit gemäß den Anweisungen, um die Geräteleistung zu erhalten.
- Entnehmen Sie die Filtereinheit, indem Sie sie entgegen dem Uhrzeigersinn in die entriegelte Position drehen. Ziehen Sie sie anschließend vom Gerät ab.
- Säubern Sie zuerst das Innere der Filtereinheit. Halten Sie sie dazu senkrecht unter kaltem, fließendem Wasser und schütten Sie sie in einer Drehbewegung.
- Säubern Sie die Filtereinheit von außen. Füllen Sie die Einheit mit kaltem Wasser, verschließen Sie die Öffnung mit der Hand und schütten Sie die Einheit sanft. Säubern Sie die Innen- und die Außenseite der Filtereinheit, bis das Wasser klar bleibt.
- Schütten Sie die Filtereinheit leicht aus und lassen Sie sie mit dem Filter nach unten trocknen.
- Lassen Sie die Filtereinheit mindestens 24 Stunden vollständig trocknen.
- Überprüfen Sie, dass die Filtereinheit trocken ist.
- Zum Wiedereinsetzen bringen Sie die Filtereinheit zurück in die entriegelte Position und drehen sie im Uhrzeigersinn, bis sie einrastet.
- Beim Saugen von feinem Staub oder wenn das Gerät hauptsächlich mit maximaler Saugleistung verwendet wird, muss der Filter eventuell häufiger gereinigt werden.

Den Filter nicht in der Spülmaschine oder Waschmaschine reinigen. Nicht in einem Trockner, der Mikrowelle oder in der Nähe einer offenen Flamme trocknen.

BLOCKIERUNGEN – ÜBERHITZUNGSSCHUTZ

- Das Gerät ist mit einem Überhitzungsschutz ausgestattet.
- Sollte eine Blockierung auftreten, schaltet sich das Gerät automatisch ab.
- Dies geschieht, nachdem der Motor einige Male pulsieren hat (d. h. er schaltet sich in rascher Abfolge aus und ein) und die Blockierungsanzeige LED leuchtet.
- Lassen Sie das Gerät abkühlen, bevor Sie eine Blockierung entfernen.
- Vergewissern Sie sich, dass das Gerät vom Ladegerät getrennt ist, bevor Sie Blockierungen entfernen. Sonst besteht Verletzungsgefahr.
- Entfernen Sie alle Blockierungen, bevor Sie das Gerät wieder einschalten.
- Setzen Sie das Gerät erst wieder komplett zusammen, bevor Sie es einschalten.
- Das Entfernen von Blockierungen fällt nicht unter die Garantie.

SUCHEN NACH BLOCKIERUNGEN

- Wenn eine Blockierung vorliegt, pulsiert der Motor und die Blockierungsanzeige-LED leuchtet. Befolgen Sie die nachstehenden Anweisungen, um die Blockierung auflösung zu machen:
- Vergewissern Sie sich, dass das Gerät vom Ladegerät getrennt ist, bevor Sie Blockierungen entfernen. Achten Sie darauf, dass Sie den EIN-/AUS-Schalter nicht betätigen.
- Schalten Sie das Gerät aus, bevor Sie mögliche Blockierungen entfernen. Sonst besteht Verletzungsgefahr.
- Achten Sie auf scharfe Objekte, wenn Sie Blockierungen entfernen.
- Um die Hauptbürste des Geräts auf Blockierungen zu prüfen, entfernen Sie den Auffangbehälter gemäß den Anweisungen im Abschnitt „Auffangbehälter leeren“. Bereinigen Sie anschließend etwaige Blockierungen.
- Wenn eine Blockierung nicht beseitigt werden kann, muss eventuell die Bürstwalze abgenommen werden. Entriegeln Sie den Verschluss mit einer Münze, schieben Sie die Bürstwalze aus dem Reizungsnapf und beseitigen Sie die Blockierung. Setzen Sie die Bürstwalze wieder ein und ziehen Sie den Verschluss fest. Achten Sie darauf, dass sie richtig festgeschraubt ist, bevor Sie das Gerät einschalten.
- Dieses Gerät ist mit Bürsten mit feinem Carbonfasern ausgestattet. Kontakt mit diesen kann zu Hautirritationen führen. Waschen Sie Ihre Hände nach dem direkten Kontakt mit den Carbonfasern.
- Setzen Sie das Gerät erst wieder komplett zusammen, bevor Sie es einschalten.
- Das Entfernen von Blockierungen fällt nicht unter die Garantie.

LADEN UND AUFBEWAHREN

- Dieses Gerät schaltet sich „AUS“, wenn die Akku-Temperatur unter 3 °C sinkt. Dadurch werden Motor und Akku geschützt. Laden Sie das Gerät nicht auf, um es anschließend in einem Raum mit einer Temperatur von unter 3 °C aufzubewahren. Um die Langlebigkeit des Akkus zu erhalten, laden Sie das Gerät nicht direkt wieder auf, wenn es komplett entladen ist. Lassen Sie es in solchen Fällen am besten für einige Minuten abkühlen und laden es dann wieder auf.
- Achten Sie darauf, dass der Akku nicht flach auf einer Oberfläche liegt. Auf diese Weise sorgen Sie für eine bessere Kühlung und eine längere Laufzeit und Lebensdauer des Akkus.

SICHERHEITSHINWEISE FÜR DEN AKKU

- Wenn der Akku ausgetauscht werden muss, kontaktieren Sie bitte den Dyson Kundendienst.
- Ausschließlich Dyson Ladegeräte verwenden.
- Der Akku ist versiegelt und stellt unter normalen Umständen kein Risiko für Ihre Sicherheit dar. Im unwahrscheinlichen Fall, dass Flüssigkeit aus dem Akku auslaufen sollte, berühren Sie die Flüssigkeit nicht und beachten Sie die folgenden Hinweise:
 - Hautkontakt: kann zu Hautirritationen führen. Waschen Sie betroffene Stellen mit Seife und Wasser.
 - Inhalation: kann zu Reizung der Atemwege führen. Sorgen Sie für frische Luft und kontaktieren Sie einen Arzt.
 - Augenkontakt: kann zu einer Reizung führen. Spülen Sie die Augen sofort mindestens 15 Minuten lang mit Wasser aus. Konsultieren Sie einen Arzt.
 - Entsorgung: tragen Sie beim Umgang mit dem Akku Schutzhandschuhe und halten Sie sich bei der Entsorgung an die jeweils geltenden örtlichen Bestimmungen.

ACHTUNG

- Bei diesem Gerät eingebaute Akkus kann bei unsachgemäßer Handhabung ein Brand- und Verletzungsrisiko darstellen. Der Akku darf nicht auseinandergenommen, kurzgeschlossen, auf über 60 °C erhitzt oder verbrannt werden. Halten Sie ihn von Kindern fern. Nehmen Sie ihn nicht auseinander und verbrennen Sie ihn nicht.

ONLINE-SUPPORT

- Online-Hilfe, allgemeine Tipps und nützliche Informationen zu Dyson. DE: www.dyson.de/support
- AT: www.dyson.at/support
- CH: www.dyson.ch/support

HINWEIS ZUR ENTSORGUNG

- Produkte von Dyson bestehen aus hochwertigem, wiederverwendbarem Material. Entsorgen Sie dieses Produkt auf verantwortungsvolle Weise und führen Sie es nach Möglichkeit einer Wiederverwertung zu.
- Vor dem Entsorgen des Gerätes muss der Akku entnommen werden.
- Bitte entsorgen oder recyceln Sie den Akku gemäß den entsprechenden örtlichen Bestimmungen.
- Den gebrauchten Filter gemäß den entsprechenden lokalen Bestimmungen oder Vorschriften entsorgen.
- Diese Kennzeichnung bedeutet, dass dieses Produkt innerhalb der EU nicht zusammen mit dem normalen Haushaltsmüll entsorgt werden darf. Damit durch unkontrollierte Abfallentsorgung verursachte mögliche Umwelt- oder

Gesundheitsschäden verhindert werden können, entsorgen Sie dieses Produkt bitte ordnungsgemäß, um die nachhaltige Wiederverwertung von stofflichen Ressourcen zu fördern. Nutzen Sie zur Rückgabe Ihres gebrauchten Gerätes bitte die entsprechenden Rückgabe- und Sammelzentren, oder wenden Sie sich an den Händler, bei dem das Produkt gekauft wurde. Auf diese Weise kann dieses Produkt auf umweltfreundliche Weise recycelt werden.

DYSON KUNDENDIENST

VIELN DANK, DASS SIE SICH FÜR EIN DYSON GERÄT ENTSCHEIDEN HABEN.
Für Ihr Dyson Gerät gewähren wir Ihnen ab Kaufdatum für einen Zeitraum von 2 Jahren gemäß unseren Garantiebestimmungen Garantie auf alle Teile und Arbeiten. Wenn Sie Fragen zu Ihrem Dyson Gerät haben, besuchen Sie www.dyson.de/support (DE), www.dyson.at/support (AT), www.dyson.ch/support (CH), um Online-Hilfe, allgemeine Tipps und nützliche Informationen zu Dyson zu erhalten.
Alternativ können Sie sich auch telefonisch an den Kundendienst von Dyson wenden. Geben Sie dazu die Seriennummer Ihres Gerätes sowie das Datum und den Ort des Gerätekaufs an.
Wenn Ihr Dyson Gerät repariert werden muss, rufen Sie den Kundendienst von Dyson an, damit wir die verfügbaren Optionen besprechen können. Wenn die Garantie Ihres Dyson Gerätes noch gültig ist und die Reparatur in den Rahmen der Garantieleistung fällt, ist die Reparatur kostenlos.

BITTE REGISTRIEREN SIE SICH ALS EIGENTÜMER EINES DYSON PRODUKTES

Die Garantie für dieses Produkt gilt 2 Jahre ab dem Kaufdatum. Bitte registrieren Sie Ihre Garantie innerhalb von 30 Tagen ab dem Kaufdatum. Damit wir Ihnen schnellen und effizienten Service bieten können, registrieren Sie sich bitte direkt nach dem Kauf. Bitte bewahren Sie den Ausbeleg, aus dem das Kaufdatum ersichtlich ist, auf.
Dafür stehen Ihnen drei Möglichkeiten zur Auswahl:

- Online unter www.dyson.de/bzw, www.dyson.at/bzw oder www.dyson.ch/bzw
- Telefonisch über den Dyson Kundendienst. Für Deutschland: 0800 31 31 31 8. Für Österreich: 0800 88 66 73 42. Für die Schweiz: 0800 740 183.
- Füllen Sie das beiliegende Formular aus und lassen Sie es uns per Post zukommen. Durch die Online-Registrierung können Sie:
 - Ihre Investition dank zwei Jahren Garantie auf Teile und Arbeitsschutz schützen.
 - Hilfreiche Tipps zur Nutzung Ihres Gerätes bekommen.
 - Fachliche Beratung über den Dyson Kundendienst erhalten.
 - Brandaktuelle Neuigkeiten zu unseren Innovationen erfahren.

 Die Registrierung dauert nur ein paar Minuten und Sie müssen lediglich die Seriennummer angeben.

2-JAHRES-GARANTIE

ALLGEMEINE BEDINGUNGEN DER AUF 2 JAHRE BEGRENZTEN GARANTIE

WAS IST VON DER GARANTIE ABGEDECKT?

- Die Reparatur oder die Ersetzung Ihres Gerätes erfolgt (im Ermessen von Dyson), wenn es innerhalb von 2 Jahren nach Kauf oder Lieferung Mängel aufgrund von fehlerhaftem Material, fehlerhafter Verarbeitung oder fehlerhafter Funktion aufweist. Sollte ein Teil nicht mehr verfügbar sein oder nicht mehr hergestellt werden, ersetzt Dyson es gegen ein funktionsfähiges Ersatzteil.
- Wenn dieses Gerät außerhalb der EU verkauft wird, gilt diese Garantie nur, wenn das Gerät in dem Land, in dem es verkauft wurde, verwendet wird.
- Wenn dieses Gerät innerhalb der EU verkauft wird, gilt diese Garantie nur, (i) wenn das Gerät in dem Land, in dem es verkauft wurde, verwendet wird oder (ii) wenn das Gerät in Belgien, Deutschland, Frankreich, Großbritannien, Irland, Italien, den Niederlanden, Österreich oder Spanien verwendet wird und das gleiche Modell wie dieses Gerät mit der Nennspannung des jeweiligen Landes verkauft wird.

WAS IST NICHT ABGEDECKT

- Dyson übernimmt keine Garantie für die Reparatur oder den Austausch eines Produkts, sofern der Defekt auf Folgendes zurückzuführen ist: Unfallschäden, die durch unsachgemäße Verwendung oder Pflege, Missbrauch, Vernachlässigung sowie unvorsichtige Behandlung des Gerätes entstanden sind und daher nicht mit der Dyson Bedienungsanleitung konform sind.
- Verwendung des Gerätes zu anderen als den üblichen Haushaltszwecken.
- Verwendung von Teilen und Zubehör anderer Hersteller.
- Fehlerhafte Installation (gilt nicht für von Dyson vorgenommene Installation).
- Reparaturen oder Änderungen, die nicht von Dyson oder seinen autorisierten Partnern vorgenommen wurden.
- Blockierungen – bitte lesen Sie in der Dyson Bedienungsanleitung, wie Sie nach Blockierungen suchen und diese entfernen können.
- Normaler Verschleiß (z. B. Sicherung, Bürstwalze usw.).
- Verwendung des Gerätes für Schutz, Asche oder Putz.
- Kürzerer Entlastungszeit des Akkus aufgrund von Alter des Akkus oder Nutzung (sofern zutreffend).
- Wenn Sie sich unsicher sind, welche Fälle von Ihrer Garantie abgedeckt sind, wenden Sie sich bitte an den Kundendienst von Dyson.

ZUSAMMENFASSUNG

- Die Garantie beginnt mit dem Kaufdatum oder mit dem Lieferdatum, wenn die Lieferung später erfolgt.
- Sie müssen einen Kaufbeleg bzw. Lieferschein vorlegen, bevor sämtliche Arbeiten ausgeführt werden können. Ohne diesen Beleg werden Ihnen die Kosten sämtlicher anfallender Arbeiten in Rechnung gestellt. Bitte bewahren Sie Ihren Kaufbeleg oder Lieferschein daher sorgfältig auf.
- Sämtliche Arbeiten werden durch Dyson oder seine autorisierten Partner ausgeführt.

- Alle ersetzten Teile werden Eigentum von Dyson.
- Durch Reparatur oder Ersatz Ihres Gerätes unter Garantie wird die Garantiedauer nicht verlängert.
- Die Garantie bietet zusätzliche Vorteile, die Ihre gesetzlich festgelegten Rechte als Kunde ergänzen, diese jedoch in keiner Weise berühren.

WICHTIGE INFORMATIONEN ZUM DATENSCHUTZ

- Registrierung Ihres Dyson Produktes:
- Sie müssen Kontaktinformationen angeben, damit Sie Ihr Produkt registrieren und wir Garantieforderungen ausführen können.
- Bei Ihrer Registrierung können Sie zuweilen, ob Sie Mitteilungen von uns erhalten möchten. Wenn Sie sich für den Erhalt der Mitteilungen von Dyson entscheiden, senden wir Ihnen Informationen zu besonderen Angeboten und Neuigkeiten zu unseren aktuellen Innovationen. Ihre Informationen werden nicht an Dritte weitergegeben und von uns ausschließlich in Übereinstimmung mit den auf unserer Website angegebenen Datenschutzzusicherungen verwendet. www.dyson.com/privacy

ES

CÓMO UTILIZAR SU APARATO DYSON

LEA LAS 'RECOMENDACIONES IMPORTANTES DE SEGURIDAD' QUE SE INCLUYEN EN ESTE MANUAL DE INSTRUCCIONES DE DYSON ANTES DE CONTINUAR.

INSTALACIÓN DEL PUERTO DE CARGA

- Extraiga el puerto de carga, el conector y el folleto de instalación.
 - Elija un sitio donde colocar el puerto de carga y asegúrese de que detrás de dicha ubicación no pasen tuberías (de gas, agua o aire), cables eléctricos, cables de audio o conductos.
 - Siga las instrucciones del folleto de instalación.
 - Enroje los accesorios en su lugar.
 - Coloque el dispositivo en el puerto de carga.
 - Conecte el puerto de carga y enciéndalo.
 - El dispositivo deberá estar totalmente cargado antes de usarlo por primera vez. El puerto de carga debe montarse de acuerdo con las normas y los estándares en vigor (cumplando con las leyes nacionales y locales correspondientes).
- Dyson recomienda el uso de ropa, gafas y materiales de protección durante la instalación del puerto de carga.

UTILIZACIÓN DEL ASPIRADOR

- Extraiga el dispositivo del puerto de carga.
- Compruebe que la parte inferior del cepillo o del accesorio esté limpia y no contenga objetos extraños que puedan causar daños.
- Antes de aspirar el suelo o los alfombras, consulte las instrucciones de limpieza recomendadas por el fabricante de los mismos.
- El cepillo del aparato puede dañar determinados tipos de alfombras y suelos. Las fibras de determinadas alfombras se levantarán si se utiliza el cepillo con cabezal giratorio para aspirar. Si esto ocurre, recomendamos aspirar sin el cepillo motorizado y consultar con el fabricante del material del suelo.

LUCES DURANTE LA CARGA

Cargando, carga baja

Cargando, carga media

Cargando, casi completo

Totalmente cargado

LUCES DURANTE EL USO

Nivel de carga alto

Nivel de carga media

Nivel de carga bajo

Sin batería, necesita carga

DIAGNÓSTICOS DE LUCES

Fallo de la batería: llame a la línea de servicio al cliente de Dyson

Fallo del cuerpo principal: llame a la línea de servicio al cliente de Dyson

Fallo del cargador: llame a la línea de servicio al cliente de Dyson

Indicador de obstrucción

INDICADORES LED DE FILTRO Y OBSTRUCCIÓN

La unidad de filtro no está correctamente colocada

La unidad de filtro requiere lavado

Consulte la sección de la batería

Vaciado del cubo transparente

Limpieza del cubo transparente (opcional)

Indicadores LED de filtro y obstrucción

Limpieza de piezas lavables

Precaución

Asistencia en línea

Limpieza de piezas lavables

Precaución

Limpieza de piezas lavables

Precaución

Limpieza de piezas lavables

Precaución

Limpieza de piezas lavables

Precaución

Limpieza de piezas lavables

Precaución

Limpieza de piezas lavables

Precaución

Limpieza de piezas lavables

Precaución

Limpieza de piezas lavables

Precaución

Limpieza de piezas lavables

Precaución

Limpieza de piezas lavables

Precaución

Limpieza de piezas lavables

Precaución

Limpieza de piezas lavables

Precaución

Limpieza de piezas lavables

Precaución

LAVADO DE LA UNIDAD DE FILTRO

- Limpie la unidad de filtro, siguiendo las instrucciones, para mantener su rendimiento.
- Extraiga la unidad de filtro girándola en sentido opuesto a los agujeros del reloj, hacia la posición de abierto. Retirela suavemente del dispositivo.
- Lave primero el interior de la unidad de filtro. Manténgala en vertical bajo el grifo de agua fría y agite con un movimiento giratorio.
- Lave el exterior de la unidad de filtro. Llene la unidad con agua fría, tape con la mano el extremo abierto y agite suavemente.
- Repita el lavado del interior y del exterior de la unidad de filtro hasta que el agua sepa clara.
- Golpee suavemente la unidad de filtro para eliminar cualquier exceso de agua y déjela secar con el extremo del filtro hacia abajo.
- Deje secar completamente la unidad de filtro durante al menos 24 horas.
- Compruebe que la unidad de filtro está completamente seca.
- Para volver a colocarla, vuelva a poner la unidad de filtro en la posición abierta y gírela siguiendo el sentido de los agujeros del reloj hasta que encaje en su lugar. Es posible que la unidad de filtro requiera una limpieza más frecuente al aspirar polvo fino o si se usa principalmente en el modo de succión máxima.
- No introduzca la unidad de filtro en un lavavajillas, lavadora, secadora, horno o microondas, ni la acerque a una flama.

OBSTRUCCIONES: DESCONEXIÓN AUTOMÁTICA

- Este aparato incluye un sistema de desconexión automática.
- Si se produce una obstrucción, el aparato puede apagarse automáticamente.
- Esto sucederá tras varios segundos intermitentes del motor (gratias y se para a rápidos intervalos). El indicador LED de obstrucción se encenderá.
- Deje que el aparato se enfríe antes de inspeccionar las obstrucciones.
- Asegúrese de que el aparato está desconectado del cargador antes de eliminar cualquier obstrucción. De no hacerlo, se podrían producir lesiones corporales.
- Elimine cualquier obstrucción antes de volver a usar la máquina.
- Vuelva a colocar correctamente todas las piezas antes de usar la máquina.
- La eliminación de obstrucciones no está cubierta por la garantía.

ELIMINACIÓN DE OBSTRUCCIONES

- El motor arranzará y el indicador LED de obstrucción se encenderá cuando haya una obstrucción. Siga las instrucciones que se facilitan a continuación para localizar la obstrucción.
- Asegúrese de que el aparato está desconectado del cargador antes de eliminar cualquier obstrucción. Tenga cuidado de no operar el botón de encendido.
- No encienda el aparato mientras elimina cualquier obstrucción. De no hacerlo, se podrían producir lesiones corporales.
- Tenga cuidado con posibles objetos afilados cuando intente eliminar las obstrucciones.
- Para inspeccionar obstrucciones en el cuerpo principal del dispositivo, extraiga el cubo transparente siguiendo las instrucciones de la sección de limpieza del cubo transparente y elimine la obstrucción.
- Si no logra eliminar una obstrucción del cepillo, es posible que deba extraer el cepillo. Use una moneda para aflojar la pestana de fijación, deslice la borra del cepillo hasta sacarlo y elimine la obstrucción. Vuelva a colocar el cepillo y asegúrese de apretarlo la pestana de fijación. Asegúrese de que está firmemente grabado antes de usar el dispositivo.
- Este producto tiene cerdas de fibra de carbono. Tenga cuidado si las toca, pueden causar irritación de la piel. Lávase las manos después de tocar el cepillo.
- Vuelva a colocar correctamente todas las piezas antes de usar la máquina.
- La eliminación de obstrucciones no está cubierta por la garantía.

CARGA Y ALMACENAMIENTO

- El aparato se apagará si la temperatura de la batería es inferior a 3°C para proteger el motor y la batería. No cargue la batería si va a guardar el aparato a una temperatura inferior a los 3°C.
- Para ayudar a prolongar la vida de la batería, evite recargarla inmediatamente después de una descarga completa. Deje que se enfríe antes durante unos minutos.
- Evite usar el aparato con la batería rozando alguna superficie, esto ayudará a que se enfríe mejor y prolongará la vida y uso del mismo.

INSTRUCCIONES DE SEGURIDAD DE LA BATERÍA

- Si es necesario cambiar la batería, póngase en contacto con la línea directa de Asistencia al Cliente de Dyson.
- Use únicamente un cargador Dyson.
- La batería está cerrada herméticamente y en circunstancias normales no presenta ningún tipo de riesgo para la seguridad. En el caso improbable de que se produzca una fuga, no toque el líquido y tome estas precauciones:
 - El contacto con la piel puede producir irritación. Lave la zona afectada con agua y jabón.
 - La inhalación puede causar irritación respiratoria. Tome aire fresco y ayude al médico.
 - El contacto con los ojos puede causar irritación. Enjuáguese completamente los ojos con agua de forma inmediata durante al menos 15 minutos. Busque atención médica.
 - Use guantes para manipular la batería y deséchela inmediatamente en función de las normativas o regulaciones locales.

PRECAUCIÓN

- La batería de este aparato puede presentar riesgo de incendio o quemadura química si se manipula de forma incorrecta. No la desmonte, cortocircuite, someta a temperaturas superiores a los 60°C ni la incinere. Manténgala alejada de los niños. No la desmonte ni la arroje al fuego.

ASISTENCIA EN LÍNEA

- En Internet dispone de ayuda, consejos generales, vídeos e información útil acerca de Dyson. www.dyson.es/support

INFORMACIÓN ACERCA DE LA ELIMINACIÓN DEL PRODUCTO

- Los productos Dyson están fabricados con materiales reciclables de alta calidad. Por favor, desache este producto de manera responsable y reciclado en el medido de lo posible.
 - Antes de desachar el producto, debe extraerse la batería del mismo.
 - Desache o recicle la batería de acuerdo con las normativas o reglamentos locales.
 - Desache o recicle la unidad de filtro usado de acuerdo con las normativas o reglamentos locales.
- Este marco indica que este producto no debe desacharse junto con otros residuos domésticos en la UE. Para evitar posibles daños al medio ambiente o a la salud humana debido a la eliminación no controlada de residuos, reciclados adecuadamente para promover la reutilización sostenible de recursos materiales. Para desachar el dispositivo utilizado, utilice los sistemas de devolución y recogida, o bien póngase en contacto con el establecimiento en el que adquirió el producto. Ellos podrán encargarse del reciclaje seguro y ecológico del mismo.

SERVICIO DE ATENCIÓN AL CLIENTE DYSON

- GRACIAS POR ELEGIR UNA MÁQUINA DYSON.
- Después de registrar la garantía, su aparato Dyson estará cubierto en piezas y mano de obra durante 2 años desde la fecha de compra, sujeto a los términos de la garantía. Si tiene alguna pregunta sobre su aparato Dyson, visite www.dyson.es/support para recibir asistencia en línea, obtener consejos generales e información útil sobre Dyson.
- O bien, llame a la línea de servicio al cliente de Dyson e indique su número de serie y los detalles de dónde y cuándo compró el aparato.
- Si su aparato Dyson necesita reparación, llame a la línea de servicio al cliente de Dyson y tratemos las opciones disponibles. Si su aparato Dyson está en periodo de garantía y la reparación está cubierta, la reparación se realizará sin coste alguno para usted.

REGÍSTRESE COMO PROPIETARIO DE UN APARATO DYSON

- Este aparato de este producto es de 2 años a partir de la fecha de compra. Registre su garantía en los 30 días posteriores a la fecha de compra. A fin de ayudarnos a garantizar un servicio rápido y eficiente, registre inmediatamente después de la compra. Guarde el ticket con la fecha de compra.
- Dispono de tres formas para ello:
 - Online en www.dyson.es
 - Por teléfono en la línea de servicio al cliente de Dyson al 900 80 36 49.
 - Rellene el formulario adjunto y envíenlo por correo.
- Proteja su inversión con una garantía de dos años en piezas y mano de obra.
- Recibir útiles consejos de uso del aparato.
- Obtener asesoramiento de expertos en la línea de servicio al cliente de Dyson.
- Ser el primero en conocer nuestros nuevos inventos.
- Se tarda unos minutos en registrarse y solo se necesita el número de serie.
- Toda reparación deberá realizarse por los servicios técnicos autorizados por DYSON SPAIN, S.L.U.
- Cualquier componente sustituido dentro del periodo de garantía será propiedad de DYSON SPAIN, S.L.U.

QUÉ CUBRE

- La garantía cubre toda reparación (incluidas piezas y mano de obra) de su máquina si esta tiene un defecto debido a la falta de conformidad dentro de los 2 años desde la fecha de compra o entrega. En caso de falta de conformidad del producto dentro del periodo de garantía, podrá optar por la reparación o la sustitución gratuita, salvo que una de esas opciones resulte objetivamente imposible o desproporcionada. En caso de que tanto la reparación como la sustitución fueran impensables, podrá optar por un reembolso del precio o por la resolución del contrato (la resolución no precederá cuando la falta de conformidad sea de escasa importancia).
- Cuando este dispositivo se venda fuera de la Unión Europea, esta garantía solo será válida si el dispositivo se usa en el país donde se vendió.
- Cuando este dispositivo se vende dentro de la Unión Europea, esta garantía solo será válida si (i) el dispositivo se usa en el país donde se vendió o (ii) si el dispositivo se usa en Austria, Bélgica, Francia, Alemania, Irlanda, Italia, Países Bajos, España o el Reino Unido y se vende este mismo modelo con la misma especificación de voltaje en el país correspondiente.

¿QUÉ NO ESTÁ CUBIERTO?

- Dyson no garantiza la reparación o el cambio del producto cuando el defecto que presente es resultado de:
 - Daños accidentales, fallos ocasionados por un uso o mantenimiento negligente, uso indebido, descuido, funcionamiento o manejo imprudente del aparato no acordes con el manual de funcionamiento de Dyson.
 - Uso del aparato para fines que no sean el doméstico.
 - Uso de piezas no montadas o instaladas conforme a las instrucciones de Dyson.
 - Uso de piezas y accesorios no originales de Dyson.
 - Una instalación defectuosa, excepto cuando haya sido instalado por Dyson.
 - Reparaciones o modificaciones realizadas por terceros ojenos a Dyson o por sus agentes autorizados.
- Ostrucciones: consulte el Manual de funcionamiento de Dyson para obtener información sobre cómo detectar y eliminar obstrucciones.
- Desgaste normal (por ejemplo, fusible, cepillo, etc.).
- Uso del aparato en lugares con escorbamos, cenizas o yeso.
- Reducción en el tiempo de descarga de la batería debido al uso o a los años de la batería (si procede).
- Si desea notificar cualquier consulta sobre la cobertura de su garantía, póngase en contacto con la línea de servicio al cliente de Dyson.

GARANTÍA

- La garantía comienza el día de la compra (o de la entrega si es posterior).
- Si en estos comprobantes, cualquier trabajo realizado se cobrará. Por favor, guardarlo con recibo, ticket, factura o nota de entrega. La reparación tiene su propia garantía de tres meses.
- Toda reparación deberá realizarse por los servicios técnicos autorizados por Dyson Spain, S.L.U.
- Cualquier componente sustituido dentro del periodo de garantía será propiedad de Dyson Spain, S.L.U.
- El cambio de piezas o la sustitución del producto no ampliarán el periodo de garantía, pero lo suspenderán, en su caso, mientras dure la reparación.
- Esta garantía proporciona ventajas adicionales y no los sustituye ni los limita.

INFORMACIÓN DE PROTECCIÓN DE DATOS

- Al registrar su producto Dyson: Deberá proporcionarnos información de contacto básica acerca de usted para que podamos registrar su producto y prestarle garantía.
- Durante el registro tendrá la oportunidad de aceptar la recepción de nuestras comunicaciones. Si accede a recibir comunicaciones de Dyson, le enviaremos ofertas especiales y noticias sobre nuestras innovaciones más recientes. Nunca venderemos a terceros la información que compartió con nosotros y la utilizaremos siempre según lo estipulado en las políticas de privacidad publicadas en nuestro sitio web www.dyson.com.

FR/BE/CH

UTILIZACIÓN DE VOTRO APPAREIL DYSON

VEUILLEZ LIRE ATTENTIVEMENT LES CONSIGNES IMPORTANTES DE SÉCURITÉ DE CE MANUEL D'UTILISATION AVANT DE CONTINUER.

INSTALLATION DE LA STATION DE CHARGEMENT

- Déballer la station, la prise et la brochure d'installation.
- Choisissez l'emplacement de la station et assurez-vous qu'il n'y ait pas de conductions (gaz, eau ou air), de câbles électriques, de fils électriques ou de tuyauteries directement derrière l'emplacement de montage.
- Suivez les instructions de la brochure d'installation.
- Fixez les accessoires.
- Placez l'appareil sur la station.
- Branchez et allumez la station pour le chargement.
- Votre appareil doit être complètement chargé avant la première utilisation. La station doit être montée conformément aux réglementations et aux codes/normes applicables (régulation locale et nationale).
- Dyson recommande le port de éléments, de lunettes et d'équipements de protection lors de l'installation de la station.

UTILISATION DE L'APPAREIL

- Retirez l'appareil de la station.
- Verifiez que le dessous de la tête de nettoyage ou de l'outil est propre et dépourvu de corps étrangers pouvant l'endommager.
- Avant de passer l'aspirateur sur le sol, les tapis et les moquettes, lisez les instructions de nettoyage recommandées par le fabricant.
- La brosse de l'appareil peut endommager certains types de tapis / moquette et de sols. Certains tapis et moquettes peuvent pelucher si la brosse rotative est utilisée pendant l'aspiration. Dans ce cas, nous recommandons d'utiliser l'aspirateur sans la brosse motorisée et de consulter le fabricant du revêtement de sol.

VOYANTS PENDANT LA CHARGE

En charge, charge faible

En charge, charge moyenne

En charge, presque pleine

Complètement chargée

Niveau de charge élevé

Niveau de charge moyen

Niveau de charge faible

Vide, doit être rechargé

VOYANTS PENDANT L'UTILISATION

Niveau de charge élevé

Niveau de charge moyen

Niveau de charge faible

Vide, doit être rechargé

VOYANTS DE DIAGNOSTIC

Batterie défectueuse - contactez le Service consommateurs de Dyson

Unité principale défectueuse - contactez le Service consommateurs de Dyson

Chargeur défectueux - contactez le Service consommateurs de Dyson

Indicateur d'obstruction

Le bloc de filtration n'est pas correctement installé

Le bloc de filtration doit être lavé

Reportez-vous à la section « Batterie »

TÉMOINS LED DU FILTRE ET D'OBSTRUCTIONS

Indicateur d'obstruction

Le bloc de filtration n'est pas correctement installé

Le bloc de filtration doit être lavé

Reportez-vous à la section « Batterie »

VIDAGE DU COLLECTEUR TRANSPARENT

Videz l'appareil dès que la saleté a atteint le niveau MAX - ne le laissez pas se remplir ou déborder.

Verifiez que l'appareil est débranché avant de vider le collecteur transparent.

Veillez à ne pas tirer sur la gâchette de mise en marche.

Évitez de tirer sur « On » pendant le vidage.

Retirez le tube en appuyant sur bouton rouge du tube et en le retirant du collecteur.

Pour vider la poussière :

- Tenez l'appareil avec le collecteur vers le bas.

- Appuyez fermement sur le levier rouge du collecteur.

- Le collecteur glisse vers le bas et nettoie la grille ou passage.

- La base du collecteur s'ouvre ensuite.

- La base du collecteur ne s'ouvre pas si le bouton rouge n'est pas complètement enfoncé.

Pour minimiser tout contact avec la poussière et les allergènes lors du vidage, enveloppez hermétiquement le collecteur transparent dans un sac en plastique pour ensuite le vider. Retirez le collecteur transparent du sac avec soin. Fermez le sac hermétiquement, puis jetez-le dans un déchet usuel.

NETTOYAGE DU COLLECTEUR TRANSPARENT (FACULTATIF)

Si un nettoyage du collecteur transparent est nécessaire :

- Suivez les instructions de la section « Vidage du collecteur transparent ».

- Appuyez sur le bouton rouge situé sur le glissière du collecteur pour libérer le collecteur et le sortir en le faisant glisser vers le bas.

- Nettoyez le collecteur transparent avec un chiffon doux uniquement.

- Assurez-vous que le collecteur transparent et les joints sont complètement secs avant de les réinstaller.

- Pour remplacer le collecteur transparent :

- Insérez l'arrière du collecteur dans la glissière de l'appareil prévue à cet effet. Refermez le collecteur transparent en faisant remonter la base du collecteur vers le haut jusqu'à ce qu'elle se clique.

- Ne mettez pas le collecteur transparent au lave-vaisselle ; l'utilisation de détergents, de vernis ou de désodorisants pour nettoyer le collecteur transparent n'est pas recommandée, ces produits pouvant endommager votre appareil.

TÉMOINS LED DU FILTRE ET D'OBSTRUCTIONS

Votre appareil est équipé de deux voyants qui vous préviennent lorsque des opérations d'entretien simples sont nécessaires.

L'indicateur du filtre clignote de façon intermittente lorsque le bloc de filtration n'est pas correctement installé. Suivez les instructions de remonte du bloc de filtration à la section « Lavage bloc de filtration ».

L'indicateur du filtre s'allume en continu quand le bloc de filtration doit être lavé.

Suivez les instructions de lavage du bloc de filtration à la section « Lavage du bloc de filtration ».

Les témoins LED d'obstruction s'allument en cas de bourrage. Suivez les instructions concernant l'élimination des obstructions à la section « Vérification de l'absence d'obstructions ».

PIÈCES LAVABLES

Votre appareil contient des pièces lavables qui doivent être régulièrement nettoyées. Suivez les instructions ci-dessous.

LAVAGE DU BLOC DE FILTRATION

Contrôlez et nettoyez le bloc de filtration en suivant les instructions afin de maintenir les performances.

Retirez le bloc de filtration en tournant dans le sens inverse des aiguilles d'une montre jusqu'en position ouverte. Retirez le doucement de l'appareil.

Lavez d'abord l'intérieur du bloc de filtration ; passez-le sous l'eau froide en le maintenant à la verticale afin de permettre un mouvement de rotation.

Lavez l'extérieur du bloc de filtration ; remplacez le avec l'eau froide, placez la main sous l'extrémité ouverte et secouez doucement.

Rincez un lavage de l'intérieur et de l'extérieur du bloc de filtration jusqu'à ce que l'eau soit claire.

Tapotez doucement sur le bloc de filtration pour retirer toute eau résiduelle et laissez-le sécher avec l'extrémité du filtre vers le bas.

Laissez sécher complètement le bloc de filtration pendant au moins 24 heures.

Verifiez que le bloc de filtration est complètement sec.

Pour pour repositionner le bloc de filtration, replacez-le sur la position ouverte et tournez-le dans le sens des aiguilles d'une montre jusqu'à ce qu'il s'endèche.

Le bloc de filtration peut nécessiter des lavages plus fréquents en cas d'aspiration de poussière fine ou si l'appareil est utilisé principalement en mode d'aspiration moquette.

Ne mettez pas le bloc de filtration au lave-vaisselle, au lave-linge, au sèche-linge, au four, au micro-ondes ou ne le placez pas à proximité d'une flamme nue.

OBSTRUCTIONS - COUPE-CIRCUIT AUTOMATIQUE

Cet appareil est équipé d'un coupe-circuit automatique.

Si un élément est obstrué, l'appareil peut s'éteindre automatiquement.

Cette coupure survient après un certain nombre d'impulsions du moteur (c'est-à-dire qu'il élimine et s'arrête successivement et rapidement). Le LED du témoin d'obstruction s'allume.

Assurez-vous de débrancher l'appareil du chargeur avant de vérifier l'absence d'obstructions pour éviter tout blessure.

Éliminez les obstructions avant de redémarrer.

Remettez en place tous les éléments et accessoires avant d'utiliser l'appareil.

L'élimination des obstructions n'est pas couverte par la garantie.

VÉRIFICATION DE L'ABSENCE D'OBSTRUCTIONS

En cas d'obstruction, le moteur démonte et s'arrête successivement et le LED du témoin correspondant s'allume. Veuillez suivre les instructions suivantes pour localiser l'obstruction :

Verifiez que l'appareil est débranché du chargeur avant de contrôler l'absence d'obstructions. Veillez à ne pas appuyer sur la gâchette de mise en marche.

Ne mettez pas l'appareil en marche lorsque vous vérifiez l'absence d'obstructions pour éviter tout blessure.

Faites attention aux éventuels objets pointus lorsque vous vérifiez l'absence d'obstructions.

Pour vérifier la présence d'obstructions dans l'unité principale de l'appareil, retirez le collecteur transparent selon les instructions fournies à la section « Nettoyage du collecteur transparent » et retirez l'obstruction.

Si vous n'arrivez pas à retirer l'obstruction de la brosse, essayez en retirant le rouleau. Utilisez une pièce de monnaie pour débrayer l'attache, faites glisser le rouleau pour le sortir de la brosse et retirez l'obstruction. Remettez le rouleau en place et vérifiez-le en serrant l'attache. Verifiez qu'il est solidement fixé avant d'utiliser l'appareil.

Cet appareil contient des brosses en fibre de carbone. Faites attention si vous touchez les brosses car elles peuvent causer de légères irritations cutanées. Lavez-vous les mains après avoir manipulé les brosses.

Remettez en place tous les éléments et accessoires avant d'utiliser l'appareil.

L'élimination des obstructions n'est pas couverte par la garantie.

CHARGEMENT ET RANGEMENT

Si la batterie atteint une température inférieure à 3 °C, l'appareil s'éteindra afin de protéger le moteur et la batterie. Ne rechargez pas l'appareil et rangez-le dans un endroit où la température est supérieure à 3 °C.

Pour prolonger la durée de vie de la batterie, évitez de la recharger immédiatement après l'avoir complètement vidée. Laissez-la refroidir quelques minutes.

Évitez d'utiliser l'appareil avec la batterie à plat contre une surface pour l'aider à rester froide et prolonger son autonomie et sa durée de vie.

CONSIGNES DE SÉCURITÉ RELATIVES À LA BATTERIE

Si'il est nécessaire de remplacer la batterie, contactez le Service consommateurs de Dyson.

Utilisez uniquement des chargeurs Dyson pour recharger cet appareil Dyson.

La batterie est une unité hermétique qui, dans des circonstances normales, ne pose aucun problème de sécurité. Dans l'éventualité peu probable d'une fuite, ne touchez pas le liquide et respectez les précautions suivantes :

- Contact avec la peau - peut causer des irritations. Nettoyez à l'eau et au savon.

- Inhalation - peut causer une irritation des voies respiratoires. Respirez de l'air frais et consultez un médecin.

- Contact avec les yeux - peut causer des irritations. Rincez immédiatement et abondamment les yeux pendant au moins 15 minutes. Consultez un médecin.

- Mise au rebut - utilisez des gants pour manipuler la batterie et la mettre immédiatement au rebut, conformément aux réglementations et arrêtés locaux.

ATTENTION

La batterie utilisée dans cet appareil peut présenter un risque d'incendie ou de brûlure chimique si elle est mal utilisée. Elle ne doit pas être démontée, court-circuitée, chauffée à plus de 60 °C ou incinérée. Tenez-la hors de la portée des enfants. Ne la démontez pas et ne la jetez pas au feu.

ASSISTANCE EN LIGNE

Pour obtenir une aide en ligne, des conseils généraux, des vidéos et des informations utiles sur Dyson :

FR - www.dyson.fr/support

BE - www.dyson.be/support

CH - www.dyson.ch/support

INFORMATIONS DE MISE AU REBUT

Les produits Dyson sont fabriqués à partir de matériaux recyclables de haute qualité. Recyclez les si possible.

La batterie doit être retirée de l'appareil avant la mise au rebut de ce dernier.

Mettez au rebut ou recyclez la batterie conformément à la réglementation et aux arrêtés locaux.

Mettez au rebut le bloc de filtration usagé conformément à la réglementation et aux arrêtés locaux.

Ce marquage indique que ce produit ne doit pas être jeté avec les déchets ménagers dans l'ensemble de l'UE. Pour éviter tout effet nocif d'une élimination non contrôlée des déchets sur l'environnement et la santé, recyclez ce produit de manière responsable, de sorte à encourager la réutilisation durable des ressources en matériaux. Pour renvoyer votre appareil usagé, utilisez le réseau de retour et de collecte, ou contactez le revendeur du produit, qui sera en mesure de le recevoir d'une manière respectueuse de l'environnement.

SERVICE CONSOMMATEURS DYSON

MERC D'AVOIR CHOISI UN APPAREIL DYSON.

Une fois que vous vous serez enregistré pour la garantie de 2 ans, votre appareil Dyson sera couvert pour les pièces et la main-d'œuvre pendant 2 ans à compter de la date d'achat, conformément aux conditions de garantie. Si vous avez la moindre question concernant votre appareil Dyson, consultez le site www.dyson.fr/support (FR), www.dyson.be/support (BE) ou www.dyson.ch/support (CH) pour obtenir une aide en ligne, des conseils généraux et des informations utiles sur Dyson. Vous pouvez également appeler le Service consommateurs Dyson et leur communiquer le numéro de série de l'appareil et les détails concernant la date/le lieu d'achat.

Si votre appareil Dyson a besoin d'être réparé, appelez le Service consommateurs Dyson afin de discuter des différentes options disponibles. Si votre appareil Dyson est sous garantie et que la réparation est couverte, elle sera gratuite.

ENREGISTREZ-VOUS COMME PROPRIÉTAIRE D'UN APPAREIL DYSON

MERC D'AVOIR CHOISI UN APPAREIL DYSON.

La garantie pour ce produit est de 2 ans à compter de la date d'achat. Veuillez enregistrer votre produit pour activer votre garantie dans les 30 jours suivant la date d'achat. Pour nous aider à garantir un service rapide et efficace, veuillez vous enregistrer immédiatement après la date d'achat. Veuillez conserver la facture indiquant la date d'achat.

Vous pouvez le faire de trois manières :

- En ligne à l'adresse www.dyson.fr

- En contactant le Service consommateurs Dyson au 0800 94 58 01.

- En remplissant le formulaire joint et en le renvoyant.

En vous enregistrant en ligne ou par téléphone, vous :

- protégez votre investissement grâce à la garantie pièces et main-d'œuvre de deux ans ;

- Recevez des conseils utiles sur l'utilisation de votre appareil ;

- Bénéficiez de conseils experts de la part du Service consommateurs Dyson ;

- Soyez le premier au courant des dernières innovations.

L'inscription en ligne ne prend que quelques minutes et vous avez uniquement besoin de votre numéro de série et des détails concernant la date et le lieu d'achat.

GARANTIE LIMITÉE DE 2 ANS

CONDITIONS GÉNÉRALES DE VOTRE GARANTIE LIMITÉE DE 2 ANS DYSON

CE QUI EST COUVERT

La réparation ou le remplacement de votre appareil (à l'entière discrétion de Dyson) s'il présente un défaut matériel, de fabrication ou de fonctionnement dans les 2 ans à compter de la date d'achat ou de livraison. (Si une pièce n'est plus disponible ou plus fabriquée, Dyson la remplacera par une pièce fonctionnelle équivalente.)

Lorsque l'appareil est vendu en dehors de l'UE, cette garantie n'est valable que si l'appareil est utilisé dans le pays dans lequel il a été vendu.

Lorsque l'appareil est vendu dans l'UE, cette garantie n'est valable que si l'appareil est utilisé dans le pays dans lequel il a été vendu ou, si) lorsque l'appareil est utilisé en Allemagne, en Autriche, en Espagne, en France, en Irlande, en Italie, aux Pays-Bas ou au Royaume-Uni, si le même modèle est vendu à la même saison nominale dans ce pays.

CE QUI N'EST PAS COUVERT

Dyson ne garantit pas la réparation ni le remplacement d'un produit si le défaut est dû à :

- Des dommages accidentels ou des défauts causés par une mauvaise utilisation, un entretien incorrect, une utilisation abusive, une négligence, ou une utilisation ou manipulation non conforme aux instructions du mode d'emploi Dyson.

- Une utilisation de l'appareil à une fin autre que des travaux ménagers ordinaires.

- Une utilisation de pièces non assemblées ou installées conformément aux instructions de Dyson.

- Une utilisation de pièces et accessoires autres que Dyson.
- Une erreur d'installation (sauf en cas d'installation par Dyson).
- Des réparations ou modifications effectuées par des personnes autres que Dyson ou ses agents agréés.
- Des obstructions : veuillez vous reporter au mode d'emploi Dyson pour savoir comment vérifier l'absence d'obstructions et les éliminer.
- Une usage normale (par ex. brosses, etc.).
- Une utilisation de l'appareil sur des gravats, des cendres ou du plâtre.
- Une baisse de l'autonomie de la batterie due à son âge ou à son utilisation (le cas échéant).

RÉSUMÉ DE LA GARANTIE

- La garantie grand effet à la date d'achat (ou à la date de livraison si celle-ci est ultérieure à la date d'achat).
- Pour qu'une intervention puisse être réalisée sur votre appareil, vous devez fournir la preuve d'achat (de livraison) (original ou une copie de ce dernier). Sans cette preuve, toute intervention sera à votre charge. Veuillez conserver votre facture ou votre bon de livraison.
- Toute réparation sera effectuée par Dyson ou l'un de ses agents agréés.
- Toutes les pièces ou produits remplacés deviennent la propriété de Dyson.
- La réparation ou le remplacement sous garantie de votre appareil Dyson ne prolonge pas sa période de garantie.
- La garantie offre des avantages qui viennent s'ajouter à vos droits légaux en tant que consommateur, sous aucune incidence sur ces droits.

INFORMATIONS IMPORTANTES CONCERNANT LA PROTECTION DES DONNÉES

- Lors de l'enregistrement de votre produit Dyson :
- Vous devez nous fournir des coordonnées pour pouvoir enregistrer votre produit et nous permettre de vous délivrer votre garantie.
- Lors de votre enregistrement, vous aurez l'opportunité d'indiquer si vous souhaitez ou non recevoir des informations de notre part. Si vous choisissez de recevoir des informations nous vous enverrons nos offres spéciales détaillées et des informations sur nos toutes dernières innovations. Nous ne vendons jamais vos informations à des tiers et utilisons les informations que vous partagez avec nous uniquement tel que défini dans nos politiques de confidentialité, disponibles sur notre site Web www.dyson.com.

IT/CH

USO DELL'APPARECCHIO DYSON

PRIMA DI PROCEDERE, LEGGERE LE IMPORTANTI ISTRUZIONI DI SICUREZZA CONTENUTE IN QUESTO MANUALE D'USO DYSON.

INSTALLAZIONE DELLA STAZIONE DI RICARICA

- Disassemblare la docking station ed estrarre lo spino e la guida all'installazione.
- Scegliere dove posizionare la docking station assicurandosi che non vi siano condurre (gas, acqua o aria), cavi elettrici o altre tubature dietro l'area di montaggio.
- Seguire le istruzioni presenti nella guida all'installazione.
- Aggiungere gli accessori.
- Posizionare l'apparecchio nella docking station.
- Collegare la docking station e accenderla per avviare la ricarica.
- Prima del primo utilizzo, la ricarica dell'apparecchio dovrà essere completa. La docking station deve essere montata in conformità alle disposizioni e agli standard/codici applicabili (possono essere applicate leggi statali e locali). Dyson consiglia di utilizzare indumenti, occhiali o materiali protettivi durante l'installazione della docking station.

ASPIRAZIONE

- Rimuovere l'apparecchio dalla docking station.
- Verificare che la parte inferiore della spazzola o della testina di pulizia sia pulita e priva di corpi estranei che potrebbero causare danni.
- Prima di passare l'aspiratore su pavimenti, tappeti e moquette, controllare le istruzioni per la pulizia consigliate dal loro produttore.
- Lo spazzola dell'apparecchio può danneggiare alcuni tipi di tappeti e pavimenti. Alcuni tipi di tappeti possono arruffarsi se puliti con un aspirapolvere a spazzola rotante. In tal caso, si consiglia di non usare l'accessorio per pavimenti a motore e consultare il produttore della moquette o il produttore per ulteriori informazioni.

SPIE DURANTE LA RICARICA

Ricarica: livello alto

Ricarica: livello medio

Ricarica: quasi completo

Ricarica: completo

SPIE DURANTE L'UTILIZZO

██████ Livello di ricarica basso

██████ Livello di ricarica medio

██████ Livello di ricarica alto

██████ Batteria scarica: ricaricarlo

DIAGNOSTICA SPIE

██████ Guasto batteria: contattare il Centro Assistenza Dyson

██████ Guasto corpo principale: contattare il Centro Assistenza Dyson

██████ Guasto caricabatteria: contattare il Centro Assistenza Dyson

FILTRO E INDICATORE DI BLOCCO A LED

Indicatore di blocco

██████ Unità del filtro non inserito correttamente

██████ Unità del filtro necessita di lavaggio

██████ Vedere sezione batteria

COME SVUOTARE IL CONTENITORE TRASPARENTE

- Svuotare il contenitore non appena lo sporcio raggiunge il livello "MAX". Non riempire eccessivamente il contenitore.
- Accertarsi che l'apparecchio sia scollegato dal caricatore prima di svuotare il contenitore trasparente. Fare attenzione a non premere il pulsante di accensione.
- Evitare di premere "ON" durante lo svuotamento.
- Rimuovere l'asta premendo il pulsante di sblocco rosso ed estraendola dal contenitore.
- Per espellere lo sporcio:
 - Tenere l'apparecchio con il contenitore rivolto verso il basso.
 - Premere con forza il pulsante di sblocco rosso del contenitore.
 - Il contenitore scende pulendo lo strato di sporcio non meno che si sposta.
 - La base del contenitore si apre.
 - Se il livello rosso non viene premuto a fondo, la base del contenitore non si apre.
- Per ridurre al minimo il contatto con polvere/allergeni, svuotare il contenitore trasparente dopo avere avvolto strettamente un sacchetto di plastica sull'apertura. Rimuovere il contenitore trasparente dal sacchetto con attenzione. Chiudere bene il sacchetto e smaltirlo normalmente.

PULIZIA DEL CONTENITORE TRASPARENTE (OPZIONALE)

- Se necessario, pulire il contenitore trasparente:
- Seguire le istruzioni nella sezione "Come svuotare il contenitore trasparente".
- Premere il pulsante rosso sulla guida del contenitore per sbloccarlo e farlo scivolare lungo la guida.
- Pulire il contenitore trasparente solo con un panno umido.
- Verificare che il contenitore trasparente e le guarnizioni siano completamente asciutti prima di riposizionarli sull'apparecchio.

- Per reinserire il contenitore trasparente:
 - Inserire la punta nella guida del contenitore.
 - Chiudere il contenitore trasparente spingendo la base verso l'alto finché il contenitore e la base non scattano in posizione.
- Il contenitore trasparente non è lavabile in lavastoviglie e l'uso di detergenti, solventi o decoloranti per ambienti è sconsigliato in quanto potrebbe causare danni all'apparecchio.

FILTRO E INDICATORE DI BLOCCO A LED

- L'apparecchio presenta due spie che segnalano gli interventi di manutenzione ordinaria necessari.
- L'indicatore del filtro lampeggerà in modo intermittente se l'unità del filtro non è posizionata correttamente. Seguire le istruzioni su come riposizionare l'unità del filtro riportate nella sezione "Lavaggio dell'unità del filtro".
- L'indicatore del filtro si illuminerà in modo continuo se l'unità del filtro deve essere lavata. Seguire le istruzioni su come lavare l'unità del filtro riportate nella sezione "Lavaggio dell'unità del filtro".
- L'indicatore di blocco a LED si illuminerà in caso di intasamento. Seguire le istruzioni per la rimozione degli intasamenti riportate nella sezione "Rimozione degli intasamenti".

COMPONENTI LAVABILI

L'apparecchio dispone di componenti lavabili che necessitano di una pulizia regolare. Seguire le istruzioni di seguito.

LAVAGGIO DELL'UNITÀ DEL FILTRO

- Per mantenere elevate le prestazioni, controllare e lavare l'unità del filtro in base alle istruzioni.
- Rimuovere l'unità del filtro ruotandola in senso orario rispetto alla posizione di apertura. Estrarla delicatamente dall'apparecchio.
- Lavare prima la parte interna dell'unità del filtro; tenerla in posizione verticale sotto il rubinetto dell'acqua fredda e agitarla con un movimento rotatorio.
- Lavare quindi la parte esterna dell'unità del filtro; riempire l'unità di acqua, posizionare la mano sull'apertura e agitare delicatamente.
- Ripetere il lavaggio all'interno e all'esterno dell'unità del filtro finché l'acqua non risulta trasparente.
- Scuotere delicatamente l'unità del filtro per rimuovere eventuale acqua in eccesso e mettere ad asciugare con l'apertura rivolta verso il basso.
- Far asciugare completamente l'unità del filtro per almeno 24 ore.
- Verificare che sia completamente asciutto.
- Per riposizionare l'unità del filtro, rimetterla in posizione di apertura e ruotarla in senso orario fino a quando non scatta in posizione.
- L'unità del filtro può richiedere pulizia più frequente in caso di aspirazione di pulviscolo o se utilizzato principalmente in modalità di aspirazione massima.
- Non mettere l'unità del filtro in lavastoviglie, lavatrice, asciugatrice, forno, microonde o vicino a una fonte di calore.

SPEGNIMENTO AUTOMATICO IN CASO DI INTASAMENTO

- Questo apparecchio è dotato di spegnimento automatico.
- L'intasamento di qualsiasi parte dell'apparecchio può determinare lo spegnimento automatico.
- Questo si verificherà dopo un certo numero di impulsi del motore (ad esempio, se l'apparecchio viene acceso e spento in rapida successione) e l'indicatore di blocco a LED inizierà a lampeggiare.
- Prima di cercare l'eventuale intasamento, lasciare raffreddare l'apparecchio.
- Accertarsi che l'apparecchio sia scollegato dal caricatore prima di cercare eventuali ostruzioni. In caso contrario, si corre il rischio di riportare lesioni.
- Rimuovere le ostruzioni prima di riaccendere l'apparecchio.
- Rimontare tutte le parti dell'apparecchio prima dell'uso.
- La rimozione delle ostruzioni non è coperta dalla garanzia.

RIMOZIONE DELLE OSTRUZIONI

- Gli impulsi del motore e l'illuminazione dell'indicatore di blocco a LED indicano la presenza di un intasamento. Seguire le istruzioni in basso per individuare la posizione dell'intasamento.
- Accertarsi che l'apparecchio sia scollegato dal caricatore prima di cercare eventuali ostruzioni. Fare attenzione a non premere il pulsante di accensione.
- Non utilizzare durante il controllo per eventuali ostruzioni. In caso contrario, si corre il rischio di riportare lesioni.
- Fare attenzione agli oggetti appuntiti durante la ricerca delle ostruzioni.
- Per verificare la presenza di intasamenti nel corpo principale dell'apparecchio, rimuovere il contenitore trasparente secondo quanto indicato nelle istruzioni relative alla pulizia del contenitore trasparente e rimuovere quindi gli intasamenti. Se non è possibile eliminare un intasamento dalla testina di pulizia, potrebbe essere necessario rimuovere la spazzola. Utilizzare una moneta per sbloccare il dispositivo di blocco, far scivolare la spazzola dalla testina di pulizia e rimuovere l'ostruzione. Riposizionare la spazzola e fissarla serrando il dispositivo di blocco. Controllare che sia fissato saldamente prima di mettere in funzione l'apparecchio.
- Questo prodotto è dotato di setole in carbonio. Fare attenzione se si è entro in contatto con le setole in fibra di carbonio, dato che possono creare lievi irritazioni alla pelle. Lavorare in mani dopo aver massaggiato le setole.
- Rimontare tutte le parti dell'apparecchio prima dell'uso.
- La rimozione delle ostruzioni non è coperta dalla garanzia.

RICARICARE E RIPORRE L'APPARECCHIO

- L'apparecchio passa sulla posizione "OFF" se la temperatura della batteria è inferiore a 3°C, per proteggere il motore e la batteria. Non caricare l'apparecchio e spostarlo in un'area con temperatura inferiore a 3°C per riparlo.
- Per allungare la vita della batteria, evitare di ricaricarla immediatamente dopo che si è scaricata. Far raffreddare alcuni minuti.
- Evitare di usare l'apparecchio con la batteria appoggiata ad una superficie. Le temperature di esercizio sono più basse e prolungherà la durata e la vita della batteria.

ISTRUZIONI DI SICUREZZA PER LE BATTERIE

- Se è necessario sostituire la batteria, contattare il Centro Assistenza Dyson.
- Utilizzare esclusivamente un'unità di ricarica Dyson.
- La batteria è un componente perfettamente sigillato che in condizioni normali non pone alcun rischio per la sicurezza. Nell'improbabile eventuale che si verificano fuoriuscite di liquido dalla batteria, non toccare il liquido e attenersi alle seguenti precauzioni di sicurezza:
 - Contatto con la pelle può causare irritazioni. Lavare immediatamente con acqua e sapone.
 - Inalazione: può provocare irritazioni respiratorie. Spostarsi in luogo bene aereo e consultare un medico.
 - Contatto con gli occhi: può causare irritazioni. Sciacquare abbondantemente gli occhi con acqua per almeno 15 minuti. Richiedere assistenza medica.
 - Smaltimento: indossare guanti per maneggiare la batteria e smaltirla immediatamente in conformità con le normative locali vigenti.
- **ATTENZIONE**
- La batteria utilizzata in questo apparecchio può presentare il rischio di incendio o usioni chimiche in caso di uso non corretto. Non aprire la batteria, non provocare cortocircuiti, non portare a temperature superiori a 60°C e non bruciarla. Tenere lontano dalla portata dei bambini. Non aprire e non gettare nel fuoco.

ASSISTENZA ONLINE

- Per assistenza online, suggerimenti generali, video e informazioni utili su Dyson. IT - www.dyson.it/support CH - www.dyson.ch/support

INFORMAZIONI SULLO SMALTIMENTO

- I prodotti Dyson sono realizzati con materiali riciclabili di qualità elevata. Smaltire il prodotto responsabilmente e, se possibile, riciclarlo.
- La batteria dovrebbe essere rimossa prima di smaltire l'apparecchio.
- Smaltire e riciclare la batteria secondo la procedura prevista dalle normative o normative locali.
- Smaltire l'unità del filtro esaurito in conformità alle direttive e alle normative locali vigenti.

- Questo messaggio indica che il prodotto non deve essere smaltito insieme ad altri rifiuti domestici sul territorio dell'UE. Per evitare danni all'ambiente o alla salute derivanti dal deposito incontrollato di rifiuti, riciclare responsabilmente per promuovere il recupero sostenibile delle risorse materiali. Per restituire il dispositivo usato, servirsi dei sistemi di conferimento e raccolta o contattare il commerciante presso il quale è stato acquistato il prodotto, che provvederà ad affidarlo ai servizi di riciclo ecocompatibile.

ASSISTENZA CLIENTI DYSON

- **GRAZIE PER AVER SCELTO DI ACQUISTARE UN APPARECCHIO DYSON.**
- Dopo aver registrato la garanzia di 2 anni, le parti e la manodopera del vostro apparecchio Dyson saranno coperte per 2 anni dalla data d'acquisto, in base alle condizioni previste dalla garanzia. Se avete domande sul vostro apparecchio Dyson visitate il sito www.dyson.it/support (IT) oppure www.dyson.ch/support (CH) per assistenza online, suggerimenti generali e informazioni utili relative a Dyson.
- In alternativa, chiamate il vostro assistente Dyson, tenendo a portata di mano il numero di serie dell'apparecchio e le informazioni su dove e quando è stato acquistato.
- Se l'apparecchio Dyson necessita di riparazioni, chiamate il servizio assistenza Dyson per conoscere le opzioni disponibili. Se l'apparecchio Dyson è ancora in garanzia, verrà riparato senza alcun costo a carico del cliente.

VI PREGHIAMO DI REGISTRARVI COME PROPRIETARI DI UN PRODOTTO DYSON

- La garanzia del prodotto è di 2 anni a partire dalla data di acquisto. Si prega di registrare la garanzia entro 30 giorni dalla data di acquisto. Per consentire a Dyson di fornire un servizio tempestivo ed efficiente, si prega di effettuare la registrazione immediatamente dopo l'acquisto. Conservare la ricevuta con la data di acquisto. Vi sono tre modalità per procedere alla registrazione:
 - Online su www.dyson.it
 - Al telefono contattando il Centro Assistenza Dyson al numero 800 976 024.
 - Compilando il modulo in allegato e inviandolo a Dyson.
- Effettuando la registrazione online o per telefono sarà possibile:
 - Trattare l'investimento con una garanzia di due anni su componenti e manodopera.
 - Ricevere suggerimenti utili sull'uso dell'apparecchio.
 - Ottenere supporto dagli esperti del Centro Assistenza Dyson.
 - Essere costantemente aggiornati sulle ultime tecnologie Dyson.
 - La registrazione richiede pochi minuti ed è sufficiente avere a portata di mano il numero di serie.

GARANZIA DI 2 ANNI

- **TERMINI E CONDIZIONI DELLA GARANZIA DI 2 ANNI DI DYSON**
- Si noti che la Garanzia limitata a 2 anni di Dyson non limita le garanzie previste dal Titolo III del Codice dei Consumatori (Decreto legislativo 2006/2002) relativi alle garanzie legali e contrattuali. La garanzia di 2 anni di Dyson è fornita da Dyson Italia s.r.l., Via Enrico Tazzoli 6, 20154 Milano.

ELEMENTI INCLUSI NELLA GARANZIA

- La riparazione o la sostituzione del vostro apparecchio (la discrasione di Dyson), nel caso in cui lo stesso abbia difetti relativi a materiali, assemblaggio o funzionamento entro 2 anni dall'acquisto o dalla consegna (se un pezzo non è più disponibile o fuori produzione, Dyson lo sostituirà con un altro pezzo in grado di svolgere la stessa funzione).
- Nel caso in cui l'apparecchio sia venduto al di fuori dell'UE, la presente

garanzia sarà valida soltanto se l'apparecchio viene utilizzato nel Paese in cui è stato venduto.

- Nel caso in cui l'apparecchio sia venduto nell'ambito dell'UE, la presente garanzia sarà valida soltanto (I) se l'apparecchio viene utilizzato nel Paese in cui è stato venduto, oppure (II) se l'apparecchio viene utilizzato in Austria, Belgio, Francia, Germania, Irlanda, Italia, Paesi Bassi, Spagna o Regno Unito o lo stesso modello dell'apparecchio è venduto alla stessa tensione nominale nel Paese in questione.

ELEMENTI ESCLUSI DALLA GARANZIA

- Dyson non garantisce la riparazione o sostituzione di un prodotto nel caso in cui un quarto sia dovuto a:
 - Danni accidentali, guasti causati da negligenza, cattivo uso, trascuratezza, funzionamento o utilizzo non diligente dell'apparecchio non in linea con quanto previsto dal Manuale d'uso di Dyson.
 - Uso dell'apparecchio per qualsiasi scopo differente dai normali impieghi domestici.
 - Uso di parti non assemblate o installate in conformità alle istruzioni di Dyson.
 - Uso di parti e accessori che non siano componenti originali Dyson.
 - Installazione non corretta facendo il prodotto a stato installato da Dyson).
 - Riparazioni o alterazioni compiute da soggetti diversi da Dyson o dai suoi agenti autorizzati.
 - Intossicanti: Forze d'inerzia del manuale d'uso Dyson per le informazioni su come cercare l'eventuale presenza di intossicanti e rimuoverli.
 - Usure e difetti causati da impiego normale (ad esempio fucili, spazzola, ecc.).
 - Utilizzo dell'apparecchio su calcinacci, intonaco o cerere.
 - Riduzione del tempo di utilizzo della batteria dovuto all'uso o al tempo (se applicabile).
- Per qualsiasi dubbio relativamente a cosa sia coperto dalla garanzia, contattare il Centro Assistenza Dyson.

SINTESI DELLA COPERTURA

- La garanzia diviene operativa al momento dell'acquisto (o dalla data di consegna se successiva).
- È necessario presentare la prova (sia originale che qualsiasi successivo) della consegna/dell'acquisto prima che possa essere effettuato qualsiasi intervento sul vostro apparecchio Dyson. Senza questa prova, ogni intervento sarà a pagamento. Si prega di conservare eventuali ricevute o prove dell'avuto consegna.
- Tutti gli interventi saranno compiuti da Dyson o da suoi agenti autorizzati.
- Qualsiasi parte sostituita diventa di proprietà di Dyson.
- La riparazione o la sostituzione del vostro apparecchio in garanzia non estenderà il periodo di garanzia.
- La garanzia prevede benefici ulteriori di cui non modificano i diritti garantiti dalla legge ai consumatori.

INFORMAZIONI IMPORTANTI SULLA TUTELA DEI DATI

- Quando si registra il prodotto Dyson.
- È necessario fornire i dati di contatto principali, per registrare il prodotto e consentirci di fornire assistenza durante il periodo di garanzia.
- In fase di registrazione, si può scegliere di ricevere o meno comunicazioni da parte nostra. Se si acconsente alla ricezione di comunicazioni da parte di Dyson, verranno inviate informazioni relative a promozioni speciali e notizie sui nostri ultimi prodotti. Non affidiamo mai a terzi le informazioni ricevute e le utilizziamo solo in accordo con la policy della privacy, consultabile sul nostro sito web privacy.dyson.com

NL/BE

UW DYSON APPARAAT GEBRUIKEN

LEES DE BELANGRIJKE VEILIGHEIDSIJNSTRUCTIES IN DEZE DYSON GEBRUIKSHANDLEIDING VOORDAT U VERDER GAAT.

INSTALLATIE WANDBEVESTIGING

- Pak de wandbevestiging, de stekker en de installatiefolder uit.
- Kies de locatie van de wandbevestiging en zorg ervoor dat er geen leidingen (gas, water of lucht), elektrische kabels, draden of kanalisatiesystemen direct achter de bevestigingslocatie bevinden.
- Volg de instructies in de installatiefolder.
- Klik de bevestigingsgelden op hun plaats.
- Plaats het apparaat in de wandbevestiging.
- Verbind de wandbevestiging met het elektriciteitsnet en schakel in om op te laden.
- Uw apparaat moet voor het eerste gebruik volledig worden opgeladen.
- De wandbevestiging moet worden geïnstalleerd overeenkomstig de geldende voorschriften en richtlijnen/normen (ga na of er sprake is van relevante nationale of lokale wetgeving).
- Dyson adviseert het gebruik van beschermende kleding, een veiligheidsbril en passende materialen waar nodig bij het installeren van de wandbevestiging.

STOFZUIGEN

- Verwijder het apparaat van de wandbevestiging.
- Controleer dat de onderkant van de reinigingskop of het hoofdstuk schoon en vrij is van vreemde objecten die mogelijk schade kunnen veroorzaken. Roadleg de onderhoudsinstructies van de fabrikant van uw vloerbedekking voordat u vloeren, tapijten en kleden gaat stofzuigen.
- De borstel op de krummelzuiger kan bepaalde tapijten en vloeren beschadigen. Sommige tapijten kunnen gaan rafelen als u er een roterende borstel op zet bij het stofzuigen. Machts dit het geval zijn, dan raden wij u aan zonder de gemotiveerde borstel te stofzuigen en de fabrikant van uw vloerbedekking om advies te vragen.

LAMPJES TIJDENS OPLADEN

• Houd het apparaat vast met het reservoir aan de onderkant.

• Druk op de rode knop voor het vullen van het stofreservoir.

• Het reservoir schijnt rood beneden en reïngt to de sluis.

• Hierna kan het stofreservoir geopend worden.

• De cyclus niet in water onderdompelen of in de cyclus gieten.

• Doe een plastic zak strak om het doorzichtige stofreservoir heen om het contact met stof/volleren bij het leegmaken te minimaliseren. Haal het doorzichtige stofreservoir voorzichtig uit de zak. Sluit de zak goed, gooi deze op de gebruikelijke manier weg.

• Het doorzichtige stofreservoir gereinigd moet worden:

• Volg de instructies in het hoofdstuk 'Het doorzichtige reservoir legen'.

• Druk op de rode knop op de geleidelijk van het reservoir om deze vrij te geven en schijf het reservoir over de geleidelijk.

• Gebruik alleen een vachtige doek om het doorzichtige stofreservoir te reinigen.

• Zorg ervoor dat het doorzichtige stofreservoir en de afsluitingen volledig droog zijn voordat u deze terugplaatst.

• Het doorzichtige stofreservoir terugplaatsten:

• Plaats de spin op de geleidelijk van het reservoir.

• Sluit het doorzichtige stofreservoir door het naar boven te duwen tot het doorzichtige reservoir en het stofreservoir op hun plaats klikken.

• Het doorzichtige stofreservoir is niet geschikt voor de vaatwasmachine en het gebruik van schoonmaakmiddelen, poetsmiddelen of luchtverfrissers om het doorzichtige reservoir te reinigen wordt afgeraden omdat dit schade aan uw apparaat kan veroorzaken.

• Het doorzichtige stofreservoir gereinigd moet worden:

• Volg de instructies in het hoofdstuk 'Het doorzichtige reservoir legen'.

• Druk op de rode knop op de geleidelijk van het reservoir om deze vrij te geven en schijf het reservoir over de geleidelijk.

• Gebruik alleen een vachtige doek om het doorzichtige stofreservoir te reinigen.

• Zorg ervoor dat het doorzichtige stofreservoir en de afsluitingen volledig droog zijn voordat u deze terugplaatst.

• Het doorzichtige stofreservoir terugplaatsten:

• Plaats de spin op de geleidelijk van het reservoir.

• Sluit het doorzichtige stofreservoir door het naar boven te duwen tot het doorzichtige reservoir en het stofreservoir op hun plaats klikken.

• Het doorzichtige stofreservoir is niet geschikt voor de vaatwasmachine en het gebruik van schoonmaakmiddelen, poetsmiddelen of luchtverfrissers om het doorzichtige reservoir te reinigen wordt afgeraden omdat dit schade aan uw apparaat kan veroorzaken.

• Het doorzichtige stofreservoir gereinigd moet worden:

• Volg de instructies in het hoofdstuk 'Het doorzichtige reservoir legen'.

• Druk op de rode knop op de geleidelijk van het reservoir om deze vrij te geven en schijf het reservoir over de geleidelijk.

• Gebruik alleen een vachtige doek om het doorzichtige stofreservoir te reinigen.

• Zorg ervoor dat het doorzichtige stofreservoir en de afsluitingen volledig droog zijn voordat u deze terugplaatst.

• Het doorzichtige stofreservoir terugplaatsten:

• Plaats de spin op de geleidelijk van het reservoir.

• Sluit het doorzichtige stofreservoir door het naar boven te duwen tot het doorzichtige reservoir en het stofreservoir op hun plaats klikken.

• Het doorzichtige stofreservoir is niet geschikt voor de vaatwasmachine en het gebruik van schoonmaakmiddelen, poetsmiddelen of luchtverfrissers om het doorzichtige reservoir te reinigen wordt afgeraden omdat dit schade aan uw apparaat kan veroorzaken.

• Het doorzichtige stofreservoir gereinigd moet worden:

• Volg de instructies in het hoofdstuk 'Het doorzichtige reservoir legen'.

• Druk op de rode knop op de geleidelijk van het reservoir om deze vrij te geven en schijf het reservoir over de geleidelijk.

• Gebruik alleen een vachtige doek om het doorzichtige stofreservoir te reinigen.

• Zorg ervoor dat het doorzichtige stofreservoir en de afsluitingen volledig droog zijn voordat u deze terugplaatst.

• Het doorzichtige stofreservoir terugplaatsten:

• Plaats de spin op de geleidelijk van het reservoir.

• Sluit het doorzichtige stofreservoir door het naar boven te duwen tot het doorzichtige reservoir en het stofreservoir op hun plaats klikken.

• Het doorzichtige stofreservoir is niet geschikt voor de vaatwasmachine en het gebruik van schoonmaakmiddelen, poetsmiddelen of luchtverfrissers om het doorzichtige reservoir te reinigen wordt afgeraden omdat dit schade aan uw apparaat kan veroorzaken.

• Het doorzichtige stofreservoir gereinigd moet worden:

• Volg de instructies in het hoofdstuk 'Het doorzichtige reservoir legen'.

• Druk op de rode knop op de geleidelijk van het reservoir om deze vrij te geven en schijf het reservoir over de geleidelijk.

• Gebruik alleen een vachtige doek om het doorzichtige stofreservoir te reinigen.

• Zorg ervoor dat het doorzichtige stofreservoir en de afsluitingen volledig droog zijn voordat u deze terugplaatst.

• Het doorzichtige stofreservoir terugplaatsten:

• Plaats de spin op de geleidelijk van het reservoir.

• Sluit het doorzichtige stofreservoir door het naar boven te duwen tot het doorzichtige reservoir en het stofreservoir op hun plaats klikken.

• Het doorzichtige stofreservoir is niet geschikt voor de vaatwasmachine en het gebruik van schoonmaakmiddelen, poetsmiddelen of luchtverfrissers om het doorzichtige reservoir te reinigen wordt afgeraden omdat dit schade aan uw apparaat kan veroorzaken.

• Het doorzichtige stofreservoir gereinigd moet worden:

• Volg de instructies in het hoofdstuk 'Het doorzichtige reservoir legen'.

• Druk op de rode knop op de geleidelijk van het reservoir om deze vrij te geven en schijf het reservoir over de geleidelijk.

• Gebruik alleen een vachtige doek om het doorzichtige stofreservoir te reinigen.

• Zorg ervoor dat het doorzichtige stofreservoir en de afsluitingen volledig droog zijn voordat u deze terugplaatst.

• Het doorzichtige stofreservoir terugplaatsten:

• Plaats de spin op de geleidelijk van het reservoir.

• Sluit het doorzichtige stofreservoir door het naar boven te duwen tot het doorzichtige reservoir en het stofreservoir op hun plaats klikken.

• Het doorzichtige stofreservoir is niet geschikt voor de vaatwasmachine en het gebruik van schoonmaakmiddelen, poetsmiddelen of luchtverfrissers om het doorzichtige reservoir te reinigen wordt afgeraden omdat dit schade aan uw apparaat kan veroorzaken.

• Het doorzichtige stofreservoir gereinigd moet worden:

• Volg de instructies in het hoofdstuk 'Het doorzichtige reservoir legen'.

• Druk op de rode knop op de geleidelijk van het reservoir om deze vrij te geven en schijf het reservoir over de geleidelijk.

• Gebruik alleen een vachtige doek om het doorzichtige stofreservoir te reinigen.

• Zorg ervoor dat het doorzichtige stofreservoir en de afsluitingen volledig droog zijn voordat u deze terugplaatst.

• Het doorzichtige stofreservoir terugplaatsten:

• Plaats de spin op de geleidelijk van het reservoir.

• Sluit het doorzichtige stofreservoir door het naar boven te duwen tot het doorzichtige reservoir en het stofreservoir op hun plaats klikken.

• Het doorzichtige stofreservoir is niet geschikt voor de vaatwasmachine en het gebruik van schoonmaakmiddelen, poetsmiddelen of luchtverfrissers om het doorzichtige reservoir te reinigen wordt afgeraden omdat dit schade aan uw apparaat kan veroorzaken.

• Het doorzichtige stofreservoir gereinigd moet worden:

• Volg de instructies in het hoofdstuk 'Het doorzichtige reservoir legen'.

• Druk op de rode knop op de geleidelijk van het reservoir om deze vrij te geven en schijf het reservoir over de geleidelijk.

• Gebruik alleen een vachtige doek om het doorzichtige stofreservoir te reinigen.

• Zorg ervoor dat het doorzichtige stofreservoir en de afsluitingen volledig droog zijn voordat u deze terugplaatst.

• Het doorzichtige stofreservoir terugplaatsten:

• Plaats de spin op de geleidelijk van het reservoir.

• Sluit het doorzichtige stofreservoir door het naar boven te duwen tot het doorzichtige reservoir en het stofreservoir op hun plaats klikken.

• Het doorzichtige stofreservoir is niet geschikt voor de vaatwasmachine en het gebruik van schoonmaakmiddelen, poetsmiddelen of luchtverfrissers om het doorzichtige reservoir te reinigen wordt afgeraden omdat dit schade aan uw apparaat kan veroorzaken.

• Het doorzichtige stofreservoir gereinigd moet worden:

• Volg de instructies in het hoofdstuk 'Het doorzichtige reservoir legen'.

• Druk op de rode knop op de geleidelijk van het reservoir om deze vrij te geven en schijf het reservoir over de geleidelijk.

• Gebruik alleen een vachtige doek om het doorzichtige stofreservoir te reinigen.

• Zorg ervoor dat het doorzichtige stofreservoir en de afsluitingen volledig droog zijn voordat u deze terugplaatst.

• Het doorzichtige stofreservoir terugplaatsten:

• Plaats de spin op de geleidelijk van het reservoir.

• Sluit het doorzichtige stofreservoir door het naar boven te duwen tot het doorzichtige reservoir en het stofreservoir op hun plaats klikken.

• Het doorzichtige stofreservoir is niet geschikt voor de vaatwasmachine en het gebruik van schoonmaakmiddelen, poetsmiddelen of luchtverfrissers om het doorzichtige reservoir te reinigen wordt afgeraden omdat dit schade aan uw apparaat kan veroorzaken.

• Het doorzichtige stofreservoir gereinigd moet worden:

• Volg de instructies in het hoofdstuk 'Het doorzichtige reservoir legen'.

LET OP: VERWIJDEREN

• Houd het apparaat vast met het reservoir aan de onderkant.

• Druk op de rode knop voor het vullen van het stofreservoir.

• Het reservoir schijnt rood beneden en reïngt to de sluis.

• Hierna kan het stofreservoir geopend worden.

• De cyclus niet in water onderdompelen of in de cyclus gieten.

• Doe een plastic zak strak om het doorzichtige stofreservoir heen om het contact met stof/volleren bij het leegmaken te minimaliseren. Haal het doorzichtige stofreservoir voorzichtig uit de zak. Sluit de zak goed, gooi deze op de gebruikelijke manier weg.

• Het doorzichtige stofreservoir gereinigd moet worden:

• Volg de instructies in het hoofdstuk 'Het doorzichtige reservoir legen'.

• Druk op de rode knop op de geleidelijk van het reservoir om deze vrij te geven en schijf het reservoir over de geleidelijk.

• Gebruik alleen een vachtige doek om het doorzichtige stofreservoir te reinigen.

• Zorg ervoor dat het doorzichtige stofreservoir en de afsluitingen volledig droog zijn voordat u deze terugplaatst.

• Het doorzichtige stofreservoir terugplaatsten:

• Plaats de spin op de geleidelijk van het reservoir.

• Sluit het doorzichtige stofreservoir door het naar boven te duwen tot het doorzichtige reservoir en het stofreservoir op hun plaats klikken.

• Het doorzichtige stofreservoir is niet geschikt voor de vaatwasmachine en het gebruik van schoonmaakmiddelen, poetsmiddelen of luchtverfrissers om het doorzichtige reservoir te reinigen wordt afgeraden omdat dit schade aan uw apparaat kan veroorzaken.

• Het doorzichtige stofreservoir gereinigd moet worden:

• Volg de instructies in het hoofdstuk 'Het doorzichtige reservoir legen'.

• Druk op de rode knop op de geleidelijk van het reservoir om deze vrij te geven en schijf het reservoir over de geleidelijk.

• Gebruik alleen een vachtige doek om het doorzichtige stofreservoir te reinigen.

• Zorg ervoor dat het doorzichtige stofreservoir en de afsluitingen volledig droog zijn voordat u deze terugplaatst.

• Het doorzichtige stofreservoir terugplaatsten:

• Plaats de spin op de geleidelijk van het reservoir.

• Sluit het doorzichtige stofreservoir door het naar boven te duwen tot het doorzichtige reservoir en het stofreservoir op hun plaats klikken.

• Het doorzichtige stofreservoir is niet geschikt voor de vaatwasmachine en het gebruik van schoonmaakmiddelen, poetsmiddelen of luchtverfrissers om het doorzichtige reservoir te reinigen wordt afgeraden omdat dit schade aan uw apparaat kan veroorzaken.

• Het doorzichtige stofreservoir gereinigd moet worden:

• Volg de instructies in het hoofdstuk 'Het doorzichtige reservoir legen'.

• Druk op de rode knop op de geleidelijk van het reservoir om deze vrij te geven en schijf het reservoir over de geleidelijk.

• Gebruik alleen een vachtige doek om het doorzichtige stofreservoir te reinigen.

• Zorg ervoor dat het doorzichtige stofreservoir en de afsluitingen volledig droog zijn voordat u deze terugplaatst.

• Het doorzichtige stofreservoir terugplaatsten:

• Plaats de spin op de geleidelijk van het reservoir.

• Sluit het doorzichtige stofreservoir door het naar boven te duwen tot het doorzichtige reservoir en het stofreservoir op hun plaats klikken.

• Het doorzichtige stofreservoir is niet geschikt voor de vaatwasmachine en het gebruik van schoonmaakmiddelen, poetsmiddelen of luchtverfrissers om het doorzichtige reservoir te reinigen wordt afgeraden omdat dit schade aan uw apparaat kan veroorzaken.

• Het doorzichtige stofreservoir gereinigd moet worden:

• Volg de instructies in het hoofdstuk 'Het doorzichtige reservoir legen'.

• Druk op de rode knop op de geleidelijk van het reservoir om deze vrij te geven en schijf het reservoir over de geleidelijk.

• Gebruik alleen een vachtige doek om het doorzichtige stofreservoir te reinigen.

• Zorg ervoor dat het doorzichtige stofreservoir en de afsluitingen volledig droog zijn voordat u deze terugplaatst.

• Het doorzichtige stofreservoir terugplaatsten:

• Plaats de spin op de geleidelijk van het reservoir.

• Sluit het doorzichtige stofreservoir door het naar boven te duwen tot het doorzichtige reservoir en het stofreservoir op hun plaats klikken.

• Het doorzichtige stofreservoir is niet geschikt voor de vaatwasmachine en het gebruik van schoonmaakmiddelen, poetsmiddelen of luchtverfrissers om het doorzichtige reservoir te reinigen wordt afgeraden omdat dit schade aan uw apparaat kan veroorzaken.

• Het doorzichtige stofreservoir gereinigd moet worden:

• Volg de instructies in het hoofdstuk 'Het doorzichtige reservoir legen'.

• Druk op de rode knop op de geleidelijk van het reservoir om deze vrij te geven en schijf het reservoir over de geleidelijk.

• Gebruik alleen een vachtige doek om het doorzichtige stofreservoir te reinigen.

• Zorg ervoor dat het doorzichtige stofreservoir en de afsluitingen volledig droog zijn voordat u deze terugplaatst.

• Het doorzichtige stofreservoir terugplaatsten:

• Plaats de spin op de geleidelijk van het reservoir.

• Sluit het doorzichtige stofreservoir door het naar boven te duwen tot het doorzichtige reservoir en het stofreservoir op hun plaats klikken.

• Het doorzichtige stofreservoir is niet geschikt voor de vaatwasmachine en het gebruik van schoonmaakmiddelen, poetsmiddelen of luchtverfrissers om het doorzichtige reservoir te reinigen wordt afgeraden omdat dit schade aan uw apparaat kan veroorzaken.

• Het doorzichtige stofreservoir gereinigd moet worden:

• Volg de instructies in het hoofdstuk 'Het doorzichtige reservoir legen'.

• Druk op de rode knop op de geleidelijk van het reservoir om deze vrij te geven en schijf het reservoir over de geleidelijk.

• Gebruik alleen een vachtige doek om het doorzichtige stofreservoir te reinigen.

• Zorg ervoor dat het doorzichtige stofreservoir en de afsluitingen volledig droog zijn voordat u deze terugplaatst.

• Het doorzichtige stofreservoir terugplaatsten:

• Plaats de spin op de geleidelijk van het reservoir.

• Sluit het doorzichtige stofreservoir door het naar boven te duwen tot het doorzichtige reservoir en het stofreservoir op hun plaats klikken.

• Het doorzichtige stofreservoir is niet geschikt voor de vaatwasmachine en het gebruik van schoonmaakmiddelen, poetsmiddelen of luchtverfrissers om het doorzichtige reservoir te reinigen wordt afgeraden omdat dit schade aan uw apparaat kan veroorzaken.

• Het doorzichtige stofreservoir gereinigd moet worden:

• Volg de instructies in het hoofdstuk 'Het doorzichtige reservoir legen'.

• Druk op de rode knop op de geleidelijk van het reservoir om deze vrij te geven en schijf het reservoir over de geleidelijk.

• Gebruik alleen een vachtige doek om het doorzichtige stofreservoir te reinigen.

• Zorg ervoor dat het doorzichtige stofreservoir en de afsluitingen volledig droog zijn voordat u deze terugplaatst.

• Het doorzichtige stofreservoir terugplaatsten:

• Plaats de spin op de geleidelijk van het reservoir.

• Sluit het doorzichtige stofreservoir door het naar boven te duwen tot het doorzichtige reservoir en het stofreservoir op hun plaats klikken.

• Het doorzichtige stofreservoir is niet geschikt voor de vaatwasmachine en het gebruik van schoonmaakmiddelen, poetsmiddelen of luchtverfrissers om het doorzichtige reservoir te reinigen wordt afgeraden omdat dit schade aan uw apparaat kan veroorzaken.

• Het doorzichtige stofreservoir gereinigd moet worden:

• Volg de instructies in het hoofdstuk 'Het doorzichtige reservoir legen'.

• Druk op de rode knop op de geleidelijk van het reservoir om deze vrij te geven en schijf het reservoir over de geleidelijk.

• Gebruik alleen een vachtige doek om het doorzichtige stofreservoir te reinigen.

• Zorg ervoor dat het doorzichtige stofreservoir en de afsluitingen volledig droog zijn voordat u deze terugplaatst.

• Het doorzichtige stofreservoir terugplaatsten:

• Plaats de spin op de geleidelijk van het reservoir.

• Sluit het doorzichtige stofreservoir door het naar boven te duwen tot het doorzichtige reservoir en het stofreservoir op hun plaats klikken.

• Het doorzichtige stofreservoir is niet geschikt voor de vaatwasmachine en het gebruik van schoonmaakmiddelen, poetsmiddelen of luchtverfrissers om het doorzichtige reservoir te reinigen wordt afgeraden omdat dit schade aan uw apparaat kan veroorzaken.

• Het doorzichtige stofreservoir gereinigd moet worden:

• Volg de instructies in het hoofdstuk 'Het doorzichtige reservoir legen'.

• Druk op de rode knop op de geleidelijk van het reservoir om deze vrij te geven en schijf het reservoir over de geleidelijk.

• Gebruik alleen een vachtige doek om het doorzichtige stofreservoir te reinigen.

• Zorg ervoor dat het doorzichtige stofreservoir en de afsluitingen volledig droog zijn voordat u deze terugplaatst.

• Het doorzichtige stofreservoir terugplaatsten:

• Plaats de spin op de geleidelijk van het reservoir.

• Sluit het doorzichtige stofreservoir door het naar boven te duwen tot het doorzichtige reservoir en het stofreservoir op hun plaats klikken.

• Het doorzichtige stofreservoir is niet geschikt voor de vaatwasmachine en het gebruik van schoonmaakmiddelen, poetsmiddelen of luchtverfrissers om het doorzichtige reservoir te reinigen wordt afgeraden omdat dit schade aan uw apparaat kan veroorzaken.

• Het doorzichtige stofreservoir gereinigd moet worden:

• Volg de instructies in het hoofdstuk 'Het doorzichtige reservoir legen'.

LET OP: VERWIJDEREN

• Houd het apparaat vast met het reservoir aan de onderkant.

• Druk op de rode knop voor het vullen van het stofres

- Vult het bijgevoegde formulier in en stuur het naar ons op.
- Door online of per telefoon te registreren kunt u:
- Uw investering beschermen met een garantie van twee jaar op onderdelen en arbeid.
- Handige tips ontvangen voor gebruik van uw machine.
- Duidkundig advies krijgen van de Dyson Helpdesk.
- Als eerste op de hoogte zijn van onze nieuwste uitvindingen.
- Registreren duurt slechts een paar minuten en u hebt alleen uw serieummer nodig.

GARANTEE-GEURENDE 2 JAAR

GARANTEEVOORWAARDEN VAN DE DYSON GARANTIE VAN 2 JAAR

WAT WORDT GEDEKT DOOR DE GARANTIE

- De reparatie van uw apparaat als uw apparaat defect raakt als gevolg van ondergevoerde materialen, fabriecge- of functioneringsfouten binnen 2 jaar na aankoop of levering. (Als een onderdeel niet langer beschikbaar is of niet meer wordt geproduceerd, zal Dyson het onderdeel vervangen door een functionerend alternatief.)
- Indien dit apparaat buiten de EU wordt verkocht, is de garantie alleen van kracht als het apparaat wordt gebruikt in het land waarin het werd verkocht.
- Indien dit apparaat binnen de EU wordt verkocht, geldt deze garantie uitsluitend (i) als het apparaat wordt gebruikt in het land waarin het werd verkocht, of (ii) als het apparaat wordt gebruikt in België, Duitsland, Frankrijk, Ierland, Italië, Luxemburg, Nederland, Oostenrijk, Spanje of het Verenigd Koninkrijk en als hetzelfde model als dit apparaat met hetzelfde vermogen in het desbetreffende land wordt verkocht.

WAT WORDT NIET GEDEKT DOOR DE GARANTIE

- Dyson geeft geen garantie op reparaties of vervanging van producten als gevolg van de volgende oorzaken:
 - Schade door ongelukken, problemen veroorzaakt door verwaarlozing, verkeerd of onvoorzichtig gebruik of gebruik dat niet geschiedt in overeenstemming met de Dyson gebruikshandleiding.
 - Gebruik van het apparaat voor iets anders dan normaal huishoudelijk gebruik.
 - Gebruik van onderdelen die niet in overeenstemming met de instructies van Dyson omgangelen of geplaatst zijn.
 - Gebruik van andere dan originele Dyson onderdelen en accessoires.
 - Foutieve installatie (behalve installaties die door Dyson zelf verricht zijn).
 - Reparaties of aanpassingen die door derde partijen worden uitgevoerd door niet-gecertificeerde agenten zijn uitgevoerd.
 - Verstoppingen – wij verwijzen u naar de Dyson gebruikshandleiding voor details betreffende het zoeken naar en verwijderen van verstoppingen.
 - Normale slijtage (bijv. zekering, borstel, enz.).
 - Gebruik van dit apparaat op pijn, oil, gas.
 - Kortere werkende levensduur van batterij veroorzaakt door versuivering van de batterij of door gebruik (voor van toepassing).
 - Als u twijfelt hebt over zaken die door deze garantie worden gedekt, neem dan contact op met de Dyson Helpdesk.

OVERZICHT VAN DEKKING

- De garantie gaat in op het moment van aankoop (of een eventuele latere leverdatum).
- U dient uw aankoopbewijs en alle eventuele extra documentatie te laten zien voordat er enig onderdeel aan uw apparaat kan worden verricht. Zonder dit bewijs zijn wij verplichte kosten te berekenen. Bewaar uw aankoopbewijs en alle eventuele extra documentatie dus goed.
- Reparaties zullen worden uitgevoerd door Dyson of geautoriseerde agenten.
- Vervangende onderdelen worden eigendom van Dyson.
- Door reparatie of vervanging van uw apparaat wordt de garantieperiode niet verlengd.
- De garantie is een aanvulling op uw rechten als consument en beïnvloedt deze niet.

BELANGRIJKE INFORMATIE OVER GEGEVENSBEVEILIGING

- Bij het registreren van uw Dyson apparaat:
- U dient ons standaard contactgegevens te geven om uw apparaat te registreren en om ons in staat te stellen om uw garantie te ondersteunen.
- Bij het registreren hebt u de mogelijkheid om te kiezen of u wel of niet communicatie van ons wilt ontvangen. Als u kiest voor het ontvangen van communicatie van Dyson, sturen wij u details van speciale aanbiedingen en nieuws over onze nieuwste innovaties. Wij verkopen uw gegevens nooit aan anderen en wij gebruiken alleen gegevens die u niet ons heeft zoal gedefinieerd in ons privacybeleid dat beschikbaar is op onze website [privacy.dyson.com](https://www.privacy.dyson.com).

PL

OBŚLUGA URZĄDZENIA DYSON

PRZED ROZPOCZĘCIEM UŻYTKOWANIA ZAPROSIMY SIĘ Z WAŻNYMI INSTRUKCJAMI DOTYCZĄCYMI BEZPIECZEŃSTWA ZNAJDUJĄCYMI SIĘ W NINIEJSZEJ INSTRUKCJI OBSŁUGI DYSON.

MONTAŻ STACJI DOKUJĄCEJ

- Rozpakować stację dokującą, wyciągnąć ją z opakowania.
- Wybrać miejsce montażu stacji dokującej i upewnić się, że bezpośrednio za nim nie będzie rurki (gazowe, wodne lub powietrznej), kabli elektrycznych, przewodów czy innych elementów.
- Postępować zgodnie z instrukcjami zamieszczonymi w ulocie instalacyjny.
- Zdziarszyć mocowania na swoim miejscu.
- Umieścić urządzenie w stacji dokującej.
- Podłączyć stację dokującą do zasilania i włączyć w celu naładowania urządzenia.
- Przed pierwszym użyciem urządzenie musi być w pełni naładowane.

Stację dokującą należy montować zgodnie z przepisami i obowiązującymi zasadami/normami (mogą mieć zastosowanie przepisy krajowe lub lokalne). Firma Dyson zaleca przeprowadzanie montażu w odzysk ochronnej, okularach ochronnych i użyciem materiałów ochronnych.

ODKURZANIE

- Odłączyć urządzenie od stacji dokującej.
- Sprawdzić, czy spłód głowicy czyszczącej lub końcówki jest wolny od zanieczyszczeń, które mogą spowodować uszkodzenie.
- Przed odkurzeniem podłóg i dywanów należy zapoznać się z odpowiednią instrukcją czyszczenia.
- Elektroczyszczarka może uszkodzić niektóre rodzaje wykładzin lub podłóg. Niektóre wykładziny mogą się mechacić pod wpływem obracającej się elektroczyszczarki. W takim przypadku zaleca się kontynuowanie sprzątania bez części napędzanej silnikiem oraz konsultację z producentem pokrycia podłogowego.

KONTROLKI PODCZAS ŁADOWANIA



KONTROLKI PODCZAS UŻYTKOWANIA



DIAGNOSTYKA KONTROLKI

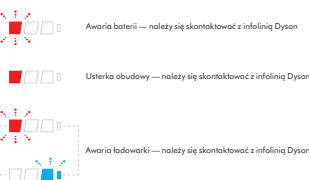

WSKAŹNIKI LED FILTRA I ZATORU



OPÓŹNIENIE PRZEZROCZYSTEGO POJEMNIKA

- Opróżnić, kiedy ilość zebranych zanieczyszczeń osiągnie poziom MAX – nie przepięć.
- Przed opróżnieniem przezroczystego pojemnika należy odłączyć urządzenie od ładowarki. Należy uważać, aby nie poślizgnąć za włączark.
- Podczas opróżniania należy unikać naciskania przycisku „ON” (IHL).
- Odłączyć rurę teleskopową, naciskając czerwony przycisk zwalniania rury, a następnie wyodrębnić ją z pojemnika.
- Aby pozbyć się kurzu, należy:
 - Zwrócić urządzenie wraz z pojemnikiem w dół.
 - Zdeklarowanie nacisnąć czerwony przycisk zwalniania pojemnika.
 - Pojemnik się zsunie, jednocześnie czyszcząc osłonę.
 - Podstawa pojemnika się otworzy, jeśli czerwony przycisk nie zostanie naciśnięty do końca.
 - Aby zminimalizować kontakt z kurzem/olejnymi w czasie opróżniania, należy zamknąć szczelną pojemnik w plastikowym worku i dopiero wtedy go opróżnić. Ostrożnie wyjąć przezroczysty pojemnik z worka. Zamknąć szczelną worki i wyrzucić.

CZYSZCZENIE PRZEZROCZYSTEGO POJEMNIKA (OPCJONALNIE)

- Jeśli konieczne jest wyczyszczenie przezroczystego pojemnika:
 - Postępować zgodnie z instrukcjami zamieszczonymi w części „Opróżnianie przezroczystego pojemnika”.
 - Nacisnąć czerwony przycisk znajdujący się na przelotniku pojemnika, aby zwolnić pojemnik, a następnie zsunąć pojemnik z przelotnika.
 - Przezroczysty pojemnik należy czyścić tylko wilgotną ściereczką.
 - Przed zamontowaniem sprawdzić, czy pojemnik i uszczelki są całkowicie suche. Aby zamontować przezroczysty pojemnik:
 - Wprowadzić prowadnicę do przelotnika pojemnika.
 - Zamknąć przezroczysty pojemnik, wsuwając podstawę pojemnika do góry, aż pojemnik oraz jego podstawę się złączą.
 - Należy zamknąć pojemnik nie naciskając na zamykacz. Nie zaleca się czyszczenia przezroczystego pojemnika przy użyciu detergentów, środków do polerowania czy odświeżaczy powietrza, ponieważ mogą one spowodować uszkodzenie urządzenia.

WSKAŹNIKI LED FILTRA I ZATORU

- Na urządzeniu znajdują się dwie kontrolki informujące o konieczności przeprowadzenia prostych czynności konserwacyjnych.
- W przypadku nieprawidłowego zainstalowania filtra wskaźnik filtra zacznie migać. Należy postępować zgodnie z instrukcjami dotyczącymi mocowania filtra w części „Mycie filtra”.
- Jeśli filtr będzie wymagał mycia, wskaźnik filtra będzie świecił światłem ciągłym. Należy postępować zgodnie z instrukcjami dotyczącymi mycia filtra w części „Mycie filtra”.
- W przypadku wystąpienia zatoru zaświeci się diodowy wskaźnik zatoru. Należy postępować zgodnie z instrukcjami dotyczącymi usuwania zatoru w części „Poszukiwanie źródeł zatorów”.

CZĘŚCI ZMIYWALNE

Urządzenie zawiera części zmywalne, które wymagają regularnego czyszczenia. Należy postępować zgodnie z poniższymi instrukcjami.

CZYSZCZENIE FILTRA

- Sprawdzić i czyścić filtr zgodnie z instrukcją, aby utrzymać ich sprawność.
- Zdjąć filtr, obrotowo go w lewo aż do pozycji otwarcia. Delikatnie odłączyć filtr od urządzenia.
- Najpierw wyciągnąć wnętrze filtra, trzymać filtr pod zimną wodą pionowo w górę i płukać obrotowymi ruchami.
- Następnie wycisnąć zewnętrzną stronę filtra, wlewać do filtra zimną wodę, trzymając rękę otwarty koniec filtra i delikatnie potrząsać.
- Powtarzać aplikowanie wody i zewnętrznej strony filtra, aż będzie wypływać czysta woda.
- Delikatnie pastuzkować filtr, aby usunąć nadmiar wody i pozostawić do wyschnięcia z końcówką filtra zwróconą do dołu.
- Przetworzyć filtr do całkowitego wyschnięcia na co najmniej 24 godziny.
- Upewnić się, że filtr całkowicie wysychł.
- W celu ponownego zamocowania filtra ustosować go ponownie do pozycji otwarcia i obrócić w prawo aż filtr zatrzyma się na swoim miejscu.
- W przypadku użycia bardzo drobnych zanieczyszczeń lub korozyjnymi substancjami

trybu pracy z maksymalną mocą ssania filtr może wymagać częstszego mycia. Nie wkładaj filtra do zmywarki, pralki, suszarki, piekarnika, kuchenki mikrofalowej ani nie przechowywać w pobliżu otwartego ognia.

ZATORY — WYŁĄCZNIK AUTOMATYCZNY

- Urządzenie jest wyposażone w wyłącznik automatyczny.
- Jeśli w którymś momencie części utworzy się zator, urządzenie może automatycznie się wyłączyć.
- Tak się dzieje w przypadku wielokrotnego pulsowania silnika (I), szybkiego i częstego włączania i wyłączania, włączy się wtedy diodowy wskaźnik zatoru.
- Przed rozpoczęciem lokalizowania zatorów pozostaw silnik do schłodzenia.
- Przed poszukiwaniem źródeł zatorów należy odłączyć urządzenie od ładowarki.
- Niezastosowanie się do zaleceń może skutkować obrażeniami.
- Przed ponownym uruchomieniem ustalczyć wszystkie zatory.
- Przed ponownym użyciem zamontować wszystkie elementy.
- Ustawienie zatorów nie jest objęte gwarancją.

POSZUKIWANIE ŹRÓDEŁ ZATORÓW

- W przypadku wystąpienia zatoru silnik zostanie wyłączony i zaświeci się diodowy wskaźnik zatoru. W celu zdiagnozowania zatoru należy postępować według następujących instrukcji:
 - Przed rozpoczęciem poszukiwania źródeł zatorów należy odłączyć urządzenie od ładowarki. Należy uważać, aby nie poślizgnąć za włączark.
 - Podczas poszukiwania źródeł zatorów urządzenie powinno być wyłączone.
 - Niezastosowanie się do zaleceń może skutkować obrażeniami.
 - Podczas poszukiwania zatorów uważać na ostre części i przedmioty.
 - Aby sprawdzić obudowę urządzenia pod kątem występowania zatorów, należy wyjąć przezroczysty pojemnik, postępując zgodnie z instrukcjami zawartymi w części dotyczącej czyszczenia przezroczystego pojemnika i usunąć zator.
 - Jeśli nie dotrą się usunąć zatoru w głowicy czyszczącej, może być konieczne wyjęcie turboszczotki. Odłączyć zamknięcie za pomocą monety, wysunąć turboszczotkę z głowicy czyszczącej i usunąć zator. Zamontować turboszczotkę i zabezpieczyć przez dołożenie uszczelki mocujących. Przed użyciem sprawdzić, czy jest prawidłowo zamocowana.
 - Produkt wysopesty zatory w szczelki węglowe. Należy zachować ostrożność przy kontakcie z nimi. Mogą one wywołać niewielkie podrażnienia skóry. Po zakończeniu pracy z szczelkami należy umyć ręce.
 - Przed ponownym użyciem zamontować wszystkie elementy.
 - Ustawienie zatorów nie jest objęte gwarancją.

ŁADOWANIE I PRZECHOWYWANIE

- Urządzenie włączyć się, jeśli temperatura baterii jest niższa niż 3°C. Ma to na celu ochronę silnika i baterii. Po naładowaniu nie należy przechowywać bezprzewodowego odkurzacza Dyson w temperaturze niższej niż 3°C.
- Aby przedłużyć żywotność baterii należy unikać ładowania zara po pełnym naładowaniu. Pozostawić do odładowania na kilka minut.
- Należy unikać używania urządzenia z baterią podłączoną do podstawy. Ponadto to w ostudzeniu baterii i przedłużeniu jej żywotności.

INSTRUKCJE BEZPIECZEŃSTWA DOTYCZĄCE BATERII

- Jeśli konieczne jest wymiana baterii, skontaktować się z infolinią Dyson.
- Używać wyłącznie ładowarki firmy Dyson.
- Baterie nie szczelnie zamknięte. W normalnych warunkach nie stwarza ona niebezpieczeństwa. W przypadku mało prawdopodobnego wycieku z baterii, nie dychać cztery i przestępować następujących środków bezpieczeństwa:
 - Kontakt ze skórą – może wywołać podrażnienia. Przemijająco zmyć wodą z mydłem.
 - Wychłonie – może spowodować podrażnienie układu oddechowego.
 - Zaczernienie światła powietrza. Zostaniej przy otwartym oknie.
 - Kontakt z oczami – może wywołać podrażnienia. Niezwłocznie przemyć oczy dużą ilością wody, czynność kontynuować przez co najmniej 15 minut. Zostaniej przy otwartym oknie.
 - Używanie – nosić rękawice ochronne w celu wyjęcia i nychłowania/utylizacji baterii zgodnie z miejscowymi przepisami.

UWAGA

- Niewłaściwe wykorzystanie baterii może wywołać ryzyko pożaru lub oparzenia chemicznego. Nie wolno dopuszczać do bliskiego kontaktu z temperaturą 60°C.
- Informacje o utylizacji

INFORMACJE O UTYLIZACJI

- Produkty Dyson są wykonane z wysokiej klasy materiałów nadających się do recyklingu. Jeśli tylko to możliwe, należy oddać produkty Dyson do recyklingu.
- Przed utylizacją urządzenia należy wykonać z niego baterię.
- Baterie należy utylizować lub poddać recyklingowi zgodnie z przepisami miejscowego prawa.
- Zużyty filtr należy zutylizować zgodnie z lokalnymi przepisami prawa lub rozporządzeniami.
- Oznaczenie to wskazuje, że na terenie krajów członkowskich Unii Europejskiej nie należy utylizować tego produktu wraz z innymi odpadami z gospodarstwa domowego. W celu uniknięcia potencjalnego skażenia środowiska lub ludzi spowodowanego niekontrolowaną utylizacją odpadów należy odpowiednio poddać je recyklingowi, o tym samym przenieść ekologiczne powłoki przetwarzane zasobów materiałowych. Aby zmniejszyć zużycie urządzenia, należy skorzystać z systemu zwrotu i odbioru lub skontaktować się ze sprzedawcą, u którego produkt został zakupiony. Sprzedawca przekazuje go do bezpiecznego ekologicznego recyklingu.

OBŚLUGA KLIENTA DYSON

DZIEKIJEMY ZA ZAKUP URZĄDZENIA DYSON.

- Po zarejestrowaniu 2-letniej gwarancji urządzenia firmy Dyson będzie objęte gwarancją w zakresie części i serwisu przez okres 2 lat od daty zakupu, zgodnie z

SAMODEJNI IZKLOP OB ZASTOJU

- To naprava je zasnovana za samodejni izklop.
- Če je kateri del blokiran, se lahko naprava samodejno izklopi.
- To se bo zgodilo po več takovnih sunkih motorja (ko se drvenno vrtečar v hitrem zaporedju vsilijo pri izklopi) in svetlo bo začel indikator LED za blokado.
- Preden počakate zastajanje, počakajte, da se ohladi.
- Pred iskanjem blokade nemierno napravo o polnilnika. Če tega ne storite, lahko pride do nesrečnih poškodb.
- Pred ponovnim zagonom očistite morebitne blokade.
- Pred uporabo vrha prihranite vas dele.
- Izklopno blokado generirajo ne pokrivo.

ISKANJE BLOKAD

- Ko iščete blokado, bo prišlo do takovnega sunka motorja in svetlo za rdeči indikator LED za blokado. Uporabite spodnja navodila, da počakate mesto blokade.
- Pred iskanjem blokade nemierno napravo o polnilnika. Pazite, da ne povlečete drsnika za "VKLOP".
- Ko iščete blokado, mora biti naprava izklopljena. Če tega ne storite, lahko pride do telesnih poškodb.
- Ko iščete blokado, pazite na ostre predmete.
- Če želite preveriti, ali je do blokade prišlo v glavnem delu motorja, sklopa in nosilci v razdelku o čistitvi glavnice smeti odstranite zabrank in odpravite blokado.
- Če ovira ni mogoče očistiti z glave sesalnika, boste morali odstraniti krmilo. Skovarenom odvijte prihranilni element, potisnite krmilo z glave sesalnika in odstranite oviro. Znova namestite krmilo in privijte prihranilni element. Pred uporabo naprave preverite, ali je trdna priprava.
- To napravo vsebuje oglednik ščetke. Bodite pozorni, če pridelate v stiku z njimi. Lahko povzročijo manjše vnetje kože. Po stiku s štečko umijte roke.
- Pred uporabo trdnosti pritrnite vas dele.
- Izklopno blokado generirajo ne pokrivo.

POLNJENJE IN SHRANJEVANJE

- Naprava se bo izklopila, če bo temperatura baterije prido pod 3 °C (37,4 °F). To funkcija ščiti motor in baterijo. Sesalnika nikoli ne napolnite in nato shranite v prostoru s temperaturo nižjo od 3 °C (37,4 °F).
- Za podoljšano življenjsko dobo baterije jo napolnite takoj, ko je prazna. Pusite, da se hladi nekaj minut.
- Izklopite se uporabite napravo. Če je baterija dotika površine. S tem doazaste hladnejše delovanje ter podaljšate časa delovanja in trajanja baterije.

VARNOSTNA NAVODILA ZA BATERIJSKI VLOŽEK

- Če morate zamenjati baterijo, se obrnite na telefonsko linijo za pomoč uporabnikom Dyson.
- Uporabljajte samo polnilnik Dyson.
- Baterijski vložek je zasnovan in oblikovan skladno z predstavitelno nabrane nevarnosti. V malo večjem primeru, da bi ta baterijskega vložka začela iztekati tekočina, se tekočina dotaknete in upoglavite naslednje varnostne ukrepe:
 - Očistite s koto lahko gorivo ali dražljaj. Umijte z milom in vodo.
 - Pri vdihavanju lahko povzroči draženje dihalnih poti. Pojdite na svež zrak in počakajte zdravniško pomoč.
 - Če pride v oči, lahko povzroči draženje. Oč toliko temeljito izpirajte z vodo najmanj 15 minut. Počakajte zdravniško pomoč.
 - Obdobjemiranje - neostojite nikoli s lokalnimi odloki in predstavi.
 - Parafineno filterno enoto odstranite skladno z lokalnimi odloki in predstavi.
 - To oznaka kaže, da tega izdelka v EU ne smete odstranjevati skupaj s preostlimi gospodinjstvi odpadki. Da bi preprečili morebitno škodo za okolje ali dovoliko države zaradi nerazodajnega odstranjevanja odpadkov, to izdelak odgovorno reciklirajte in s tem spodbujate trajnostno uporabo materialnih virov. Če želite vrniti uporabljeno napravo, uporabite sistem za vračilo iz zbiranja ali obrnite na prodajalca, pri katerem ste kupili izdelak. Ti lahko prevzamejo izdelak za okolju varno recikliranje.

POZOR

- Nepravilna namestitve baterijskih vložkov lahko privede do požara ali kemičnih opeklin. Hranite zunaj doseg otrok. Baterijskega vložka ne razstajajte in ga ne odločate v ogenj.

SPLETNA PODPORA

- Za spletno podporo, spletno navodila, video posnetke in uporabne informacije o Dysonu, obiščite spletno stran www.dyson.si/support

INFORMACIJE O ODSTRANJEVANJU

- Izdelki Dyson so izdelani iz visokokakovostnih materialov, ki jih je mogoče reciklirati. Izdelak odstranite odgovorno in, kar je mogoče, reciklirajte.
- Preden napravo zavrzete, morate iz nje odstraniti baterijo.
- Baterijo odstranite ali reciklirajte skladno z lokalnimi odloki ali pravilniki.
- Parafineno filterno enoto odstranite skladno z lokalnimi odloki in predstavi.
- To oznaka kaže, da tega izdelka v EU ne smete odstranjevati skupaj s preostlimi gospodinjstvi odpadki. Da bi preprečili morebitno škodo za okolje ali dovoliko države zaradi nerazodajnega odstranjevanja odpadkov, to izdelak odgovorno reciklirajte in s tem spodbujate trajnostno uporabo materialnih virov. Če želite vrniti uporabljeno napravo, uporabite sistem za vračilo iz zbiranja ali obrnite na prodajalca, pri katerem ste kupili izdelak. Ti lahko prevzamejo izdelak za okolju varno recikliranje.

DYSONOVA POMOČ UPORABNIKOM

- HVALA, KER STE SE ODLOČILI ZA NAKUP NAŠEGA IZDELKA. Potem ko registrirate 2-letno garancijo, bo za napravo Dyson veljala 2-letna garancija skladno z garancijskim pogoji. Če imate kakršno koli vprašanje o napravi Dyson, obiščite spletno stran www.dyson.si/support, kjer lahko najdete spletno pomoč, spletno navodila in koristne informacije o področju Dyson. Lahko pa pokličete tudi tehnično podporo Dyson in navedete serijsko številko naprave ter natančno lokacijo in datum nakupa. Če naprava Dyson potrebuje popravilo, pokličite tehnično podporo Dyson in se pogovorite o rešitvi, ki si na voljo. Če je naprava Dyson še v garanciji in če ji krivica potrebuje popravilo, bo popravilo za vas brezplačno.

PROSIMO, REGISTRIRAJTE SE KOT LASTNIK DYSONOVEGA IZDELKA

- Garancija za ta izdelek velja 2 leti od datuma nakupa. Garancijo registrirajte v 30 dneh od dneva nakupa. Če registrirajo opravilo takoj po nakupu, nam boste pomagali zagotovljati kakovostjo in učinkovitost storitev. Shranite račun, na katerem je naveden datum nakupa.
- To lahko naredite na 2 načina:
 - Prvi: spletno na www.dyson.si
 - Po telefonu s klicem tehnične podpore na 386 4 537 66 00.
 - Z registracijo prek spleta ali telefona boste:
 - Zabili svojo navedbo 2-letno garancijo za dele in servis.
 - Prejeli koristne nasvete o uporabi stroja.
 - Prejeli strokovne nasvete od tehnične službe Dyson.
 - Prvi uvideli za naše napredne izdelke.
 - Registrirajo troja samo nekaj minut, potrebujete pa samo serijsko številko.

OMEJENA 2-LETNA GARANCIJA

POČOJI OMEJENA DYSONOVE 2-LETNE GARANCIJE

GARANCIJA KRJIE

- Popravilo ali zamenjava vse naprave (po izbiro Dyson), če se naprava pokvari zaradi napake v materialu, izdelavi ali delovanju v dveh letih od nakupa ali dostave (če kateri koli del ni več na voljo ali se ne izdeluje več, ga bo Dyson zamenjal z ustreznim nadomestnim delom).
- Če je bila naprava prodana v državi, ki ni članica ES, bo to garancija veljavna, samo če je bila naprava uporabljena v državi, kamor je bila prodana.
- Če je bila naprava prodana v državi članici ES, bo garancija veljavna le, if je bila naprava uporabljena v državi, kamor je bila prodana, ali if je bila naprava uporabljena v Avstriji, Belgiji, Franciji, Nemčiji, na Irskem, v Italiji, na Nizozemskem, v Španiji ali Veliki Britaniji ter če je takšna naprava v prosti prodaji v državi in če omevna naprava v državi odgovarja nazivni napravi naprave.

GARANCIJA NE KRJIE

- Dysonova garancija ne krije popravila ali zamenjave izdelka, če je okvara nastala zaradi:
 - Naključne škode, okvar, ki so posledica nepravilne uporabe ali nege, nepravilne uporabe, zamerjanja, nepravilne uporabe ali ravnanja z napravo, ki ni skladno z Dysonom priporočilom za uporabo.
 - Uporabe naprave za kateri koli drug namen, razen za običajne gospodinjstvene namene.
 - Uporabe delov in nastavkov, ki niso sestavljeni ali namešteni skladno z Dysonovimi navodili.
 - Uporabe delov in nastavkov, ki niso originalni Dysonovi izdelki.
 - Nepravilne namestitve (razen če je v prosi uporabi Dyson).
 - Popravil ali predelav, ki jih ne izvede Dyson ali njegovi pooblašteni zastopniki.
 - Blokade - prebrnite podrobno oskovo in odpravljanje blokad v Dysonem priročniku za uporabo.
 - Normalne obrabe (varovalka, krtičke itd.).
 - Uporabe naprave za sesanje kamnov, pepela ali mavca.
 - Hitrega praznjenja baterije zaradi starosti ali zrabne baterije (kjer je to veljavno).
 - Če niste prepričani, kaj krije garancija, pokličite tehnično podporo Dyson.

POVZETEK KRITJA

- Garancija začne veljati na dan nakupa (ali na dan dostave, če je ta poznejši).
- Vreditebete morate dokazilo o dostavi/nakup, preden se popravilo vse naprave lahko začne. Bez dokazila o vse delo zaračuna. Prosim, shranite račun ali dobavnicu.
- Vsa dela bo izvedel Dyson ali njegovi pooblašteni zastopniki.
- Vi zamenjati deli postanejo lasti Dysona.
- Garancija obdobje se ne bo podaljšala zaradi popravila ali zamenjave naprave v garanciji.
- Garancija nudi dodatne ugodnosti, ki ne vplivajo na pravica, ki jih imate po zakonu kot potrošnik.

INFORMACIJE O ZAŠČITI POMEMBNIH PODATKOV

- Pri registraciji izdelka Dyson.
- Za registracijo in garancijo vsedga izdelka potrebujemo vaše osemne kontaktne podatke.
- Ob registraciji lahko izberete, ali želite prejemati naša obvestila. Če se boste odločili za prejemanje obvestil družbe Dyson, boste prejeli tudi podrobno o posebnih ponudbah in novicah o naših najnovejših inovacijah. Vaših podatkov ne bomo izdali tretji osebam. Uporabiti bomo le tiste informacije, ki nam jih boste zupili, kar je to določeno v pravilniku o zasebnosti na naši spletni strani: privacy.dyson.com.

CL

JAK SPOTREBIC DYSON POUIJAVT

- NEŽ BUDITE POKRACOVAT, PREČTETE SI, DULEZITA BEPEENOSTNI UPOZORNIENI V TOMTO NAVODU K POUIJAVT SPOTREBIC DYSON.

INSTALACE UCHYTU NA STENU

- Vybete dolozi stanici, zstaviti a lezti k pokryni k instalaci.
- Vybete misto pro dokovaci stanici a pivesedzte se, ze p'rimo za mistem montazne neni zadnje potrubni (plyn, voda nebo vzduch), elektricke kabely, drty nebo kabelove vedeni.
- Postupujte podle pokryni na letaku k instalaci.
- Zakolniete nastavce na p'rifidne misto.
- Umistete p'ristroj do dokovaci stanice.
- Zapojte dokovaci stanici a zapnete nabijani.
- Pred prvym pouzitim bude nutne p'ristroj p'lnit nabiti.
- Dokovaci stanice musy byt namontovani v souladu s malznicami a platnymi d'kovacimi stanicami.

- p'edprijny nebo normami (st'adnimi nebo mistnimi).
- Spolecne Dyson doporucuje, abyste p'li instalaci dokovaci stanice pouzivali ochrannny odv'v, bryle a materi'aly.

VYS'AVANI

- Vybete p'ristroj z dokovaci stanice.
- Zkontrolujte, zda je spodni strana d'lski hlavice nebo nastavce cista a bez cizich predmetu, kter' by mohl'y z'ab'rat pos'izovani.
- Nez zacnete vys'avit podlahu, rohoz nebo koberec, p'echezte si doporuceni pro c'isteni, kter'e uvadi v'yrobce podlahove krytiny.
- Kart'ick' spotrebitel m'oze poškodit n'kter'e dr'vy koberec a podlah. N'kter'e koberece se mohou p'li vys'avan'i a pouzitim rotujiciho kart'ice t'apat. Jestlize se to stane, doporucujeme vys'avit bez hubice s motorovym rotačním kart'icem a konzultovat to s v'yrobcem koberec.

SVETLA B'EHM NABIJENI

- Nabijeni, nizka 'roveň nabiti

- Nabijeni, st'edni 'roveň nabiti

- Nabijeni, v'ešni nabito

- P'ln' nabito

SVETLA B'EHM POUZIVANI

- Vysoka 'roveň nabiti

- St'edni 'roveň nabiti

- Nizka 'roveň nabiti

- Vybilo, je nutno nabiti

DIAGNOSTIKA POMOCI KONTROLEK

- Z'aveda baterie - volaje z'akaznickou linku spolecnosti Dyson

- Z'aveda hlavniho h'lesu - volaje z'akaznickou linku spolecnosti Dyson

- Z'aveda nabijecku - volaje z'akaznickou linku spolecnosti Dyson

- Z'aveda hlavniho h'lesu - volaje z'akaznickou linku spolecnosti Dyson

- Z'aveda nabijecku - volaje z'akaznickou linku spolecnosti Dyson

- Z'aveda hlavniho h'lesu - volaje z'akaznickou linku spolecnosti Dyson

- Z'aveda nabijecku - volaje z'akaznickou linku spolecnosti Dyson

- Z'aveda hlavniho h'lesu - volaje z'akaznickou linku spolecnosti Dyson

- Z'aveda nabijecku - volaje z'akaznickou linku spolecnosti Dyson

- Z'aveda hlavniho h'lesu - volaje z'akaznickou linku spolecnosti Dyson

- Z'aveda nabijecku - volaje z'akaznickou linku spolecnosti Dyson

- Z'aveda hlavniho h'lesu - volaje z'akaznickou linku spolecnosti Dyson

- Z'aveda nabijecku - volaje z'akaznickou linku spolecnosti Dyson

- Z'aveda hlavniho h'lesu - volaje z'akaznickou linku spolecnosti Dyson

- Z'aveda nabijecku - volaje z'akaznickou linku spolecnosti Dyson

- Z'aveda hlavniho h'lesu - volaje z'akaznickou linku spolecnosti Dyson

- Z'aveda nabijecku - volaje z'akaznickou linku spolecnosti Dyson

- Z'aveda hlavniho h'lesu - volaje z'akaznickou linku spolecnosti Dyson

- Z'aveda nabijecku - volaje z'akaznickou linku spolecnosti Dyson

- Z'aveda hlavniho h'lesu - volaje z'akaznickou linku spolecnosti Dyson

- Z'aveda nabijecku - volaje z'akaznickou linku spolecnosti Dyson

- Z'aveda hlavniho h'lesu - volaje z'akaznickou linku spolecnosti Dyson

- Z'aveda nabijecku - volaje z'akaznickou linku spolecnosti Dyson

- Z'aveda hlavniho h'lesu - volaje z'akaznickou linku spolecnosti Dyson

- Z'aveda nabijecku - volaje z'akaznickou linku spolecnosti Dyson

- Z'aveda hlavniho h'lesu - volaje z'akaznickou linku spolecnosti Dyson

- Z'aveda nabijecku - volaje z'akaznickou linku spolecnosti Dyson

- Z'aveda hlavniho h'lesu - volaje z'akaznickou linku spolecnosti Dyson

VYSY'AVANI NABIJENI NA PRACH

- N'adoba v'ypr'vy, spl'vne nečistoty das'adnou znatky MAX - n'adoba nenechte p'ep'nat.
- Před v'ypr'v'van'ím p'ruhledne n'adoby na prach se ujist'ete, ze je spotrebit' odpojen od nabijecku. D'aje pozor, if nest'iknete spouz'ic'ciho t'adice.
- P'li v'ypr'v'v'van'ím nepoustejte sp'ln'ad do pokovy ZAPNUTO.
- Saci trubici odmontujte tak, ze st'iknete cervene t'adice pro uvolnen'i a trubici v'yhazte z n'adoby.
- Uvolnen'i nečistat:
 - D'zte p'itny n'adoba na prach d'at.
 - S'it' st'iknete cervene t'adice pro uvolnen'i n'adoby na prach.
 - N'adoba se bude pracovat d'ol' do souz'asne ocasti k'ryt.
 - Pak se otev're d'no n'adoby.
 - D'no n'adoby se neotev're, pokud cervene t'adice neni zcela st'ifodeno.
- Aby se p'li v'ypr'v'v'van'ím minimalizoval kontakt s alergeny, v'lozte p'ruhlednou n'adoba na prach d'io ig'ifilnoho s'it'ku, nam p'nn'ad' uvolnete a n'adoba v'yvypne. Potom p'ruhlednou n'adoba na prach se s'ad'u opat'rn' v'yjm'ete. S'ad'k' uvolnete a v'yhadte.

ČISTENI P'RUHLEDNE N'ADOPY NA PRACH (VOLITELNE)

- Pokud je nutne v'yč'ist'it' p'ruhlednou n'adoba na prach:
 - Postupujte podle pokryni v d'at'ni "V'ypr'v'v'van'ím p'ruhledne n'adoby na prach".
 - S'it'kurim cerveneho t'adice na vs'dku n'adoby na prach uvolnete n'adoba a st'ahn'ete z v'odicka.
 - P'ruhlednou n'adoba na prach c'ist'ete pouze v'lhkym had'icem.
 - Před nasazen'em se p'echezte, ze p'ruhledne n'adoba na prach a Ms'ndni jsou zcela such'e.
 - Nasazen'i p'ruhledne n'adoby na prach:
 - Nasuete osu na v'odicko n'adoby na prach.
 - P'ruhlednou n'adoba na prach zavazete tak, ze zas'ahate j'ej d'no n'adoba, d'akud p'ruhledne n'adoba na prach se nesm'i um'yvat v'myce na n'adoba a nedoporučuje se p'li jejim c'ist'eni pouzivat m'ydl' prostredek, k'is'it'iva a osvetlov'ac' vzduchu, prot'e by m'ohl' doj'it k poškod'eni p'ristroje.

LED INDIKATORY FILTRU A UC'PANI

- P'ristroj je vybaven d'vema kontaktnimi, kter'e vs'y upocin'i na nutnost proveden'i jednoduchych ukon'c'it'ib'z'y.
- Je-li filtr'ni jednotka špatn'e namontov'na, kontrolka filtru z'adne blik'at. Jak spr'avn'e namontovat filtr'ni jednotku se dozved'e v kapitole "C'ist'eni filtr'ni jednotky".
- Je-li filtr'ni jednotka uc'pan'a, nazv'ni se p'lišk'ny LED indik'ator. Jak spr'avn'e v'yč'ist'it' uc'pan' misto se dozved'e v kapitole "H'ledani uc'panych mist".

OMYVATELN' SOUČASTI

- Ve sp'rateln'ch jsou omyvateln'e součast'i, kter'e je třeba pravideln'e c'ist'it. Dodr'zte n'ile uveden'e pokryni.

MYTI FILTR'NI JEDNOTKY

- Filtr'ni jednotku kontrolujte a myjte podle pokryni, aby byl zachov'n v'lysk p'ristroje.
- C'ist'ete-li v'ynoutou filtr'ni jednotku, oboz'e ji proti sm'ru hodinov'ych ruč'ickek do polohy otev'reni. Opat'rn' ji v'yhazte z p'ristroje.
- Negrav'e umyte v'stek filtr'ni jednotky. D'v'ne ji vs'ide pod proudem studen'e vody a p'li oplachovan'i otd'ajte.
- Ili okraj fil'u un'esim'ez i v'ism'y v'lysk'y, d'k' by g'e'kl'ed' s'og'dy sv'ynv o'hr'adit'ut'v'ne do s'ed'm'dneho h'v'et'ic'ic'keho g'p'it'ov'ni.
- Okop'ujte om'yvan'i v'niknu v'v'nikku filtr'ni jednotky, d'akud voda nezašt'ane c'it'v'ne.
- Jemne na filtr'ni jednotku pokleptejte, abyste odstr'ani p'byten'ou vodu, a nechte ji v'yd'nov'it' koncem s'it'ru d'ol'.
- Nechte filtr'ni jednotku alespo'n 24 hodin v'oln'e, aby zcela vys'chla.
- Zkontrolujte filtr'ni jednotku, zda je zcela such'a.
- P'li v'kl'ad'ni z'p't' vratte filtr'ni jednotku do polohy otev'reni a otd'ajte s' ni ve sm'ru hodinov'ych ruč'ickek, d'akud nez'ak'op'ete.
- Pokud v'ystavte jemny prach nebo pouz'ivate hlavn'e maxim'ln'i saci v'lysk, prev'ed'eb'ne bude z'ap'rat'it' filtr'ni jednotku um'yvat d'ast'ij.
- Navaz'ujte filtr'ni jednotku do m'ykky na n'adoby, p'ristky, s'ad'ky, trouby, mikrov'ln'ou troubu an' do blik'ac'ich otev'ren'ch ob'ed'.

UC'PANI - AUTOMATICK'E VYPNUTI

- Tento spotrebit' je vybaven automatick'o p'p'ratkou.
- Pokud se r'ek'lat' c'ast' spotrebit'ce z'ab'lokuje, m'oze se spotrebit' automaticky vypnout.
- K tomu dojde potom, co motor n'ab'ik'ir'at' zapuzuje (z' r'ychle za sebou se z'opne a vypne) a rozsv'iti se LED indik'ator uc'pan'i.
- Nechte spotrebit' v'yh'ed'it' n'ile z'ab'ite h'ledat uc'pan' misto.
- Před h'led'an'ím uc'panych mist se ujist'ete, ze je spotrebit' odpojen od nabijecku. Nerepektov'ni t'ed'ho pokryni n'ile v'rst'it' uc'pan' misto.
- Před op'etov'ym sp'ružen'ím spotrebit'ce odstra'nte v'esk'ere p'ek'azky.
- Než spotrebit' zacnete op'et pouz'ivat, ujist'ete se, ze v'sechny jeho součast'i jsou z'p't' na sv'em mist'e.
- Na odstr'ankov'ni blokuj'ic'ich p'edmetu se z'ak'ra nezavaz'ete.

HLEDANI UC'PAN'YCH MIST

- Motor bude pulzovat a LED indik'ator uc'pan'i se rozsv'iti, kdyd' dojde z'ab'lokov'ni. Podle pokryni uveden'ych n'ile v'yh'ed'ite c'iz' p'edmet.
- Před h'led'an'ím uc'panych mist se ujist'ete, ze je spotrebit' odpojen od nabijecku. D'ajte pozor, if nest'iknete spouz'ic'ciho t'adice.
- P'li h'led'an'ím uc'panych mist spotrebit'ce nezap'inate. Nerepektov'ni t'ed'ho pokryni n'ile v'rst'it' uc'pan' misto.
- P'li h'led'an'ím uc'panych mist spotrebit'ce nezap'inate. Nerepektov'ni t'ed'ho pokryni n'ile v'rst'it' uc'pan' misto.
- P'li h'led'an'ím uc'panych mist spotrebit'ce nezap'inate. Nerepektov'ni t'ed'ho pokryni n'ile v'rst'it' uc'pan' misto.

- Chcete-li zkontrolovat, zda hlavní těleso přístroje není ucpáno, vyjměte práhlednou nádobku na prach podle pokynů v části o čištění práhledné nádoby na prach o odstraňování překážek.
- Pokud se vám nepodaří odstranit překážku z čistící hlavice, bude nutné vyměnit kartáč. Pomocí mince uvolněte pojistku, vysuňte kartáč z čistící hlavice a odstraňte překážku. Kartáč znovu nasadte a upevněte dotáčením pojistky. Před spuštěním přístroje se ujistěte, zda je pojistka opět dočasně.
- Tento spotřebič používá kartáč s uhlíkovými vlákny. Při kontaktu s kůží mohou způsobit menší podráždění. Po manipulaci s kartáčem si omýjte ruce.
- Net spotřebič začnete opět používat, ujistěte se, že všechny jeho součásti jsou zpět na svém místě.
- Na odstraňování blokových předmětů se záruka nevztahuje.

NABĚJENÍ A SKLADOVÁNÍ

- Tento spotřebič se vypne, pokud je teplota baterie nižší než 3 °C. Toto opatření je navrženo k ochraně motoru a baterie. Spotřebič nenabíjeje a ani neakluje ve prostorách s teplotou nižší než 3 °C.
- Chcete-li prodloužit životnost baterie, nenabíjejte ji, ale nechte ji nejméně několik minut vychladnout.
- Při používání spotřebiče dbejte na to, aby baterie nebyla nižším krytím, bude se lépe chladiť, což prodlouží její životnost, a udrží vyšší kapacitu.

BEZPEČNOSTNÍ POKYNY K BATERII

- Ještěže baterie potřebuje výměnu, kontaktujte zákaznickou linku společnosti Dyson.
- Používejte pouze nabíječku Dyson.
- Baterie je uzamčena jednoduše a za normálních okolností nepředstavuje žádnou bezpečnostní riziko. V neprovozním stavu připojte úniku kapalin a baterie se nedotýkejte kapalinou a dodržujte následující pokyny:
 - Při styku s kůží - může způsobit podráždění. Omyj vodou a mýdlem.
 - Nodržení - může způsobit podráždění dýchacích cest. Zajistěte čerstvý vzduch a vyhledávejte lékařskou pomoc.
 - Při zasazení od - může způsobit podráždění. Okamžitě vyplachujte od důkladně vodou po dobu nejméně 15 minut. Vyhledejte lékařskou pomoc.
- Při používání spotřebiče dbejte na to, aby baterie nebyla nižším krytím, bude se lépe chladiť, což prodlouží její životnost, a udrží vyšší kapacitu.

POZOR

Baterie použité v tomto spotřebiči mohou při nevhodném zacházení představovat nebezpečí požáru nebo poškození chemikáliemi. Nerozbitně, nestrukturované, nevhodně je ohřát a nedovolte zahřát nad 60 °C. Uchovávejte mimo dosah dětí. Nerozbitně a nevhodně je ohřát.

PODPORA ONLINE

Poskytujeme online nápovědu, obecné rady, videa a užitečné informace o společnosti Dyson.

www.dyson.cz/support

INFORMACE O KLIKÁDICI

- Spotřebiče společnosti Dyson jsou vyrobeny z velmi dobře recyklovatelných materiálů. Po skončení životnosti spotřebiče získávajíte odpovědně, a pokud je to možné, nechte jej recyklovat.
- Před likvidací elektrospotřebiče a něj vyjměte baterii.
- Baterie získávejte nebo recykluje v souladu s místními předpisy či nařízeními.
- Opatřovanou filtraci jednotku získávejte v souladu s platnými místními předpisy a normami.

Toto označení znamená, že by tento elektrospotřebič neměl být v zemi EU likvidován s běžným domovním odpadem. Aby nedocházelo k nežádoucímu poškození životního prostředí nebo zdraví lidí nebo životovny životní prostředí, odpovídající elektrospotřebiče recykluje, a poplatek tak udržetelné opakované využívání surovinových zdrojů. Likvidaci používané elektrospotřebiče využijte systémy vedené a sběru nebo se spojte s prodejcem, u kterého jste elektrospotřebič zakoupili. Tato místa mohou elektrospotřebič odebrat k ekologicky bezpečné recyklaci.

ZÁKAZNICKÁ LINKA SPOLEČNOSTI DYSON

DEKUPACE. ŽE JSTE ZAKOUPILI SPOTŘEBIČ DYSON.
Společnost Dyson poskytuje na tento spotřebič 2 dvoutletou záruční dobu. Pokud máte nějaké dotazy týkající se spotřebiče Dyson, navštivte stránky www.dyson.cz/support a online nápovědu, všeobecnými tipy a užitečnými informacemi o společnosti Dyson.
Můžete také kontaktovat zákaznickou linku společnosti Dyson a sdělit seriové číslo spotřebiče a informace o místě a datu zakoupení.
Pokud bude spotřebič Dyson vyžadovat opravu, kontaktujte zákaznickou linku společnosti Dyson, abychom vás mohli informovat o dostupných možnostech. Pokud je váš spotřebič Dyson v záruce a oprava je kryta zárukou, bude oprava zcela bezplatná.

LIMITOVANÁ DVOULETÁ ZÁRUKA

PODMÍNKY LIMITOVANÉ ZÁRUKY SPOLEČNOSTI DYSON V DÉLCE 2 LET

NA CO SE VZTAHUJE ZÁRUKA

- Oprava nebo výměna spotřebiče Dyson (podle uvážení společnosti Dyson), bude-li shledán vadným v důsledku vady materiálu, provedení nebo funkce do 2 let od data nákupu nebo dodání (nebuďte-li indikátory dle k dispozici nebo se již nebudou vyrábět, společnost Dyson jej vymění za funkční náhradní díl).
- Byli-li tento spotřebič prodán v zemi mimo EU, tato záruka bude platná pouze v případě, že spotřebič bude používán v zemi, kde byl zakoupen.
- Byli-li spotřebič zakoupen na území EU, tato záruka bude platná pouze v případě, že (i) spotřebič bude používán v zemi, kde byl zakoupen, nebo (ii) spotřebič bude používán v Belgii, Francii, Německu, Itálii, Nizozemsku, Španělsku nebo Velké Británii a příslušný model se v dané zemi prodává ve verzi pro stejné jmenovité napětí.

NA CO SE ZÁRUKA NEVZTAHUJE

- Společnost Dyson neposkytuje záruku na opravu nebo výměnu spotřebiče, pokud k závadě došlo v důsledku:
 - Náhodného poškození, závod způsobených neobalým používáním či pádi, nesprávným či neoprávněným používáním nebo manipulací se spotřebičem, které není v souladu s návodem k použití spotřebiče Dyson,
 - Použití spotřebiče pro jiné účely než pro běžné použití v domácnosti,
 - Použití součástí nesmontovaných nebo nesmontovaných v souladu s pokyny společnosti Dyson,
 - Použití jiných než originálních součástí a příslušenství značky Dyson,
 - Nesprávné montáže (s výjimkou montáže pracovníkem společnosti Dyson),
 - Oprav či úprav neprovedených společností Dyson nebo jejími autorizovanými poskytovateli služeb.
 - Úpřední (podrobné informace o hledání a odstraňování blokových předmětů naleznete v návodu k použití spotřebiče Dyson),
 - Běžného spotřebení (např. papírky, kartáče atd.),
 - Použití spotřebiče na suš, papír, omítku,
 - Snížení kapacity baterie z důvodu jejího stáří nebo opotřebení (pokud přichází v úvahu).
- Máte-li jakékoli pochybnosti ohledně toho, na co se vaše záruka vztahuje, kontaktujte prosím zákaznickou linku společnosti Dyson.

ZÁRUKNÍ PODMÍNKY

- Záruka novby platnosti v den nákupu (nebo v den dodání, pokud k němu došlo později).
- Před opatřeními záruční opravy je nutno předložit originální záruční listu a prototypní doklad. Bez předložení těchto dokladů bude oprava úhradová jako mimozáruční. Průběh a průběh záruční opravy lze pečlivě uchovávat.
- Všechny práce smí provádět pouze společnost Dyson nebo její autorizovaní poskytovatelé služeb.
- Všechny výměnné součásti v rámci záruční opravy se stávají majetkem společnosti Dyson.
- Oprava nebo výměna vadného spotřebiče Dyson prodlužuje platnost záruky a dobu, po kterou byl spotřebič v záruční opravě.
- Záruka poskytuje výhody, které jsou nad rámec většiny záručních poskytovatelůských práv a nížek je neomezují.

DŮLEŽITÉ INFORMACE O OCHRANĚ ÚDAJŮ

- Při registraci spotřebiče Dyson:
 - Bude třeba, abyste nám poskytli základní kontaktní údaje, abychom mohli registrovat váš spotřebič a podporovat záruku na něj.
 - Po registraci budete mít možnost si vybrat, zda od nás chcete dostávat různé sdělení. Pokud se přikláníte k odběru sdělení od společnosti Dyson, budeme vám zasílat podněty o speciálních nabídkách a zprávy o našich novinkách. Údaje, které nám sdělíte, nikdy neprodáme třetím osobám a budeme je používat pouze v souladu s našimi zásadami ochrany osobních údajů, které jsou k dispozici na našem webu privacy.dyson.com.

DK

BRUG AF DYSON-APPARATET

LÆS DE VIGTIGE SIKKERHEDSFORANSTALTNINGER I DENNE DYSON-BRUGERVEJLEDNING, FOR DU FORTSÆTTER.

MONTERING AF DOCKINGSTATION

- Pak dockingstationen, stikket og installationsvejledningen ud.
- Vælg en placering til dockingstationen, og sørg for, at der er ikke ledningsnet (gns, vand eller luft), elektriske kabler, ledninger eller et kanalnet/dinnet bag monteringsstedet.
- Følg anvisningerne i installationsvejledningen.
- Kvik udryk på plads.
- Placer apparatet i dockingstationen.
- Sæt stikket i dockingstationen, og sæt den til at lade op.
- Dit apparat skal være fuldt opladet inden første brug.
- Dockingstationen skal monteres i overensstemmelse med regler og gældende standarder/løse.
- Dyson anbefaler brugen af beskyttelsesbeklædning, -briller og -materiale ved installation af dockingstationen.

STØVSUGNING

- Fjern apparatet fra dockingstationen.
- Kontrollér, at undersiden af støvsugerhovedet eller -værktøjet er ren og fri for fremmedlegemer, der kan forårsage skader.
- Før gulve, måtter og tæpper støvsuges, skal producentens anbefalede rengøringsanvisninger kontrolleres.
- Støvsugers bærstøvhoved kan beskadige visse tæpper og gulve. Nogle tæpper vil frulle, hvis du bruger det roterende bærstøvhoved, når du støvsuger. Hvis det er tilfældet, anbefaler vi, at du støvsuger uden det roterende mundstykke, og at du beder fabrikanten af gulvtæppet om vejledning.

LYS UNDER OPLADNING

- Oplader, lav opladning
- Oplader, mellem opladning
- Oplader, næsten fuldt opladet
- Fuldt opladet

LYS UNDER BRUG

- Halvt niveau af opladning
- Medium niveau af opladning
- Lavt niveau af opladning
- Tom, kræver opladning

LYSDIAGNOSTICERING

- Fejl i batteri, ring til Dyson Helpline
- Fejl i hovedmaskine, ring til Dyson Helpline
- Fejl i oplader, ring til Dyson Helpline

LYSDIODER TIL FILTER OG BLOKERINGSINDIKATOR

- Blokeringsindikator
- Filteret er ikke monteret korrekt
- Filteret kræver vask
- Se batteri-afsnittet

TØMNING AF DEN KLARE BEHOLDER

- Tøm beholderen, så snart svanet når niveauet for MAX-mærket – må ikke overfyldes.
- Sørg for, at apparatet er afbrudt fra opladeren inden tømning af den klare beholder. Pas på ikke at trække i start-udløseren (ON).
- Undlad at trække i "ON", når støvsugeren tømnes.
- Afmonter røret ved at trykke på den røde røreløserknop og trække det væk fra beholderen.
- Fjerneret af støvsuger.

- Hold apparatet med beholderen i en nedadgående position.
- Tryk på den røde beholderløserknop.
- Beholderen skydes ned, og koppen røret i takt hermed.
- Beholderens bund åbnes.
- Bundstykket åbnes kun, hvis den røde knop er trykket i bund.
- Med hånd på et minimum kontakt med støv og filtereffektivede støffer ved tømning skal den klare beholder omsluttes tæt i en pløstørpe og tømnes.
- Fjern forsigtigt den klare beholder fra posen. Luk posen tæt, og bortskaf den på normal vis.

RENGØRING AF DEN KLARE BEHOLDER (VALGFRILT)

- Rengøring af klar beholder (hvis det er nødvendigt):
 - Følg instruktionerne i afsnittet "Tømning af den klare beholder".
 - Tryk på den røde knop på beholderen for at frigøre beholderen, og skub beholderen af skånen.
 - Den klare beholder må kun rengøres med en fugtig klud.
 - Sørg for, at den klare beholder og polningerne er helt tørre, inden den monteres igen.
 - Gensætning af den klare beholder:
 - Indsæt ryggen på beholderens løber.
 - Luk den klare beholder ved at skubbe bundstykket opad, indtil den klare beholder og dens bundtykke klikker på plads.
 - Den klare beholder klarer ikke rengøring ved maskinopvask og brug af rengøringsmidler, tilmøller eller luftfugtning. Dette anbefales ikke, da det kan skade dit apparat.

LYSDIODER TIL FILTER OG BLOKERINGSINDIKATOR

- Dit apparat har to indikatorlamper, der kan hjælpe dig med at se, når simpel vedligeholdelse er nødvendig:
 - Filterindikatoren lyser uregelmæssigt, når filterenheden ikke er monteret korrekt.
 - Følg anvisningerne for gensætning af filterenheden under afsnittet "Vask af filterenheden".
 - Filterindikatoren lyser kontinuerligt, når filterenheden skal vaskes. Følg anvisningerne for vask af filterenheden under afsnittet "Vask af filterenheden".
 - Blokeringsindikatoren lyser, hvis der er en blokering. Følg anvisningerne for fjernelse af blokering under afsnittet "Blokeringstøvsuger".

VASKBARE DELE

Din støvsuger indeholder vaskbare dele, der skal rengøres regelmæssigt. Følg anvisningerne herunder.

VASK AF FILTERENHEDEN

- Kontrollér og vask filterenheden regelmæssigt i henhold til vejledningen for at opretholde ydeevnen.
- Fjern filteret ved at dreje det mod uret til åben stilling. Træk det forsigtigt væk fra apparatet.
- Vask indersiden af filterenheden først. Hold det operet under koldt vand, og rør det rundt ved hjælp af en roterende bevægelse.
- Vask ydersiden af filterenheden. Fyld enheden med koldt vand, placer hånden over slangen i løve end, og ryst forsigtigt enheden.
- Gentag vask på indersiden og ydersiden af filterenheden, indtil vandet er klart.
- Bank forsigtigt på filterenheden for at fjerne overskydende vand, og lad den tørre med filteret nedad.
- Filterenheden skal tørre i mindst 24 timer, indtil den er helt tør.
- Kontrollér, at filterenheden er helt tør.
- Når filterenheden skal sættes på igen, skal den sættes tilbage i apparatet i åben stilling, hvorefter den drejes med uret, indtil den klikker på plads.
- Filterenheden kan kræve hyppigere vask, hvis du støvsuger fint støv eller primært bruger maksimal sugning.
- Filterenheden må ikke bringes i en opvaskemaskine, vaskemaskine, tørretumbler, ovn, miksover eller i nærheden af åben ild.

BLOKERINGER - AUTOMATISK AFBRYDER

- Denne støvsuger er udstyret med en automatisk afbryder.
- Hvis en af støvsugers dele bliver blokeret, kan den afbryde automatisk.
- Det sker, efter motoren har slået til og fra et antal gange i hurtig rækkefølge, og blokeringsindikatoren vil lyse.
- Lad apparatet køle af, før der kontrolleres for blokeringer.
- Sørg for, at apparatet er fjernet fra opladeren, før der undersøges for blokeringer. Hvis dette ikke gæns, kan det medføre personskade.
- Fjern eventuelle blokeringer før genstart.
- Påmonter alle dele korrekt igen før brug.
- Fjernelse af blokeringer er ikke dækket af garantien.

SØG EFTER BLOKERINGER

- Motoren slår til og fra flere gange, og blokeringsindikatoren lyser, når der er en blokering. Følg nedenstående vejledning for at finde blokeringen:
 - Sørg for, at apparatet er fjernet fra opladeren, før der undersøges for blokeringer.
 - Pas på ikke at trække i start-udløseren (ON).
 - Anvend ikke apparatet, mens der undersøges for blokeringer, da dette kan medføre personskade.
 - Pas på skarp genstande ved kontrol for blokeringer.
 - Når der skal tækes for blokeringer i hovedkroppen på apparatet, skal den klare beholder fjernes efter anvisningerne i afsnittet "Rengøring af den klare beholder, og fjern derefter blokeringen".
 - Hvis en blokering ikke kan fjernes fra hovedet, skal bærstøvhovedet evt. afmonteres. Brug en mørt til at åbne fæsteskruen, før bærstøvhovedet ud af røretshovedet, og fjern obstakleren. Sæt bærstøvhovedet på igen, og fastgør det ved at stramme fæsteskruen. Sørg for, at det sidder godt fast, før apparatet anvendes.
 - Dette produkt har luftfilterbarstør. Vær forsigtig, hvis du kommer i kontakt med dem, da de kan forårsage mindre hudirritation. Vask hænder efter håndtering af barstør.
 - Påmonter alle dele korrekt igen før brug.
 - Fjernelse af blokeringer er ikke dækket af garantien.

OPLADNING OG OPBEVARING

- Apparatet slukker automatisk, hvis batteriets temperatur er under 3 °C. Denne funktion beskytter motoren og batteriet. Oplad ikke apparatet for derefter at flytte det til opbevaring i et område, hvor temperaturen er under 3 °C.
- Du kan forlænge batteriets levetid ved at undlade at genoplade det lige efter en fuld opladning. Lad det køle af et par minutter.
- Undgå at anvende apparatet med batteriet koldt op ad en flade. Det vil gøre det mindre varmt under brug og forlænge batterilevetiden og dets levetid.

BATTERISIKKERHED

- Hvis batteriet skal udføres, skal du kontakte Dyson Helpline.
- Brug kun en Dyson-oplader til at oplade dette Dyson-apparat.
- Batteriet er forseglet og giver under normale omstændigheder ingen anledning til sikkerhedsopmærksomhed. Skulle der imidlertid være væske fra batteriet, må det ikke berøres, og det skal løses følgende sikkerhedsforanstaltninger:
 - Hudkontakt – kan forårsage irriteringer. Vask med sæbevand.
 - Indånding – kan forårsage irriteringer af luftvejene. Særg for frisk luft og søg læge.
 - Øjenkontakt – kan forårsage irriteringer. Skyl øjeblikkeligt øjnene grundigt med vand i mindst 15 minutter. Søg læge.
 - Bortskaffelse – brug handsker for at fjerne batteriet og fjern det straks i henhold til gældende lokale love og regler.

ADVARSEL

- Det batteri, der anvendes i denne maskine, kan ved forkert brug udgøre en branseløse eller fare for atning. Må ikke skilles ud, kortsluttes, opvarmes over 60 °C eller forberedes. Opbevares udspændt for børn. Skal ikke betragtes ud eller sæt sig til det.

ONLINESUPPORT

- Til onlinehjælp, generelle råd, video og nyttige oplysninger om Dyson.
www.dyson.dk/support

OPLYSNINGER OM BORTSKAFFELSE

- Dysons produkter er fremstillet af gennemsnitlige materialer af høj kvalitet. Bortskaf dette produkt ansvarligt, og genbrug, hvor det er muligt.
- Fjern batteriet, før apparatet smides ud.
- Bortskaf eller genbrug batterier i henhold til lokale bestemmelser eller regulativer eller regler.
- Denne mærket angiver, at inden for EU bør dette apparat ikke bortskaffes sammen med andet husholdningsaffald. For at forhindre mulig skade på miljøet eller sundhedsfare ved ukontrolleret affaldsbehandling skal det afleveres til genbrug med henblik på bæredygtig genbrug af materialerne. Børn det offentlige genbrugsystem, hvor apparatet er koblet. De kan håndtere dette apparat med henblik på miljøvenlige korrekt genbrug.

DYSON KUNDESERVICE

- TAK FOR AT DU HAR VALGT AT KØBE ET DYSON-APPARAT.
- Når du har registreret din 2 års garanti, vil Dyson-apparatet være dækket med besvær til dele og udførelse i 12 år efter købsdatoen i henhold til garantens vilkår. Hvis du har spørgsmål vedrørende dit Dyson-apparat, kan du gå ind på: www.dyson.dk/support for at få onlinehjælp, generelle råd og nyttige oplysninger om Dyson.

- Du kan også ringe til Dysons helpline. Opslys i den forbindelse apparatets serienummer samt detaljer om, hvor og hvordan du købte apparatet.
- Hvis dit Dyson-apparat trænger til reparation, kan du ringe til Dysons helpline, så vi kan rådgive om de forskellige muligheder. Hvis dit Dyson-apparat er under garanti, og reparationen er dækket heraf, vil reparationen være gratis.

DU BEDES REGISTRERE DIG SOM EJER AF ET DYSON-APPARAT

- Garantien for dette produkt er 2 år fra købsdatoen. Du bedes registrere din garanti inden 30 dage fra købsdatoen. Du kan tjekke os med et skift, et af få hurtig og effektiv service, ved at registrere dig straks efter købet. Gør kvitteringen, der viser købsdatoen.

- Det kan du gøre på tre måder:
 - Registrer dig på www.dyson.dk
 - Ring til Dyson Helpline på 80705843.
 - Udfyld den vedlagte formular, og send den til os.
- Ved at lade dig registrere online eller telefonisk kan du:
 - Beskytte din investering med 2 års garanti på reservedele og håndværk.
 - Modtage nyttige tips til, hvordan du bruger din maskine.
 - Få ekspertrådgivning fra Dyson Helpline.
 - Få mere om vores seneste opfindelser som den første.
 - Det tager kun få sekunder at tilføje sig online, og det eneste, du skal bruge, er dit serienummer.

2 ÅRS BEGRÆNSET GARANTI

VILKÅR OG BETINGELSER FOR DYSONS 2 ÅRS BEGRÆNSENDE GARANTI

HVAD ER DÆKKET?

- Reparation eller udførelse af dit apparat (her: Dysons sken), hvis dit apparat er defekt på et eller flere af følgende materialer eller komponenter inden for 2 år fra købsdatoen (hvis du er givet reservedele eller længere produktion, udførelse Dyson den med en tilsvarende del).
- Hvor dette apparat sælges uden for EU, vil denne garanti kun gælde, hvis apparatet installeres og anvendes i det land, hvor det er solgt.
- Hvor dette apparat sælges inden for EU, vil denne garanti kun gælde, (i) hvis apparatet anvendes i det land, hvor det er solgt, eller (ii) hvis apparatet anvendes i

Belgien, England, Frankrig, Holland, Irland, Italien, Spanien, Tyskland eller Østrig, og den samme som dette apparat sælges med samme spænding i det pågældende land.

HVAD ER IKKE DÆKKET?

- Dyson garanterer ikke reparation eller udførelse af et produkt på grund af:
 - Hændelige skader, fejloperation som følge af fejlagtig brug eller vedligeholdelse, misbrug og forsømmelse eller skadelig betjening eller håndtering af enheden, der ikke er i overensstemmelse med Dysons brugervejledning.
 - Brug af apparatet til andet end normale husholdningsformål.
 - Brug af dele, der ikke er sømløst eller installeret i henhold til Dysons instruktioner.
 - Brug af dele og tilbehør, som ikke er originale Dyson-komponenter.
 - Fejlagtig montering (undtagen, hvis Dyson har foretaget monteringen).
 - Reparationer eller ændringer, der er udført af andre end Dyson eller dets autoriserede agenter.
 - Blikning – se Dysons brugervejledning for nærmere oplysninger om, hvordan man undersøger for og fjerner blikninger.
 - Normal slitage (f.eks. sikring, bæringsring osv.).
 - Brug af dette apparat til musikboks, cøler og puds.
 - Reduktion i batteriets opladningsid som følge af batteriets alder eller brug (hvor det er relevant).
- Korrekt Dysons helpline, hvis du er i tvivl om, hvad garantien dækker.

OPSUMMERING AF DÆKNINGEN

- Garantien træder i kraft fra og med købsdatoen (eller leveringsdatoen, hvis denne gælder senere).
- Du skal fremvise leverings-/købsdokumentation (både original og efterfølgende), for der kan udføres nogen form for arbejde på dit apparat. Uden dette bevis vil det udførte arbejde blive faktureret. Opbevar omhyggeligt kvitteringen eller følgesedlen.
- Alt arbejde udføres af Dyson eller dets autoriserede agenter.
- Ejerskabet af alle udførte dele overgår til Dyson.
- Reparation eller udførelse af dit Dyson-apparat under garantien forlænger ikke garantiperioden.
- Garantien berører ikke dine uforvarelige retigheder som forbruger.

VIKTIGE OPLYSNINGER VEDR. DATABESKYTTELSE

- Når du registrerer dit Dyson-produkt:
 - Du skal give os grundlæggende kontaktoplysninger for at kunne registrere dit produkt og give os mulighed for at underrette dig om garanti.
 - Når du registrerer dig, vil du få mulighed for at vælge, om du vil modtage kommunikation fra os. Hvis du vælger at modtage kommunikation fra Dyson, vil vi sende dig oplysninger om særlige tilbud og nyheder om vores seneste innovationer. Vi vil aldrig sælge dine oplysninger til tredjeparter og bruger kun de oplysninger, du deler med os, som det er defineret i vores politik for beskyttelse af personlige oplysninger, som findes på vores hjemmeside: privacy.dyson.com.

DI

DYSON-LAITTEEN KÄYTTÖ

OLE HYVÄ JA LUETUAMINEN DYSON-KÄYTTÖOHJEEN KOHTA TÄRKEITÄ TURVAOHJEITA, ENNEN KUIN ALOITAT LAITTEEN KÄYTTÖN.

SELKONINTÄSEMAN ASENNUS

- Pura telakka, pistokke ja asennusvihkonen pakkauskäsitte.
- Valitse telakalle asennuspäikkö ja varmista, ettei suoraan sen takana ole putkia (kaasu, vesi tai lämpö), sähköjohtoja, johtoja tai kaapeleita.
- Suora asennusvihkonen ohjeita.
- Napsauta lisäkkeet paikalleen.
- Pane laite laaksaan.
- Pane helkin virtajohtosähköjohtosäiliöön ja aloita lataus kytkemällä virta päälle. Laitteen on oltava täysin ladattu ennen ensimmäistä käyttöä.
- Telakan asennuksessa on noudatettava määrätyksi ja suositus (huomioi paikalliset lait) ja osatukset).
- Dyson suosittelee käyttämään suojaavahtoa, suojauslaajaa ja materiaaleja asennuksen/korjauksen aikana tarpeen mukaan.

IMUROINTI

- Poista laite telakasta.
- Varmista, että puhdistimen päätä tai työkulun alapinta on puhdas eikä siinä ole vieraita esineitä, jotka voivat aiheuttaa vaurioita.
- Tutustu valmistajan puhdistussuosituksiin ennen lattiojen ja mattojen imurointia.
- Laitteen harjansuulake soaattaa vaurioittaa tiettyjä pintoja mattoja ja lattioita. Joskut matot voivat rikkoutua, jos niitä imurointia pyynnöllä harjansuulakelta. Jos niiden tapaus, suosittelemme imuroimaan ilman moottoriauho lattiansuulaketta ja käyttämään lattiamateriaalin valmistajan puoleen.

VALOT LATAUKSEN AIKANA

Latao, ohlainen varoitus

Latao, keskittöön varoitus

Latao, lähes täysi

Täysi lataus

VALOT KÄYTÖN AIKANA

Korkea varoitus

Keskittöön varoitus

Matala varoitus

Tyhjä, pitää ladata

VIANMÄÄRITYS VALOILLA

Akkuvirhe. Ota yhteys Dysonin asiakaspalveluun.

Runkuvirhe. Ota yhteys Dysonin asiakaspalveluun.

Laturivirhe. Ota yhteys Dysonin asiakaspalveluun.

Tukosmerkkivalo

Suodattynkikkö ei ole oikein paikallaan

Suodattynkikkö pitää pestä

Katso oikkuu koskeva osio

- Säiliö lukuun ottaen, jollain kotoa samalla puhdistus.
- Tämän jälkeen säiliön pohja aukoa.
- Säiliön pohja ei aukoa, jos punaista nappia ei ole painettu pohjaan asti.
- Sulje läpinäkyvä polypsäiliön tiivistys tiivistysruokien tyhjennyskone aikana väliaikaisesti kosketusta pohja ja allergisovien aineiden kanssa. Irrota läpinäkyvä polypsäiliö varovasti pussista. Sulje pussi tiivistä ja hävitä tavalliseen tapaan.

LÄPINÄKYVÄN POLYPSÄILIÖN PUHDISTAMINEN (VALINNAINEN)

- Jos läpinäkyvä polypsäiliö tarvitsee puhdistusta:
 - Suora ohjeita löydät "Läpinäkyvän säiliön tyhjennäminen".
 - Vapauta rikkasäiliö painamalla säiliön ohjaimessa olevaa punaista painiketta ja luu uutta säiliö irrotettuna.
 - Puhdista läpinäkyvä polypsäiliö vain kostealla liinalla.
 - Varmista, että läpinäkyvä rikkasäiliö ja tiivistet ovat täysin kuivia ennen niiden kiinnittämistä.
 - Läpinäkyvän säiliön asennuksen takaisin:
 - Aseta varsi säiliön ohjaimen.
 - Sulje läpinäkyvä rikkasäiliö painamalla säiliön pohjaan ylöspäin, kunnes läpinäkyvä rikkasäiliö ja säiliön pohja napsahdavat paikalleen.
 - Läpinäkyvä rikkasäiliö ei pidä peittää osittainpölykoneesta eikä se kestä puhdistusainetta, kloorisuolaista tai liinavalkoainetta. Niiiden käyttö voi vahingoittaa laitetta.

SUODATIN- JA TUKOSMERKKIVALEIDIT

- Laitteessa on kaksi merkkivaloa, jotka ilmoittavat yksinkertaisesti huollon tarpeen. Suodattimen merkkivalo vilkkuu, jos suodatin ei ole kunnolla paikallaan. Neudota suodattimen uudelleenkäynnistyshetjia, jotka löytyvät "Suodattynkikkö pesu" -osasta.
- Suodattimen merkkivalo palaa tasaisesti, jos suodatin pitää peitä. Noudata suodattimen pesuohjeita, jotka löytyvät "Suodattynkikkö pesu" -osasta.
- Tukosten LED-merkkivalo syttyy, jos laitteessa on tukos. Neudota tukostenpoistohetjia, jotka löytyvät "Tukosten etsintä" -osasta.

PESTÄVÄT OSAT

- Laitteessa on pestävät osat, jotka vaihtavat säännöllisesti puhdistusta. Neudota alla olevia ohjeita.

SUODATTYNKIKKÖN PEsEMINEN

- Tarkasta ja pese suodattynkikkö ohjeiden mukaan suorituskyvyn ylläpitämiseksi.
- Poista suodattynkikkö kädentämällä sitä vastapäivään oivomeen asentoon. Vedä se varoen irti laitteesta.
- Pese suodattynkikkönsä säännöllisesti. Pidä se pystyasennossa kylmän, juoksevan veden alla ja pyöräyttele.
- Pese suodattynkikkönsä alla: suo. Täytyy yksikkö kylmällä vedellä, peitä avoin pää kädellä ja jarru varoen.
- Pese suodattynkikkönsä säilytys: jolla osien noin kuusi, kunnes vesit on lähtenyt.
- Napsauta suodattynkikkönsä varoen ja poista ylimääräinen vesit. Jätä yksikkö kuivumaan suodatin alaspäin.
- Jätä suodattynkikkönsä kuivumaan täysin, vähintään 24 tunnin ajan.
- Tarkista, että suodattynkikkö on kunnolta täysin.
- Aseta suodattynkikkönsä takaisin palauttamalla se oikein asentoon ja kädentämällä myötäpäivään, kunnes se napsahdetaan paikalleen.
- Suodattynkikkönsä voidaan joutua pesemään tavallista useammin, jos polymeerilla puhdistetaan huonoa polyyta tai sitä käytetään pölyisissä tiloissa ilman filtoissa. Suodattynkikkönsä ei saa painaa osittainpölykoneeseen, pyykinpesukoneeseen, kuivaimururiin, uuniin, mikroaaltouunin tai australian läheisyyteen.

TUKOSMERKKIVALEIDIT - AUTOMAATTIIN VIRRANKATKAISU

- Laitteessa on automaattinen virrankatkaisu.
- Jos jokin laitteen osa tukkeutuu, laitteen virta soaottaa katkettua automaattisesti. Tämä tapahtuu sen jälkeen, kun moottori saa uusia impulssia (i), kytketään nopeasti peräkkäin päälle ja pois päältä) ja tukosmerkkivalo syttyy.
- Anna jäähtyä ennen tukosten etsintää.
- Varmista, että laite on irrotettu laturista ennen tukosten tarkistusta. Näiden varotoimenpiteiden täytäntöön voi aiheuttaa henkilövaurioita.
- Poista tukos ennen kuin jatkat laitteen käyttöä.
- Kiinnitä kaikki osat tukosten paikalleen ennen laitteen käyttöä.
- Takuu ei kata tukosten poistamista.

TUKOSTEN TARKASTAMINEN

- Moottori saa uusia impulssia ja tukosmerkkivalo syttyy, jos laitteessa on tukos. Poista tukos noudattamalla seuraavia ohjeita:
 - Varmista, että laite on irrotettu laturista ennen suodattimen irrottamista. Varmista ON-kytkin.
 - Älä jätä laitetta käynnissä tarkastettaessa sitä tukosten varalta. Näiden varotoimenpiteiden täytäntöön voi aiheuttaa henkilövaurioita.
 - Varsa vedtä esineitä tukosten tarkastusta.
 - Tukosten tarkastamiseksi laitteen pääruugassa irrota läpinäkyvä säiliön sen puhdistukseen onnettujen ohjeiden mukaisesti ja poista tukokset.
 - Jos et pysty poistamaan tukosta puhdistamisen päätteeksi, sinun on ehkä poistettava harjansuulake. Aseta kiinnin kolkolle, luu harjansuulake pois puhdistuspöytä ja poista tukos. Aseta harjansuulake paikalleen ja kiinnitä se kiinnittämällä kiinnin. Varmista ennen laitteen käyttöä, että harjansuulake on tukevasti kiinni.
 - Tässä laitteessa on hallitajat. Ole varovainen, jos kosket millään, sillä ne voivat aiheuttaa pienimuotoista ihon ärsytystä. Pese kätesi harjojen käsittelyn jälkeen.
 - Kiinnitä kaikki osat tukosten paikalleen ennen laitteen käyttöä.
 - Takuu ei kata tukosten poistamista.

LATAUS JA SÄILYTYS

- Laite toimii, jos etukä lämpötila laskee alle 3 °C:n. Tämä suojelee moottoria ja akkua. Älä lataa laitetta ja siirrä sitä sitten säilytykseen varien paikallaan, jossa lämpötila on alle 3 °C.

ΦΟΡΤΙΣΗ ΚΑΙ ΑΠΟΘΗΚΕΥΣΗ

- Αυτή η συσκευή απαιτείται όταν η θερμοκρασία της μπαταρίας είναι μικρότερη από 3°C. Έτσι, προετοιμάστε το μωρό και τη μπαταρία. Μην φορτίζετε πρώτα τη συσκευή και έπειτα τη μπαταρία. Μην φορτίζετε τη συσκευή πάνω από 3°C.
- Για να επιταχύνετε τη διάρκεια ζωής της μπαταρίας, αποφεύγετε να την φορτίσετε αμέσως μετά την πλήρη εκφόρτιση. Αφαιρέστε την να κρυώσει για λίγο λεπτά.
- Αποφύγετε τη χρήση της συσκευής, όταν η μπαταρία αποτυπώ σε άλλη επιφάνεια. Με αυτόν τον τρόπο αποτρέπεται η υπερθέρμανση της μπαταρίας και επιμηκώνεται ο χρόνος λειτουργίας, αλλά και η διάρκεια ζωής της.

ΟΔΗΓΙΕΣ ΑΣΦΑΛΕΙΑΣ ΤΗΣ ΠΛΑΤΑΡΙΑΣ

- Εάν πρέπει να αντικαταστήσετε τη μπαταρία, επικουνηθείτε με τη Γραμμή υποστήριξης της Dyson.
- Χρησιμοποιείτε μόνο μονάδα φορτιστή Dyson.
- Η μπαταρία είναι στεφανοειδής και υπό φυσιολογικές συνθήκες δεν εγκυμονεί κίνδυνο. Στην περίπτωση περίπτωση που παρατηρήσετε διαφορά βάρους από την μπαταρία, μην αφήσετε τα κέρτα και ακολουθήστε τις παρακάτω προειδοώσεις:
 - Επισημειώστε το δείγμα – μπορεί να προκαλέσει ερεθισμό. Πλύνετε με νερό και σαπούνι.
 - Επισημειώστε να προκαλέσει αναπνευστικό πρόβλημα. Μεταφέρθηκε σε χώρο με καθαρό αέρα και (ή) ηστε ισχυρή αερισμό.
 - Επισημειώστε να μην μπορεί να προκαλέσει ερεθισμό. Πλύνετε τα μέσα σε επιμέλεια με διάφανο νερό για τουλάχιστον 15 λεπτά. Ζητήστε ιατρική συμβουλή.
- Διαβάστε προσεκτικά – φορέστε γάντια για να κρατήσετε τον μπαταρία και ακολουθήστε τους τοπικούς κανονισμούς ή τις οδηγίες τοπικές διατάξεις για τη διάθεση της.

ΔΙΑΒΑΣΤΕ ΤΗΝ

- Η μπαταρία που υπάρχει σε αυτή τη συσκευή, ενέχει τον κίνδυνο φούσκας ή έκρηξης εάν δε χρησιμοποιείται με το σωστό τρόπο. Μην την αποσυμφορώσετε, μην έχετε σε πολύ κοντινή επαφή μαζί της, μην την θερμαίνετε πάνω από τους 140°F (60°C) και μην την απορροπείτε. Κρατήστε την μακριά από μαύδια. Μην την αποσυμφορώσετε και μη την πετάτε μέσα σε φούκι.

ΥΠΟΣΤΗΡΙΞΗ ONLINE

- Για βοήθεια online, γενικές συμβουλές, βίντεο και χρήσιμες πληροφορίες για τη Dyson επισκεφθείτε την ιστοσελίδα www.gy.dyson.com/ussupport

ΠΛΗΡΟΦΟΡΙΕΣ ΑΠΟΡΡΙΨΗΣ

- Τα προϊόντα της Dyson κατασκευάζονται από υψηλής ποιότητας ανακυκλωμένα υλικά. Φροντίστε να την υποστηρίξετε σύμφωνα με τις οδηγίες που υπάρχουν στον εξοπλισμό του, εάν είναι επιβεβλητό.
- Η μπαταρία θα πρέπει να αφαιρεθεί από το προϊόν πριν από την απορριψη του. Η απορριψη ή η ανακύκλωση της μπαταρίας πρέπει να γίνεται με βάση τις κατά τόπους θεωρητικές διατάξεις ή τους αλληλόμενους κανονισμούς.
- Αποφύγετε την εξαναγκασμένη μορφή φιλανθροσύνη με τις τοπικές οδηγίες ή κανονισμούς.
- Η σήμανση αυτή υποδεικνύει ότι το προϊόν αυτό δεν θα πρέπει να απορριπτεται μαζί με τα υπόλοιπα οικιακά απόβλητα σε όλη την Ε.Ε. Για την απορριψη πιθανών υλικών που περιβάλλοντες ή βλαβερών σε ανθρώπους υλικά, από τη μη ελεγχόμενη απορριψη των αποβλήτων, ανακυκλώστε τη συσκευή με υπεύθινο τρόπο προερχόμενης ή διατήρησης της χρήσης, των πρώτων υλών. Για την απορριψη της μεταχειρισμένης σας συσκευής, χρησιμοποιήστε τα συστήματα συλλογής και επεξεργασίας ή επαναχρηστές που τον έμπιστο από τον οποίο αγοράσατε το προϊόν. Αποβλήτων που ανακυκλώνονται το προϊόν με ασφαλή για το περιβάλλον τρόπο.

ΕΞΥΠΗΡΕΤΗΣΗ ΠΛΑΤΑΡΙΑΣ

- ΕΥΧΑΡΙΣΤΟΥΜΕ ΤΟΝ ΕΠΙΧΕΙΡΕΣΤΑ ΕΜΑΣ ΑΠΟ ΤΑ ΠΡΟΪΟΝΤΑ DYSON**
Μετά την εκμετάλληση της εγγύησης 2 ετών, η συσκευή σας Dyson θα καλύπτεται για να κάλυψτε αναγκαίες επισκευές ή εναλλακτικά για την ημερομηνία αγοράς, σύμφωνα με τους όρους της εγγύησης. Εάν έχετε οποιαδήποτε ερώτηση με τη συσκευή Dyson, επισκεφθείτε τη διεύθυνση www.gy.dyson.com/ussupport για οδηγίες στο διαδίκτυο, γενικές συμβουλές και χρήσιμες πληροφορίες σχετικά με τη Dyson. Εναλλακτικά, επικοινωνήστε με τη γραμμή βοήθειας της Dyson έχοντας διαθέσιμο τον αριθμό αριθμό της συσκευής καθώς και λεπτομέρειες σχετικά με την συνθήκη και το χρόνο αγοράς της.
Αν η συσκευή σας Dyson χρειάζεται επισκευή, επικοινωνήστε με τη γραμμή βοήθειας της Dyson για να συζητήσετε τις διαθέσιμες επιλογές. Αν η συσκευή σας Dyson έχει εγγύηση σε ισχύ και η συσκευή καλύπτεται, θα επισκευαστεί χωρίς κόστος.

ΕΓΓΡΑΦΗ ΚΑΤΟΧΟΥ ΠΡΟΪΟΝΤΟΣ DYSON

- Η εγγύηση αυτή της συσκευής, ισχύει για 2 χρόνια από την ημερομηνία αγοράς. Παρακαλούμε να εγγραφείτε ως κάτοχος Dyson, εντός 30 ημερών από την ημερομηνία αγοράς. Για την ταχύτητα και αποτελεσματικότητα εξυπηρέτησης σας παρακαλούμε να προβείτε στην εγγραφή αμέσως μετά την αγορά της συσκευής σας. Θα λάβετε την απόδειξη αγοράς καθ' όλη τη διάρκεια της εγγύησης.
- Η εγγραφή γίνεται με τους εξής τρόπους:
 - Τηλεφωνικά στην γραμμή βοήθειας Dyson στο 800 111 3300.
 - Με τη συμπλήρωση του εντύπου έντυπου και την ταχυδρομική αποστολή του.
 - Με την εγγραφή σας.
 - Προσπατήστε την επένδυση σας με χρήση εξοπλισμών και εργαλείων για διάστημα δύο ετών.
 - Αυθεντικές χρήσιμες συμβουλές σχετικά με τη χρήση του μηχανήματος σας. Αυθεντικές ειδικευμένες συμβουλές από την Τηλεφωνική γραμμή υποστήριξης της Dyson.
 - Μαθητές πρώτου ή δεύτερου προγράμματος σπουδών σας.
 - Η εγγραφή απαιτεί ένα μέλος κλιπ και χρειάζεται μόνο τον αριθμό σειράς.

ΕΓΓΥΗΣΗ 2 ΕΤΩΝ

ΟΡΟΙ ΚΑΙ ΠΡΟΪΟΝΤΕΣ ΙΣΧΥΟΣ ΔΕΙΞΟΥΣ ΕΓΓΥΗΣΗΣ DYSON.

ΤΙ ΚΑΛΥΠΤΕΙ Η ΕΓΓΥΗΣΗ

- Την επισκευή ή αντικατάσταση της ηλεκτρικής συσκευής κατά την κρίση της Dyson σε περίπτωση αστοχίας υλικών, κακής συντηρητικότητας ή διακοπή λειτουργίας, που ισχύει για 2 χρόνια από την ημερομηνία αγοράς ή παραδόσης (σε περίπτωση που κάποιο ανταλλακτικό έχει καταργηθεί ή είναι εκτός παραγωγής) ή Dyson θα το αντικαταστήσει με ένα λειτουργικό αναλογικό είδος.
- Σης περίπτωση όπου η παρούσα συσκευή πωλείται εκτός Ε.Ε. η παρούσα εγγύηση ισχύει μόνο εφόσον η συσκευή χρησιμοποιείται εντός της χώρας στην οποία πωλήθηκε.
- Σης περίπτωση όπου η παρούσα συσκευή πωλείται εκτός Ε.Ε. η παρούσα εγγύηση ισχύει μόνο (i) εάν η συσκευή χρησιμοποιείται στη χώρα στην οποία πωλήθηκε ή (ii) εάν η συσκευή χρησιμοποιείται στην Αυστρία, το Βέλγιο ή το Γαλλία, Γερμανία, Γκρονοβόλα, Ιταλία, Ολλανδία, Ισπανία ή Ηνωμένο Βασίλειο και το ίδιο μοντέλο με αυτή τη συσκευή πωλείται στην ίδια νομισματική ζώνη στην οποία πωλήθηκε.
- Σης περίπτωση όπου η παρούσα συσκευή πωλείται εκτός Ε.Ε. η παρούσα εγγύηση ισχύει μόνο εφόσον η συσκευή χρησιμοποιείται εντός της χώρας στην οποία πωλήθηκε.

ΤΙ ΔΕΝ ΚΑΛΥΠΤΕΙ Η ΕΓΓΥΗΣΗ

- Η Dyson δεν εγγυάται την επισκευή ή αντικατάσταση ενός προϊόντος, όταν το κλάμα φορέσει τα: Βλάβη από ατύχημα, βλάβη που προκλήθηκαν από αμέλεια χρήση ή συντήρηση, κακή χρήση, σπασίμα, απορροή ή λανθασμένο χειρισμό ή διακοπή της συσκευής που δεν είναι σύμφωνα με το σχεδιασμό χρήσης της Dyson.
- Χρήση της συσκευής για άλλο σκοπό πέραν των συνισθηθέντων κανονικών χρήσεων.
- Συνεμβολή στην εγκατάσταση εξοπλισμών με τρόπο μη συμβατό με τις οδηγίες χρήσης.
- Χρήση ανταλλακτικών και αξεσουάρ που δεν ανήκουν στα γνήσια εξαρτήματα Dyson.
- Επιτασιακή εγκατάσταση (εξαρτάται οι εγκαταστάσεις που πραγματοποιούνται από την Dyson ή τον εξουσιοδοτημένο αντιπρόσωπο).
- Επισκευές και μεταρρυθμίσεις που πραγματοποιούνται από τρίτους και όχι από τη Dyson ή τους εξουσιοδοτημένους αντιπροσώπους της.
- Φορτίμο – διείρη περισσότερες λεπτομέρειες σχετικά με την εντοπισμό φραγμάτων στο βελγίο Ευρωπαϊκό Χρήσης της Dyson.
- Φυσικολογική χρήση και αβουλή ή π. ηλεκτρικής ασφάλειας, μπαταρία βρωμένου, κλπ.
- Χρήση της συσκευής σε μπάρα, τέρα ή σόβα.
- Μείωση του χρόνου εκφόρτισης της μπαταρίας λόγω κατώτατης ή χρήσης (όπου αυτό εφαρμόζεται).
- Αν έχει αμφιβολίες σχετικά με το τι καλύπτει από την εγγύηση σας, επικοινωνήστε με την γραμμή βοήθειας της Dyson.

ΟΙ ΟΡΟΙ ΚΑΛΥΨΗΣ ΣΥΝΟΠΤΙΚΑ

- Η εγγύηση τίθεται σε ισχύ από την ημερομηνία αγοράς ή την ημερομηνία παραδόσης της συσκευής, όταν η τελευταία γίνει σε διάφορο χρόνο.
- Η επίδειξη της απόδειξης αγοράς / παραδόσης (είτε της αυθεντικής αλλά είτε απομωρημένης άλλου σχετικού εγγραφού) είναι απαραίτητη πριν πραγματοποιηθεί οποιαδήποτε εργασία επισκευής σε συσκευή σας. Χωρίς τα αναγκαία αποδεικτικά, οι εργασίες επισκευής θα γίνουνται. Για το λόγο αυτό, συνιστάται η διατήρηση της απόδειξης του δικού παραδόσης.
- Όλες οι εργασίες επιδιωκόμενες πραγματοποιούνται αποκλειστικά από την Dyson ή τους εξουσιοδοτημένους αντιπροσώπους της.
- Κατά διάρκεια του ανακαταστήματος από την Dyson περιέρχεται στην ιδιοκτησία της Dyson.
- Η επισκευή ή αντικατάσταση της ηλεκτρικής συσκευής που καλύπτεται από την εγγύηση δεν περιλαμβάνει την συνολική διάρκεια της εγγύησης.
- Η εγγύηση παρέχει επιπλέον προνόμια και δεν επηρεάζει το νομοθετημένο δικαίωμα του καταναλωτή.

ΣΗΜΑΝΤΙΚΕΣ ΠΛΗΡΟΦΟΡΙΕΣ ΠΡΟΤΑΣΙΑΣ ΔΕΔΟΜΕΝΩΝ

- Κατά την εγγραφή του προϊόντος Dyson:
 - Θα γυμναστεί με μετρήσιμες βεβαιότητες πληροφορίες για την εγγραφή του προϊόντος σας και για να μην επηρεάζετε να υποστηρίξετε την εγγύηση σας.
 - Κατά την εγγραφή σας, θα έχετε τη δυνατότητα να επιλέξετε κατά πόσο θα λαμβάνετε μηνύματα επικοινωνίας από εμάς. Εάν επιλέξετε να λαμβάνετε μηνύματα επικοινωνίας από την Dyson, θα λαμβάνετε λεπτομέρειες εκδών προφορών και εκδόσεων των τελευταίων κανονισμών μας. Σε καμία περίπτωση δεν θα προβαδίζουμε σε πώληση των πληροφοριών σας σε τρίτα μέρη και θα χρησιμοποιούμε τις πληροφορίες που κοινοποιείτε σε εμάς αποκλειστικά σύμφωνα με το όσα ορίζονται από τις πολιτικές απορριψών μας, στις οποίες μπορείτε να ανατρέξετε μέσω του ιστοτόπου μας www.dyson.com

HU

A DYSON KÉSZÜLÉK HASZNÁLATA

KÉRJÜK, HOGY MIELŐTT TOVÁBBÉ, OLVASSA EL A DYSON MŰKÖDTETÉSI KÉZIKÖNYVÉBEN A „FONTOS BIZTONSÁGI ÖVINTÉSKEDÉSEK” CÍMŰ RÉSZT.

A TARTÓEGYSÉG SZERELÉSE

- Csomagolja ki a dokkológységet, a töltőegységet és a felszerelési útmutatót. Válassza ki a dokkológység helyét, és ellenőrizze, hogy nincs-e csodvezeték (gáz, víz vagy heved), villamos közel, vezeték vagy elosztószalagok közelméleti (gázvezeték) helyiség.
- Kövessze a felszerelési útmutató utasításait.
- Kattintsa helyére a rögzítőket.
- Helyezze a készüléket a dokkológységre.
- Dugja be a dokkológységet a hálózatba, majd a töltőegységet kábelek be.
- A készüléket az elől használni előtt teljesen fel kell tölteni.
- A dokkológységet az elől oldalsóknak és a hatályos normatívák/normáknak

(lehetnek elférni és helyi (szabványok) megfelelően kell felszerelni). A dokkológységet felszereléséhez a Dyson védőruházat, védőszemüveg és szükség szerint egyéb védőfelszerelések használhatók javasolva.

A PORSZÍVÓ MŰKÖDTETÉSE

- Vegye le a készüléket a dokkológységről.
- Ellenőrizze, hogy tisztas és károsodott okozó idegen tárgyakat mentes-e a tisztítófej vagy az egyéb felül oldó része.
- Puroló, szűrés és kárpít porszívásához elől olvassa el a gyártói utasításokat a javasolt tisztítási módszerekért.
- A készülék felül kelfőző egyes szűrés- vagy padlófelület felületi karóshatja. Egyes szűrés- vagy padlófelület, ha porszívás közben a forgó kefével elérintkeznek, ilyen esetben a motoros padlófelületi eszköz nélkül használja a készüléket, és vegye fel a kapcsolatot a padlózat gyártójával.

TÖLTÉS KÖZBEN VILÁGÍT

Töltés, alacsony töltőteltség



Töltés, közepes töltőteltség



Töltés, csaknem teljesen feltöltve



Teljesen feltöltve



Magas töltőteltség szint



Közepes töltőteltség szint



Alacsony töltőteltség szint



Lemerült, töltést igényel



A készüléket hibába – hívja a Dyson ügyfélszolgálat



Töltőhiba – hívja a Dyson ügyfélszolgálat



A készüléket hibába – hívja a Dyson ügyfélszolgálat



A készüléket hibába – hívja a Dyson ügyfélszolgálat



A készüléket hibába – hívja a Dyson ügyfélszolgálat



A készüléket hibába – hívja a Dyson ügyfélszolgálat



A készüléket hibába – hívja a Dyson ügyfélszolgálat



A készüléket hibába – hívja a Dyson ügyfélszolgálat



A készüléket hibába – hívja a Dyson ügyfélszolgálat



A készüléket hibába – hívja a Dyson ügyfélszolgálat



A készüléket hibába – hívja a Dyson ügyfélszolgálat



A készüléket hibába – hívja a Dyson ügyfélszolgálat



A készüléket hibába – hívja a Dyson ügyfélszolgálat



A készüléket hibába – hívja a Dyson ügyfélszolgálat



A készüléket hibába – hívja a Dyson ügyfélszolgálat



A készüléket hibába – hívja a Dyson ügyfélszolgálat



A készüléket hibába – hívja a Dyson ügyfélszolgálat



A készüléket hibába – hívja a Dyson ügyfélszolgálat



A készüléket hibába – hívja a Dyson ügyfélszolgálat



A készüléket hibába – hívja a Dyson ügyfélszolgálat



A készüléket hibába – hívja a Dyson ügyfélszolgálat



A készüléket hibába – hívja a Dyson ügyfélszolgálat



A készüléket hibába – hívja a Dyson ügyfélszolgálat



A készüléket hibába – hívja a Dyson ügyfélszolgálat



A készüléket hibába – hívja a Dyson ügyfélszolgálat



A készüléket hibába – hívja a Dyson ügyfélszolgálat



A készüléket hibába – hívja a Dyson ügyfélszolgálat



A készüléket hibába – hívja a Dyson ügyfélszolgálat



A készüléket hibába – hívja a Dyson ügyfélszolgálat



A készüléket hibába – hívja a Dyson ügyfélszolgálat



A készüléket hibába – hívja a Dyson ügyfélszolgálat



A készüléket hibába – hívja a Dyson ügyfélszolgálat



A készüléket hibába – hívja a Dyson ügyfélszolgálat

A PORTARTALY KIÜRÍTÉSE

- Ha a portartály tartalma elér a MAX jelzést, azonnal ürítse ki, a tartályt nem szabad töltölni.
- Az elfáradt portartály kiürítése előtt vegye le a készüléket a tápellátásról, nehogy véletlenül beindítsa a készüléket.
- Ügyeljen arra, hogy ürítéskor ne húzza meg az ON (Be) indítókort.
- Távolítsa el a portartályt a portartályozó-készlet gombbal megnyomva, és a tartályt elfele hirtelen a csövet.
- A por eltávolítása:
 - Tartás egy a készülék: hogy a tartály felül nézzen.
 - Hirtelen megmozdított a tartályt a portartályozó gombbal.
 - A tartályt lecsúsztatja, és közben megfogja a burkolatot.
 - Ezután kinyitja a tartály oldó részét.
 - A tartály oldó része nem nyílik ki, ha a piros gomb nincs teljesen lenyomva. Annak érdekében, hogy ön a legkisebb mértékben érintkezzen a porral, kiürítéskor helyezze az egész tartályt egy műanyagdobozba és ekkor ürítse ki a tartályt. Az oldó rész portartályt óvatosan vegye ki a műanyag dobozból. Szorosan zárja le a dobozt, és dobja a hulladékgyűjtőbe.

AZ ÁTLÁTSZÓ PORTARTÁLY TISZTÍTÁSA (OPCIONÁLIS)

- Ha ki kell tisztítani az oldó rész tartályt:
 - Kövessze az oldó rész tartály kiürítése részben leírtakat.
 - A tartályt koldószobor nyitja meg a tartály vezetékjére melletti piros gombbal, és csúsztassa le a tartályt a vezetékbe.
 - Az oldó rész tartályt csak megmedvesített ronggyal tisztítsa.
 - Mielőtt az oldó rész tartályt visszaheleznél, győződjön meg arról, hogy az a töltéskész teljesen megcsúszott.
 - Az oldó rész tartályt felhelyezze:
 - Illesse be a hengelyt a tartály vezetékjébe.
 - Csúszd be az oldó rész tartályt oly módon, hogy feltűnik a tartály oldó részét, amit a helyére nem kattan.
 - Az oldó rész tartályt mosogatóval, és a mosogatót oldó részét, fényszórót vagy tisztítószert használva a tisztításra, majd azonnal károshozza a készüléket.

SZŰRÉS- ÉS ELTÖMŐDÉSJELEZŐ LED-ÉK

- A bennmaradtak több alkalommal is mosható, amelyek egyébként rendszeres tisztítást igényelnek. Kövesse az alábbi útmutatót.
- Az oldó rész tartály tisztítása érdekében a szűrőegység nem lesz azonosan működő. Kövesse a szűrőegység tisztításához vonatkozó útmutatót a „Szűrőegység tisztítása” című szakaszban.
- Az oldó rész tartály tisztításához a szűrőegység el kell mosni. Kövesse a szűrőegység tisztításához vonatkozó útmutatót a „Szűrőegység tisztítása” című szakaszban.
- Az eltömődésjel LED világít, ha eltömődés észlelhető. Kövesse az eltömődés megújításához vonatkozó útmutatót az „Eltömődések megkezdése” című szakaszban.

MOSHATÓ ALKATRÉSZEK

- A bennmaradtak több alkalommal is mosható, amelyek egyébként rendszeres tisztítást igényelnek. Kövesse az alábbi útmutatót.

A SZŰRŐ TISZTÍTÁSA

- A készülék tisztításánknál megvárás érdekében az utasításoknak megfelelően ellenőrizze és tisztítsa a szűrőt.
- A szűrőt az eltávolításához forgassa balra a nyitott helyzet eléréséig. Óvatosan húzza le a szűrőt a készülékről.
- Először mossa ki a szűrőt belsejéről. Tartás függőlegesen hideg víz alá, majd forgassa meg.
- Mossa le a szűrőt kifeléről is. Töltse fel a beltéri hideg vizet, tegye a kezét a nyitott végre, és óvatosan rázza meg.
- Addig ismételje a külső és a belső rész mosását, amíg tisztá víz nem folyik a szűrőből.
- Óvatosan üljegye a szűrőt kivételén minden fódás vizet, és hagyja a szűrőbetét felül-igével felül megmosni.
- Hagyja a szűrőt teljesen megszáradni legkebb 24 órán át.
- Ellenőrizze, hogy teljesen megszáradt-e.
- A visszazsuzerelés előtt a szűrőt-nyitott helyzetbe, majd forgassa el jobbra, amíg a helyére nem kattan.
- A szűrő gyakrabban szűrő tisztításra, ha finom por felgyűlésre használják főleg nagy teljesítményű szűrőszűrőben működésben. Ne tegye a szűrőt mosogatógépbe, mosógépbe, centrifugába, sütőbe, mikrohullámú sütőbe vagy nyit láng közelségbe.

ELTÖMÖDÉS - AUTOMATIKUS KIKAPCSOLÁS

- A készülék automatikus kikapcsolás funkcióval van ellátva.
- Ha bármely alkatrész eltömődött, a készülék automatikusan kikapcsol.
- Éz történik ezután, ha a készülék motorja néhányszor gubáz (azaz gyors egymásutánban többször be- és kikapcsol), és kinyílik az eltömődésjel LED.
- Hagyja lehűlni, mielőtt károsít kábelek az eltömődésjel LED.
- Az eltömődésjel ellenőrzése előtt vegye le a készüléket a töltőről. Ellenkező esetben személyi sérülés történhet.
- Szüntesse meg az előmődést, mielőtt a készüléket újra bekapcsolja. Hozzájárul elől a portál minden alkatrészét biztonságosan helyezze vissza.
- Az eltömődésjel eltávolítása nem tartozik a garancia hatálya alá.

ELTÖMÖDÉSEK MEGKERESÉSE

- Ha eltömődés van, a motor pulzál, és kinyílik az eltömődésjel LED. Az eltömődés megkereséséhez kövesse az alábbi utasításokat.
- Az eltömődésjel ellenőrzése előtt vegye le a készüléket a töltőről. Ügyeljen, nehogy véletlenül beindítsa a készüléket.
- Az eltömődésjel megkeresésénél kövesse a működéshez a készüléket. Ellenkező esetben személyi sérülés történhet.

- At elhőmérséklet keszkek üggyelen az éles tárgyakra.
- A készüléktestben lévő elhőmérséklet ellenőrzéséhez vegye ki a portartólyt a portartóly fészkelésnél leírta szerinti, és töltésbe el az elhőmérséklet.
- Ha az tisztálkodásban lévő elhőmérséklet nem tudja elhőváltani, lehet, hogy ki kell vennie a kefeudat. Egy pénzszárméval lazítsa meg a rögzítélemet, csúsztassa ki a kefeudat a tisztálkodási, és töltésbe el az elhőmérséklet. Helyezze vissza a kefeudat, és rögzítse a rögzítélemmel. A készülék bekapcsolása előtt gőzösdön meg az új, hogy a kefeudát stabilan rögzülje e.
- A termék szakszolgálati felület rendelkezés. Övatosan kezelje őket, mert érintésük anyhó bántóhatást okozhat. A kékfék érintése után mossion kezelt.
- Használat előtt a porzsívó minden alkalommal biztonságos helyezésre helyezze vissza.
- Az elhőmérséklet elváltásának nem tartozik a garancia hatálya alá.

TÖLTÉS ÉS TÁROLÁS

- Ha az akkumulátor hőmérséklete 3 °C alá süllyed, a készülék a motor és az akkumulátor megővőben érdeklődően állapodni. Ne töltse, majd vagy 3 °C alatti hőmérsékletig helyre a készüléket tárolás céljából.
- Az akkumulátor élettartamának meghosszabbítására érdekében a teljes lemerülést követően ne kezdje meg azonnal a töltést, hanem várjon néhány percet, amíg az akkumulátor lehül.
- Üggyelen arra, hogy a készülék használata közben az akkumulátor ne érijen semmilyen felülethez, így kevésbé hevül fel, ezért működési ideje és élettartama hosszabb lesz.

AKKUMULÁTORRAL KAPCSOLATOS BIZTONSÁGI UTASÍTÁSOK

- Amennyiben az akkumulátor szerelése van szükség, lépjen kapcsolatba a Dyson ügyfélszolgálatával.
- Különösen a Dyson által gyártott töltőegységet használja a Dyson készülék töltéséhez.
- Az akkumulátor egy zárt egység, így normál körülmények között nem jelent veszélyt a biztonságban. Állban a válasszástól függetlenül, ha folyadék szivárog az akkumulátorból, ne érintse meg a folyadékot, és tartsa be a következő óvintézkedéseket:
 - Bőrrel való érintkezés – irritációt okozhat. Mossa le a bőrfelületet szappanos vízzel.
 - Baleset – legutóbbi érintést okozhat. Menjén físs levegőre, és forduljon orvoshoz.
 - Szemmel való érintkezés – irritációt okozhat. Azonnal alaposan öblítse ki a szemét bő vízzel legutóbbi 15 percre keresztül. Forduljon orvoshoz.
 - Leszelézés – az akkumulátor kasszájával fogja meg, és azonnal selejtezze le a helyi rendelkezéseinek vagy szabályainak megfelelően.

VIGYÁZAT

- A készülék akkumulátorának helytelen kezelése tűveszélyes és vegyi égés kockázattal jár. Az akkumulátor nem szabad száraz, ne száraz töltésre, ne hevítésre 60 °C fölé, és ne égésre el. Gyermekektől tartózkodni. Ne szejele szét, és ne dobja kiabre.

ONLINE TÁMOGATÁS

- Online segítséget, útmutatókat, valamint a Dysonnal kapcsolatos videókat és hasznos információkat www.dyson.hu/support

ÁRTALMATLANÍTÁSI TUDNIVALÓK

- A Dyson termék nagymértékben újraproszesszálható anyagokból készülnek. Lehetőleg gondoskodjon a készülék újraproszesszálásáról.
- Alkalmazza a terméket kezelési útmutatójának a beállítás a elemet.
- Az akkumulátortól a helyi szabályozások és előírások megfelelően elhatárolhatók vagy használható újra.
- Gondoskodjon az elhasznált készülék szakszolgálati hulladékkezeléséről a helyi rendelkezések vagy szabályozásoknak megfelelően.
- Ez a jelzés azt mutatja, hogy a terméket az EU-ban nem szabad más háztartási hulladékként együtt kezelni. Az elhasznált hulladékkezelésnek a környezetre vagy az emberi egészségre esetlegesen gyakorolt negatív hatásait megelőzendő feltételek teljesítését követően a kezeléssel kell kezeltetni. Ha úgy érejtse az anyagforrások fenntartható újraproszesszálásáról. A használt készülék visszajuttatásához vegye igénybe a visszavételi és gyűjtési rendszert, vagy forduljon ahhoz a kereskedőhöz, aínál a terméket vásárolta. A kereskedő gondoskodik fog a termék környezetre ártalmatlan módon történő újraproszesszálásáról.

A DYSON ÜGYFÉLSZOLGÁLTATA

- KÖSZÖNJÜK, HOGY A DYSON KÉSZÜLKÉKET VÁLASZTOTTA. Minden regisztrált 2 éves garancia. Dyson készüléket 2 éves alkáltsza- és javítási garanciát nyújtunk a vásárlás napjától kezdődően, a garanciális feltételekben leírta szerinti. Ha kérdése van Dyson készülékeivel kapcsolatban, online segítséget, útmutatókat és a Dysonnal kapcsolatos hasznos információkat keresse fel www.dyson.hu/support weboldalt.
- Vagy hívja a Dyson ügyfélszolgálatot, és adja meg a készülék sorozatszámát, valamint a vásárlás helyét és időpontját.
- Ha Dyson készüléke szorult szorult, hívja a Dyson ügyfélszolgálatot, hogy megbeszélhesse a rendelkezésre álló lehetőségeket. Ha Dyson készüléke még garanciális, és akkor az adott javítás a beletartozik, a javítás költségmentesen.

- KÉRJÜK, REGISZTRÁLIA A TULAJDONÁBAN LÉVO DYSON KÉSZÜLKÉKET
- A készülékre 2 év garancia vonatkozik a vásárlás napjától kezdődően. Kérjük regisztrálni a készüléket a vásárlás után számított 30 napon belül. Ennek érdekében, hogy a megfelelő és hatékony segítséget tudunk nyújtani Önnek, a vásárlást követően azonnal regisztrálja készülékét. Ország meg a vásárlást igazoló számat. Ezt a korlátozásban lehet meg:
 - interneten www.dyson.hu
 - hívja fel telefonon a Dyson ügyfélszolgálatot a +36 (1) 248-0095 számmon.

- Töltse ki a mellékelt űrlapot, és küldje el nekünk postán.
- Ha telefonon vagy online regisztrálja készülékét, az a következő előnyökkel jár az Ön számára:
 - Az alkáltsza- és a javításra két éves garanciát biztosítunk, így beletartozik pénzre nagyobb biztonságban van.
 - Hasznos tippeket kaphat a készülék használatához.
 - Szakértői tanácsokat kaphat a Dyson ügyfélszolgálatunkon keresztül.
 - Az ételök között értesülhet az új fejlesztéseinkről.
 - A regisztráció mindössze néhány percet vesz igénybe, és csak a sorozatszámra van szükség hozzá.

LIMITÁLT 2 ÉV GARANCIA

TÁJÉKOZTATÓ / FELTÉTELEK A DYSON LIMITÁLT 2 ÉV GARANCIÁJÁVAL KAPCSOLATBAN.

AMIT FEDEZ

- A Dyson készülék javítását vagy cseréjét (a Dyson szerviz beállítás szerint), amennyiben hibás anyagok, kivételés vagy funkció miatt nem működik megfelelően a megrendelés vagy készülékét követő 2 éven belül (ha valamely alkotórész már nem kapható, akkor a Dyson egy funkciójában megfelelő cserealkalmazással pótolja azt).
- Ha a készüléket az EU-n kívül értékesítik, akkor a garancia csak akkor érvényes, ha azt az értékesítés országában használják.
- Ha a készüléket az EU-n belül értékesítik, akkor a garancia csak akkor érvényes, ha azt (i) az értékesítés országában használják vagy (ii) azt Ausztriában, Belgiumban, Franciaországban, Németországban, Írországon, Olaszországban, Hollandiában, Spanyolországban vagy az Egyesült Királyságban használják, és ha az adott országban ez az a termékkel azonos névelés feszültségű termék forgalmazunk.

AMIT NEM FEDEZ

- A Dyson által vállalt termékjavítási vagy cserégarancia nem vonatkozik az alábbi esetekre:
 - Baleset következtében történt meghibásodások, gondatlan vagy nem rendeltetésszerű, a Dyson működtetési kézikönyvében leírtakat figyelmebe nem véve azoknak ellenentendő használói miatt bekövetkezett meghibásodások.
 - Ha a készüléket nem általános háztartási célokra használják.
 - Ha a Dyson utasításban megadottaktól eltérő alkáltsza- és javításokat szereltek a készülékbe.
 - Nem eredeti Dyson alkáltsza- és javításokat.
 - Hibás üzembehelyezés (kivéve, ha azt a Dyson végezte).
 - Nem a Dyson vagy a Dyson hivatalos márkaszervize által végzett javítások és módosítások.
 - Elhőmérséklet – Az elhőmérséklet meghibásodást és elhőmérséklet kapcsolatos problémákat megelőző a Dyson működtetési kézikönyvében.
 - Természetes kopás és elhasználódás (pl. batárók, kefeud stb.).
 - Ha a készüléket túlzottan hosszú, hirtelen vagy gyorsan használják.
 - Az akkumulátor lemerülési idejének az akkumulátor korából vagy használatából adódó csökkenése (adott esetben).
 - Ha kártételek vannak ezzel kapcsolatban, hogy mit fedez a garancia, forduljon a Dyson ügyfélszolgálatához.

ÖSSZEFOGLALÁS

- A garancia a vásárlás napján éltérbe lép (amennyiben az áru átvétele a megrendelés követő későbbi időpontban történik, így az átvétel időpontját kell figyelembe venni).
- Ország meg minden (eredeti vagy későbbi) garancialevélrel és vásárlási igazoló bizonylatot, és még a javítás megkezdése előtt mutassa azt be a márkaszerviz munkatársának, egybe esetben a javítást a szerviz munkatársai számolhat fel. Minden javítás munkát a Dyson vagy hivatalos márkaszervize fog elvégezni az Ön kérésén.
- Minden a javítás előtt kicserélt alkatrésze a Dyson tulajdonába kerül.
- A Dyson által elvégzett garanciális javítások és cserék nem járnak garancia időtartamának meghosszabbításával.
- A garancia plusz szolgáltatásokat jelent és nem befolyásolja a vásárlás alapvető tényezői jogait.

FONTOSSÁG ADATVÉDELMI INFORMÁCIÓK

- A megvásárolt Dyson termék regisztrációsok:
 - Meg kell adnia az alapvető kapcsolattartási adatait, hogy regisztrálhassa a terméket, és lehetővé tegye számunkra a garanciavállalást.
 - Regisztrációkor választhat, hogy szeretne-e hírleveleket kapni tőlünk. Ha feliratkozik a Dyson hírlevelekre, el fogjuk küldeni Önnek a különleges ajánlatokról és a legújabb innovációinkról kapcsolatos híreket tételekkel és híreket. Adatát soha nem értékesítjük harmadik félnek, és az Ön által megadott adataink kizárólag a webhelyünkön elérhető adatvédelmi szabályzatban foglaltaknak megfelelően használjuk. privacy.dyson.com.

NO

BRUK AV DYSON-PRODUKTER

- LES 'VIKTIGE SIKKERHETSINSTRUKSJONER' I DENNE HÅNDBOGEN FOR DU GÅR VIDERE.

MONTERING AV DOCKINGSTASJON

- Pikk ut dockingstasjonen, stappelet og installasjonsanvisningene.
- Velg et sted for dockingstasjonen og påse at det ikke finnes noen røranlegg (gass, vann eller luft), elektriske kabler, ledninger eller luftkanalsystemer rett bak monteringsstedet.
- Følg instruksene i installasjonsanvisningene.
- Sett delene inn på plass.
- Sett apparatet inn i dockingstasjonen.

- Kopple til dockingstasjonen og slå den på for å begynne ladingen.
- Apparatet må lades helt opp før første gangs bruk.
- Dockingstasjonen må monteres i henhold til forskrifter og gjeldende regler/standarder (spesial) før montering kan gjøres.
- Dyson anbefaler bruk av verneklær, øyebeskyttelse og beskyttende materialer ved installasjon av dockingstasjonen.

STØVSUGING

- Ta apparatet ut av dockingstasjonen.
- Kontroller at undersiden av rensetubet eller rynnemottaket er rent og at det ikke finnes fremmedlegemer som kan forårsake skader.
- Før du støvsuger gulvbellegg, tepper og matter, bør du sjekke rengjøringsinstruksjonene til produktene.
- Børstestruemottaket på støvsugeren kan skade visse teppeetyper og gulv. Noen tepper vil løse hvis du bruker en rotterende børste når du støvsuger. Så fall anbefaler vi at du støvsuger uten å bruke det rotterende gulvrynnemottaket og rådfør deg med gulvprodusenten.

LYS VED LADING



LYS UNDER BRUK

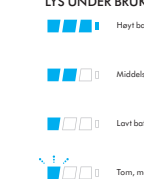

LYSDIAGNOSTIKK



INDIKATORLYS FOR FILTER OG BLOKKERINGER

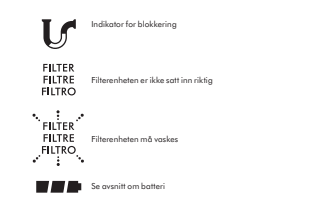

TØMMING AV DEN KLARE BEHOLDEREN

- Må tennes så fort avfallsnivået når MAX-merket – må ikke overfylles.
- Plass et apparatet ut koblet fra ledningen før du tømmer den klare beholderen. Pass på at du ikke trykker på PÅ-knappen.
- Ungg å trekke i ON-mekanismen når apparatet tennes.
- Fjern svovel og trykke på den røde rensetubeknappen og trekk ut rødt vakk fra beholderen.
- For å fjerne smuss:
 - Hold apparatet slik at beholderen er vendt nedover.
 - Trykk den røde utføserknappen for beholderen godt inn.
 - Beholderen vil gli nedover og rengjøre støvrørskulieren underveis.
 - Drenerer vil beholderens understell fjernes.
 - Beholderens understell vil ikke åpnes hvis den røde knappen ikke er helt inntrykket.
- For å redusere kontakten med støv og allergifremkallende stoffer ved tømning bør du pukke inn den klare beholderen i en plastpose og så tømme den. Ta den klare beholderen varmsatt ut av posen. Lukk posen godt, og kast den som vanlig.

RENGJØRING AV DEN KLARE BEHOLDEREN (EKSTRAUTSTYR)

- Når det er nødvendig å rengjøre den klare beholderen:
 - Følg anvisningene under oversikt "Tømming av den klare beholderen".
 - Premere a pulsante rosso sulla guida del contenitore per sbloccare il contenitore e farlo scivolare dalla guida.
 - Den klare beholderen må kun rengjeres med en fuktig klut.
 - Pass på at den klare beholderen og tetningene er helt tørre før du setter de på igjen.
 - For å sette på den klare beholderen igjen:
 - Sett ryggene inn i beholderens glidekjerne.
 - Lukk den klare beholderen ved å trykke understellet oppover, til den klare beholderen og understellet klipper på plass.
 - Den klare beholderen må ikke vaskes i oppvaskmaskinen, og bruk av sponpindler, poleringsmidler eller luftrennere anbefales ikke, siden disse kan skade apparatet.

INDIKATORLYS FOR FILTER OG BLOKKERINGER

- Apparatet har to indikatorlys som varsler deg om å utføre noen enkle vedlikeholdstiltak.
- Filterindikatoren blinker når filterenheten ikke er satt riktig inn. Følg instruksjonene for hvordan du setter inn filterenheten på nytt i delen «Vask filterenheten».
- Filterindikatoren lyser når filterenheten må vaskes. Følg instruksjonene for hvordan du vasker filterenheten i delen «Vask filterenheten».
- Blokkeringindikatoren lyser når en blokkering har oppstått. Følg instruksjonene for hvordan du fjerner blokkeringer i delen «Se etter blokkeringer».

VASKBARE DELER

- Apparatet har vaskbare deler som krever regelmessig rengjøring. Følg instruksjonene nedenfor.

RENGJØRING AV FILTERENHETEN

- Undersøk og vask filterenheten i henhold til anvisningene, for å sikre at den fungerer som den skal.
- Fjern filterenheten ved å vri den mot urviseren til åpen posisjon. Trekk filterenheten forsiktig vekk fra apparatet.
- Vask innsiden av filterenheten først. Hold den oppreist under rennende kaldt vann og beveg den med en rotterende bevægele.
- Vask utsiden av filterenheten. Fyll enheten med kaldt vann, legg hånden over den åpne enden og rist den forsiktig.
- Gjenta vaskingen på innsiden og utsiden av filterenheten til skyllevannet er rent.
- Dunk forsiktig på filterenheten for å fjerne alle vannrester og la den tørke med filterenden på den nedre.
- La filterenheten tørke i minst 24 timer, til den er helt tørt.
- Kontroller at filterenheten er helt tørt.
- Filterenheten settes tilbake på plass ved å sette den i åpen stilling og vri med urviseren til den klikker på plass.
- Det kan være nødvendig å vaske filterenheten oftere hvis du støvsuger firt støv eller stort støv bære bruker maksimal sugestyrke.
- Ikke sett filterenheten i oppvaskmaskin, vaskemaskin, tørketrommel, ovn, mikrobølgeovn eller i nærheten av flammer.

BLOKKERINGER – AUTOMATISK UTKOBLING

- Denne støvsugeren er utstyrt med automatisk utkobling.
- Hvis en del blir blokkert, kan støvsugeren slå seg av automatisk.

- Dette skje når motoren pulserer flere ganger (dvs. slår seg av og på i rask rekkefølge), og blokkeringssindikatoren vil lyse.
- La støvsugeren bli kvitt for du ser etter blokkeringer.
- Fåse at apparatet er koblet fra ledningen før du ser etter blokkeringer. Annet kan forårsake personskade.
- Fjern eventuelle blokkeringer før du slår på støvsugeren igjen.
- Sett alle delene godt på igjen før bruk.
- Det å fjerne blokkeringer dekkes ikke av garantien.

SE ETTER BLOKKERINGER

- Motoren vil slå seg av og på og blokkeringssindikatoren vil lyse når en blokkering har oppstått. Følg anvisningene nedenfor for å fjerne blokkeringer.
- Fåse at apparatet er koblet fra ledningen før du ser etter blokkeringer. Pass på at du ikke trykker på PÅ-knappen.
- Apparatet må være frakoblet mens du ser etter blokkeringer. Annet kan forårsake personskade.
- Pass deg for skarpe gjenstander når du ser etter blokkeringer.
- Se etter blokkeringer på hoveddelen av apparatet ved å fjerne den klare beholderen i henhold til anvisningene i avsnittet som angår rengjøring av den klare beholderen, og fjern blokkeringer.
- Hvis du ikke kan fjerne blokkeringer fra renseshodet, må du kanskje fjerne den roterende børsten ut av renseshodet, og fjern blokkeringer. Sett på den roterende børsten igjen, og test den ved å stramme festeskrutningen. Sørg for at den er godt festet før du bruker apparatet.
- Dette produktet har børster av karbonfiber. Vær oppmerksom hvis du kommer kontakt med. De kan irritere huden din. Vask hendene etter å ha håndtert børstene.
- Sett alle delene godt på igjen før bruk.
- Det å fjerne blokkeringer dekkes ikke av garantien.

LADING OG OPPEVARENING

- Denne maskinen vil slå seg AV hvis batteriets temperatur er under 3 °C. Dette gjøres for å beskytte motoren og batteriet. Du må ikke lade apparatet og deretter trykke det til et sted for oppbevaring der temperaturen er under 3 °C.
- For å forlenge levetiden til batteriet bør du umiddelbart lade det opp på nytt med en gang det er blitt helt utladet. La batteriet utvikles i et par minutter.
- Unngå å holde batteriet innelåst over flere dager før du bruker apparatet. Hvis du unngår dette, blir det mindre opphøyet, og batteriets bruks- og levetid blir forlenget.

SIKERHETSINSTRUKSJONER FOR BATTERI

- Hvis batteriet må skiftes, kontakt Dyson Helpline.
- Bruk kun Dyson-lader.
- Batteriet er låst og ingen finger under normale omstendigheter. Hvis det mot forventning skulle oppstå lekkasje fra batteriet må du ikke berøre væsken og følge følgende forholdsregler:
 - Hudkontakt – kan forårsake irritasjon. Vask med såpe og vann.
 - Innånding – kan forårsake irritasjon og luftveiene. Sørg for å få frisk luft og kontakt lege.
 - Kontakt med øyne – kan forårsake irritasjon. Skyll straks øynene grundig med vann i minst 15 minutter. Oppsøk lege.
 - Avfallsbåndtering – bruk verneshansler når du skal kaste batteriet og følg de lokale reglene for gjenvinning.

ADVARSEL

- Batteriet som brukes i dette apparatet kan være brannfarlig eller forårsake kjemisk forbrønning hvis det brukes på feil måte. Må ikke demonteres, kortsluttes, varmes over 60 °C eller forberennes. Holdes borte fra barn. Må ikke demonteres eller kastes på søkk.

ONLINE TILGJENGELIGHET

- For online støtte, generelle tips, videoer og nyttig informasjon om Dyson, www.dyson.no/support

INFORMASJON OM AVFALLSHÅNDTERING

- Dyson-produkter er laget av førsteklasses gjenvinnbare materialer. Resirkuleres om mulig.
- Batteriet må tas ut av maskinen før den kastes.
- Kost eller resirkuler batteriet i henhold til lokale bestemmelser eller lover.
- Kasser den brukte filterboksen i samsvar med lokale regler eller forskrifter.
- Denne merkingen angir at dette produktet ikke må deponeres sammen med annet husholdningsavfall. Dette gjelder i hele EU. For å hindre mulig skade på miljøet eller på menneskers helse på grunn av ukontrollert deponering av avfall må produktet resirkuleres på en ansvarlig måte for å fremme bærekraftig gjenvirkning av materialressurser. Når du skal returnere det brukte apparatet, må du bruke netts- og innslagspluggstemma eller kontakte forhandleren der produktet ble kjøpt. De kan i mot dette produktet for miljøvennlig resirkulering.

DYSON KUNDESERVICE

- TAKK FOR AT DU VALGTE Å KJØPE EN DYSON
- Etter å ha registrert din 2-års garanti, vil ditt Dyson-apparat være dekket for deler og arbeid i 2 år fra kjøpsdatoen, så lenge det fremkommer av garantiområdene. Hvis du har spørsmål om ditt Dyson-apparat, kan du besøke www.dyson.no/support for nettsiderhjelp, generelle tips og nyttig informasjon om Dyson.
- Alternativt kan du ringe Dyson Helpline og oppgi serienummer og detaljer om hvorvidt du kjøpte apparatet.
- Hvis Dyson-apparatet ditt trenger reparasjon, ringer du Dyson Helpline så vil du diskutere de tilgjengelige alternativene. Hvis garantien fremdeles gjelder for Dyson-produktet, og reparasjonen dekkes av denne, vil den bli reparert kostnadsfritt.

REGISTRER DEG SOM EIER AV ET DYSON-APPARAT

- Garantien for dette produktet er på 2 år fra kjøpsdatoen. Registrer garantien din innen 30 dager fra kjøpsdatoen. For å hjelpe oss med å sikre at du motter riktig og effektiv hjelp, registrer du deg eyeblikkelig etter kjøpet. Ta vare på kvitteringen som viser kjøpsdatoen.
- Det er tre måter å gjøre dette på:
 - På Internettadressen www.dyson.no
 - Ring Dyson Helpline på 0300091196
 - Fyll ut det vedlagte skjemaet og send det i posten til oss.
- Ved å registrere deg vil Internett eller telefon, vil du:
 - Beskytte din investering med en to års garanti for deler og utførelse.
 - Motta nyttige tips om bruk av maskinen.
 - Få eksklusive tilbud fra Dyson Helpline.
 - Være den første til å høre om de siste nyutviklingene.
 - Registrering for bare noen minutter og alt du trenger er ditt serienummer.

2 ÅRS BEGRENSET GARANTI

VLKAR OG BETINGELSER FOR DYSONS BEGRENSEDE 2 ÅRS GARANTI

- **RETTIGHETER VED FEIL ELLER MÅNGLER**
- Dersom det skulle oppstå feil på eller mangler ved apparatet, kan du benytte deg av de rettighetene som følger av forbrukerkjøpsloven.
- Dette innebærer blant annet at du kan kreve reparasjon eller omlevering av apparatet dersom det foreligger en feil som etter forbrukerkjøpslovens regler er å anse som en mangel, herunder dersom apparatet er defekt pga. avlitt materiale, utførelse eller funksjon, eller dersom den ikke svarer til kvaliteten og egenskapene som rimelig kan forventes av produktet. Dersom en del ikke lenger er tilgjengelig eller har gått ut av produksjon, kan Dyson innveile forbrukerkjøpslovens rammer velge å erstatte denne med en fungerende erstatningsdel.
- Der dette produktet selges utenfor EU er garantien gyldig kun når produktet installeres og brukes i det landet der produktet ble solgt.
- Der dette produktet selges innenfor EU er garantien gyldig kun (i) når produktet brukes i det landet der det ble solgt eller (ii), når produktet brukes i Østerrike, Belgia, Frankrike, Tyskland, Irland, Italia, Nederland, Spania eller Storbritannia, og når den samme modellen selges med samme nominale nettspenning i det aktuelle landet.

DETTE DEKKES IKKE

- Dysons garanti omfatter ikke reparasjon og utskifting av produkter der feilen skyldes følgende:
 - Skade ved ulykke, feil som oppstår som følge av feilaktig bruk eller vedlikehold, misbruk, uforutsiktelighet eller håndtering av enheten på en måte som ikke samsvarer med Dysons brukerhåndbok.
 - Feil som følge av et produkt brukes til noe annet enn normale husholdningsformål.
 - Feil som følge av bruk av deler som ikke er satt sammen eller installert i henhold til Dysons instruksjoner.
 - Bruk av deler og tilbehør som ikke er originaldelar fra Dyson.
 - Feil som følge av feilaktig installasjon (unntatt når installasjonen er gjort hos Dyson).
 - Feil som følge av reparasjoner eller endringer utført av andre parter enn Dyson eller Dysons autoriserte agenter.
 - Blokkeringer – se Dysons brukerhåndbok for nærmere beskrivelse av hvordan du ser etter og fjerner blokkeringer.
 - Vanlige situasjoner (f.eks. skringer, børste osv.).
 - Bruk av dette apparatet på murstein, aske eller gips.
 - Redusert ulyddingsgrad for batteriet på grunn av batteriets alder eller bruk (når aktuelt).
- Hvis du er i tvil om hva som dekkes av garantien, kan du ta kontakt med Dyson Helpline.

SAMMENDRAG AV DEKNING

- Garantien tre i kraft på kjøpsdatoen (eller leveringsdatoen hvis den kommer senere).
- Feil der det utføres arbeid på Dyson-produktet, må du legge frem kjøpebevis og følgeseddel (både original og eventuelt etterfølgeseddel). Unntatt et slikt bevis skal alt arbeid betales. Ta vare på kvittering eller følgeseddel.
- Alt arbeid i forbindelse med mangler utføres av Dyson eller Dysons autoriserte agenter.
- Alle deler som skiftes ut blir Dysons eiendom.
- Reparasjon eller utskifting av ditt Dyson-produkt under garantien vil ikke forlenges garantiperioden.
- Garantien gir fordelere som kommer i tillegg til og ikke påvirker lovbestemte rettigheter du har som forbruker.

VIKTIG INFORMASJON OM DATABESKYTTELSE

- Når du registrerer Dyson-produktet ditt:
 - Du må oppgi grunnleggende kontaktopplysninger til oss for å registrere produktet ditt, og gjøre det mulig å hjelpe deg med kommunikasjon for oss.
 - Hvis du velger å mota kommunikasjon fra Dyson, sender vi deg informasjon om spesialtilbud og nyheter om våre siste nyutviklinger. Vi vil aldri selge opplysningene dine til tredjeparter, og bare bruke opplysningene som du deler med oss, som definert av personvernrettsregningene på nettsidene våre: privacy.dyson.com

PT

COMO UTILIZAR O SEU APARELHO DYSON

LEIA AS INSTRUÇÕES DE SEGURANÇA IMPORTANTES INCLuíDAS NESTE MANUAL DE INSTRUÇÕES DA DYSON ANTES DE PROSSEGUIR.

INSTALAÇÃO DA ESTAÇÃO DE SUPORTE

- Desmonte a estação de suporte, lida a folha de instalação.
- Selecione o local para o estagio de suporte e certifique-se de que não existem tubagens (gás, água ou ar), cabos elétricos, fios ou canalizações diretamente por trás do local de montagem.
- Siga os instruídos no folheto de instalação.
- Encontre os acessórios no lugar.
- Coloque o aparelho na estação de suporte.
- Conecte a estação de suporte e ligue-o.
- O seu aparelho vai precisar de ser carregado antes da primeira utilização.
- A estação de suporte deve ser montada de acordo com os regulamentos e códigos/normas aplicáveis (podem aplicar-se leis locais e estatais).
- A Dyson recomenda a uso de vestuário, óculos e materiais de proteção, quando instalar a estação de suporte.

ASPIRAÇÃO

- Retire o aparelho da estação de suporte.
- Verifique se o lado inferior da escova ou acessório está limpo e livre de objetos estranhos que possam causar danos.
- Antes de aspirar o chão, tapetes ou carpetes, consulte as instruções de limpeza recomendadas pelo fabricante.
- A escova do aparelho pode danificar certos tipos de tapetes e pavimentos. Alguns tapetes podem estar se utilizar sobre eles uma escova rotativa ao aspirar. Se for esse o caso, recomendamos que aspire sem a peça motorizada para pavimentos e consulte o fabricante do pavimento.

LUZ DURANTE O CARREGAMENTO

- A carregor, carga baixa
- A carregor, carga média
- A carregor, quase cheia
- Completamente carregado

LUZ DURANTE A UTILIZAÇÃO

- Nivel elevado de carga
- Nivel média de carga
- Nivel baixa de carga
- Vazio, precisa de carregamento

DIAGNÓSTICO DAS LUZES

- Avaria da bateria – ligue para a Linha de Assistência da Dyson
- Avaria do corpo principal – ligue para a Linha de Assistência da Dyson
- Avaria do carregador – ligue para a Linha de Assistência da Dyson

LED INDICADORES DE OBSTRUÇÃO E FILTRO

- Indicador de obstrução
- Unidade do filtro necessita lavagem
- Unidade do filtro não encaixado corretamente
- Consulte a secção da bateria

ESVAZIAMENTO DO DEPÓSITO TRANSPARENTE

- Esvazie o depósito assim que o pó alcançar o nível da marca MAX – não deixe que fique demasiado cheio.
- Certifique-se de que o aparelho está desligado do carregador antes de esvaziar o depósito transparente. Tenha cuidado para não premir o botão "ON".
- Evite pulsar o gatilho "ON" quando esvaziar.
- Remova o tubo premindo o botão vermelho de desengate do tubo e retire do depósito.
- Solte a unidade:
 - Segure o aparelho com o depósito virado para baixo.
 - Pressione firmemente o botão vermelho de desengate do depósito.
 - O depósito destacará para baixo, limpando o grelho enquanto passa.
 - Emão, a base do depósito abrirá.
 - A base do depósito não abrirá se o botão vermelho não for completamente empurrado para baixo.
 - Para minimizar o contacto com pó/alergénios quando estiver a esvaziar, envolva o depósito transparente com um saco de plástico e proceda ao esvaziamento.
 - Remova o depósito transparente do saco com cuidado. Feche bem o saco e elimine normalmente.

LIMEZA DO DEPÓSITO TRANSPARENTE (OPCIONAL)

- Se for necessário limpar o depósito transparente:
 - Siga as instruções na secção "Esvaziar o depósito transparente".
 - Prima o botão vermelho localizado na calha do depósito para libertar o depósito e tirá-lo da calha.
 - Limpe o depósito transparente apenas com um pano húmido.
 - Certifique-se de que o depósito transparente e vedações estão totalmente secos antes de voltar a colocá-los.
 - Remonte o depósito transparente:
 - Introduza a coluna na calha do depósito.
 - Feche o depósito transparente empurrando para cima a base do depósito até que o depósito transparente e a base do depósito encaixem no devido posição. O depósito transparente não é seguro para a máquina de lavar roupa e a utilização de detergentes, polidores ou ambientes para limpar o depósito transparente não é recomendada, pois pode danificar a seu aparelho.

LED INDICADORES DE OBSTRUÇÃO E FILTRO

- O seu aparelho tem duas luzes indicadoras que alertam que são necessários simples passos de manutenção.
 - O indicador do filtro piscará intermitentemente quando o filtro não estiver encaixado corretamente. Siga as instruções sobre como remeter o unidade do filtro na secção "Lavar unidade do filtro".
 - O indicador do filtro acenderá continuamente quando a unidade do filtro precisar de ser lavado. Siga as instruções sobre como lavar o unidade do filtro na secção "Lavar a unidade do filtro".
 - O LED indicador de obstrução acenderá se existir uma obstrução. Siga as instruções sobre como eliminar obstruções na secção "Procurar obstruções".

PEÇAS LAVÁVEIS

- O seu aparelho tem peças laváveis que exigem uma limpeza regular. Siga os instruções apresentadas abaixo.

LAVAR A UNIDADE DO FILTRO

- Verifique se lava a unidade do filtro de acordo com as instruções, para manter o desempenho.
- Remova a unidade do filtro rodando no sentido contrário ao dos ponteiros do relógio para a posição aberta. Com cuidado tire do aparelho.
- Primeiro lave o interior da unidade do filtro, segure-a na vertical por baixo do topo da água fria e agite com um movimento de rotação.
- Lave o exterior da unidade do filtro, ande a unidade com água fria, coloque-a num tanque sobre a extremidade aberta e abane suavemente.
- Repita a lavagem do interior e exterior da unidade do filtro até a água ficar limpa. Suavemente bata na unidade do filtro para remover o excesso de água e deve secar com o extremidade do filtro virado para baixo.
- Deixe a unidade do filtro secar completamente, no mínimo, durante 24 horas. Verifique se a unidade do filtro está completamente seca.
- Para a voltar a colocar, ponha a unidade do filtro na posição aberta e rode no sentido dos ponteiros do relógio até ouvir o clique que indica que este se encontra no devido lugar.

A unidade do filtro pode precisar de lavagens mais frequentes se aspirar pó fino ou se for usada principalmente com sucção máxima. Não coloque a unidade do filtro na máquina de lavar louça, máquina de lavar roupa ou secador de roupa, forno ou micro-ondas, nem perto de chamas desprotegidas.

OBSTRUÇÕES - DISJUNTOR AUTOMÁTICO

- Este aparelho está equipado com um disjuntor automático.
- Se alguma peça ficar obstruída, o aparelho pode desligar-se automaticamente.
- Isto acontecerá após o motor pulsar uma série de vezes (i.e. ligar e desligar rapidamente de forma sucessiva) e o LED indicador de obstrução acender-se.
- Deixe arrefecer antes de procurar as obstruções.
- Certifique-se de que o aparelho está desligado da carregador antes de eliminar qualquer obstrução. Caso contrário, poderá ferir-se.
- Remova todas as obstruções antes de voltar a ligar o aparelho.
- Volte a montar todas as peças com firmeza antes de o utilizar.
- A limpeza de obstruções não está abrangida pela garantia.

DETEÇÃO DE OBSTRUÇÕES

- O motor pulsará e o LED indicador de obstrução acenderá se existir uma obstrução. Siga as instruções abaixo para localizar a obstrução.
- Certifique-se de que o aparelho está desligado da carregador antes de procurar obstruções. Tenha cuidado para não premir o botão "ON".
- Não ponha o aparelho em funcionamento quando estiver a eliminar qualquer obstrução. Caso contrário, poderá ferir-se.
- Tenha cuidado com os objetos afiados quando estiver a procurar obstruções.
- Para verificar as obstruções no corpo principal do aparelho, retire o depósito transparente, seguindo as instruções na secção de limpeza do depósito transparente, e remova a obstrução.
- Se não conseguir eliminar uma obstrução do escova, poderá ter de retirar o barra. Utilize uma moeda para desbloquear o fecho, tire o barra para fora do escovo e remova a obstrução. Volte a colocar o barra e prenda-o apertando e fecho. Certifique-se de que fica bem preso antes de colocar o aparelho em funcionamento.
- Este produto tem cerdas de fibra de carbono. Tenha cuidado se tocar nelas, pois podem causar irritação na pele. Lave as mãos depois de tocar nos escovas.
- Volte a montar todas as peças com firmeza antes de o utilizar.
- A limpeza de obstruções não está abrangida pela garantia.

CARGA E ARRUMAÇÃO

- Este aparelho irá desligar-se se a temperatura da bateria for inferior a 3°C (37,4°F). O desligamento visa proteger o motor e a bateria. Não carregue a bateria se guardar o aparelho a uma temperatura inferior a 3°C (37,4°F).
- Para ajudar a prolongar a vida da bateria, evite recarregá-la imediatamente depois de uma descarga completa. Deixe arrefecer o aparelho durante uma minutos.
- Evite usar o aparelho com a bateria encostada a uma superfície. Isto irá ajudá-la a funcionar de forma mais fresca e irá prolongar o tempo de funcionamento a o vida do mesmo.

INSTRUÇÕES DE SEGURANÇA DA BATERIA

- Se a bateria precisar de ser substituída, entre em contacto com o Linha de Assistência de Dyson.
- Utilize apenas um carregador Dyson.
- A bateria é uma unidade selada e, em circunstâncias normais, não coloca problemas de segurança. No caso improvável em que a bateria comece a vertir líquido, não toque neste e respalhe as seguintes precauções:
 - O contacto com a pele pode causar irritação. Lave com água e sabão.
 - A inalação pode causar irritação respiratória. Inspire ar fresco e procure aconselhamento médico.
 - O contacto com os olhos pode causar irritação. Lave imediatamente os olhos com água abundante durante, pelo menos, 15 minutos. Procure cuidados médicos.
 - Use luvas para manusear a bateria e elimine-a em conformidade com os normais e os regulamentos locais.

CUIDADO

A bateria usada neste dispositivo pode apresentar risco de incêndio ou queimadura química se for manuseada indevidamente. Não a desmonte, não lhe provoque curto-circuitos nos contactos, não a aqueça acima de 60°C (140°F), nem o incinere. Mantenha-a afastada das crianças. Não a desmonte nem a elimine através de fogo.

SUPOORTE ON-LINE

- Para ajuda, conselhos gerais, vídeos e informações (leia online sobre a Dyson. www.dyson.pt/support

INFORMAÇÃO EM RELAÇÃO À ELIMINAÇÃO DO PRODUTO

- Os produtos Dyson são fabricados com materiais recicláveis de alta qualidade. Recicle, sempre que possível.
- A bateria deve ser retirada do produto antes da sua eliminação.
- Elimine ou recicle a bateria de acordo com o legislação ou regulamentação locais.
- Elimine a unidade do filtro de acordo com o legislação ou regulamentação locais.
- Esta marcação indica que este produto não deve ser eliminado com outros lixo doméstico dentro da União Europeia. Para evitar possíveis danos ambientais ou na saúde humana devido à eliminação descontrolada de resíduos, recicle o produto de forma responsável para promover o realinhamento sustentável dos recursos materiais. Para devolver o seu aparelho usado, utilize os sistemas de devolução e recicle-o em contacto a loja onde o produto foi adquirido. A loja pode aceitar este produto para uma reciclagem ambiental segura.

SERVIÇO DE APOIO AO CLIENTE DA DYSON

COBRIGADO POR DECIDIR ADQUIRIR UM APARELHO DA DYSON.

Após registar a sua garantia de 2 anos, o seu aparelho da Dyson estará coberto quanto a peças e mão-de-obra durante 2 anos a contar a partir da data de compra, sujeito aos termos da garantia. Se tem dúvidas em relação ao seu aparelho da Dyson, vá a www.dyson.pt/support para ajuda, conselhos gerais e informações (leia online sobre a Dyson).

Em alternativa, ligue para o Linha de Assistência da Dyson com o seu número de série e informações sobre o local e a data de compra do aparelho. Se o seu aparelho da Dyson precisar de uma reparação, ligue para o Linha de Assistência da Dyson, para que possamos analisar as opções possíveis. Se o seu aparelho da Dyson ainda estiver no âmbito da garantia e a reparação estiver coberta, esta será grátis de custos.

REGISTE-SE COMO PROPRIETÁRIO DE UM APARELHO DA DYSON.

A garantia para este produto é de 2 anos a contar a partir da data de compra. Registe a sua garantia nos 30 dias a seguir à sua data de compra. Para nos ajudar a garantir que obtenham um serviço imediato e eficiente, registre-se logo a seguir à compra. Guarde o recibo que mostra a data de compra.

- Há três formas de fazer:
 - Online em www.dyson.pt
 - Telefone para o Linha de Assistência da Dyson através do 800 78 43 54.
 - Preencha o formulário em papel e envie-nos por correio.
- Faça o registo on-line ou por telefone, irá:
 - Proteger o seu investimento com uma garantia de 2 anos relativa a peças e a mão de obra.
 - Receber sugestões úteis sobre o modo de utilização do seu equipamento.
 - Receber aconselhamento especializado do Linha de atendimento telefónico da Dyson.
 - Ser o primeiro a conhecer as nossas mais recentes invenções.
 - O processo de registo demora apenas alguns minutos, e tudo o que necessita é do seu número de série.

2 ANOS DE GARANTIA LIMITADA

TERMO E CONDIÇÕES DA GARANTIA LIMITADA DE 2 ANOS DA DYSON

O QUE ESTÁ COBERTO

- A reparação ou substituição do seu aparelho da Dyson (à descrição da Dyson) caso se verifique que possui defeito devido a materiais defeituosos, mão-de-obra ou funcionamento no espaço de 2 anos a contar da data de compra ou de entrega (caso alguns das peças já não se encontrem disponíveis ou tenha sido descontinuado, a Dyson substitui-las por uma peça de substituição funcional).
- Se este aparelho for vendido fora da UE, esta garantia será apenas válida se o aparelho for instalado e utilizado no país em que foi vendido.
- Se este aparelho for vendido na UE, esta garantia será apenas válida (i) se o aparelho for utilizado no país em que foi vendido ou (ii) se o aparelho for utilizado no Áustria, Bélgica, França, Alemanha, Irlanda, Itália, Holanda, Espanha ou Reino Unido e o mesmo modelo deste aparelho for vendido com a mesma tensão nominal, no país relevante.

O QUE NÃO ESTÁ COBERTO

- A Dyson não garante a reparação ou substituição de um produto em que o defeito seja resultado de:
 - Danos accidentais, avarias causadas por utilização ou cuidados negligentes, utilização indevida, negligência, utilização ou manuseamento imprudentes do aparelho, que não estejam em conformidade com o Manual de Instruções da Dyson.
 - Utilização do aparelho para fins que não sejam o doméstico.
 - Utilização de peças não montadas ou instaladas em conformidade com as instruções da Dyson.
 - Utilização de peças e acessórios que não sejam componentes Dyson genuínos.
 - Instalação defeituosa (exceto se instalada pela Dyson).
 - Reparações ou alterações executadas por outros que não a Dyson ou os seus agentes autorizados.
 - Obstruções - consulte o Manual de Instruções da Dyson para informações sobre como procurar e eliminar obstruções.
 - Desgaste normal (por exemplo, luvas, escova, etc.).
 - Utilização deste aparelho para aspirar entulho, cinza ou gesso.
 - Redução no tempo de descarga da bateria devido à idade ou utilização do aparelho quando aplicável.
- Se tiver dúvidas quanto à cobertura da sua garantia, contacte a Linha de Assistência da Dyson.

RESUMO DA COBERTURA

- A garantia entra em vigor a partir da data de compra (ou na data de entrega, caso esta seja posterior).
- Tem de fornecer prova de compra/entrega (tanto o original, como no caso de qualquer subsequente) antes que possa ser executado qualquer trabalho no seu aparelho da Dyson. Sem essa prova, qualquer trabalho executado ou peças fornecidas serão cobríveis. Guarde o seu recibo ou guia de entrega.
- Todos os trabalhos serão executados pela Dyson ou pelos seus representantes autorizados.
- Quaisquer peças que sejam substituídas pelo Dyson tornam-se do propriedade do mesmo.
- A reparação e a substituição do seu aparelho da Dyson do âmbito da garantia não alargará o período de garantia.
- A garantia proporciona benefícios que são adicionais a quaisquer direitos legais que possa ter como consumidor e não afeta os mesmos.

INFORMAÇÃO IMPORTANTE EM RELAÇÃO À PROTEÇÃO DE DADOS

- Ao registar o seu aparelho da Dyson:
 - Vai precisar de nos fornecer informações de contacto básicas para registar o seu produto e permitir-nos suportar a sua garantia.
 - Quando se registar, terá a oportunidade de escolher se gostaria de receber comunicações da nossa parte. Se optar por receber comunicações da Dyson, enviaremos-lhe emails detalhados de ofertas especiais e notícias das nossas inovações mais recentes. Nunca venderemos os seus informações a terceiros e apenas utilizaremos informações que partilha connosco conforme definido pelas nossas políticas de privacidade, que estão disponíveis no nosso website: privacy.dyson.com

SE

ANVÁNDIA DYSON-APPARATEN

LÄS "VIKTIGA SÄKERHETSINSTRUKTIONER" I DENNA DYSON-BRUKSANVISNING INOMAN DU FORTSÄTTER.

INSTALLATION AV DOCKINGSSTATION

- Packa upp dockningsstationen, kontakten och installationsbladet.
- Välj plats för dockningsstationen och se till att det inte finns några rör (gas, vatten eller luft), elkablar, kablar eller ventillinor direkt bakom monteringsbladet.
- Följ anvisningarna på installationsbladet.
- Klicka fast tillbehören.
- Placera apparaten i dockningsstationen.
- Plugga in dockningsstationen och starta den för att ladda.
- Den apparat behöver vara fulladdad innan den används för första gången. Dockningsstationen måste monteras i enlighet med bestämmelserna och tillgängliga kodex/standarder (statliga och lokala lagar kan gälla).
- Dyson rekommenderar att skyddskådet, skyddsglasögen och annat skyddsmaterial används när dockningsstationen ska installeras.

DAMMSUGNING

- Avslagna apparaten från dockningsstationen.
- Kontrollera att munstycket eller verktøget undersida är ren och fri från främmande objekt som kan orsaka skada.
- Läs filterarens rekommenderade rengöringsanvisning före dammsugning av golv och mattor.
- Borsthuvudet på produkten kan sladda vissa typer av mattor och golv. Visa mattor laddas av sig ett rotande borsthuvudet används. I sådana fall rekommenderar vi dammsugning utan det motoriserade golvmunstycket och att du rådföras tillverkaren.

LYSER UNDER LADDNING

- Laddor, låg laddning
- Laddor, medelhög laddning
- Laddor, nästan fullt
- Fulladdat

LYSER VID ANVÄNDNING

- Hög laddningsnivå
- Medelhög laddningsnivå
- Låg laddningsnivå
- Tomt, behöver laddas

LAMPDIAGNOSTIK

- Batterifull - ring Dysons hjälpl telefon
- Fel på huvuddel - ring Dysons hjälpl telefon
- Laddningsfel - ring Dysons hjälpl telefon

INDIKATORLAMPOR FÖR FILTER OCH BLOCKERING

- Blockeringsindikator
- Filterfelen felaktigt monterat
- Filterfelen behöver tvättas
- Se batterivarnsint

TÖMNING AV DEN GENOMSKINLIGA BEHÅLLAREN

- Töm behållaren när innehållat når MAX-markeringens nivå - den får inte överflösa.
- Se till att maskinen har kopplats från laddaren före tömning av den genomskinliga behållaren. Var noga med att inte dra i "ON"-utlösaren.
- Undvik att dra i utlösaren "ON" vid tömning.
- Avslagna stängningen genom att trycka på den röda spårknappen och dra loss den från behållaren.
- För att slippa ut smuts:
 - Håll apparaten med behållaren vänd nedåt.
 - Tryck ordentligt på den röda spårknappen för att lossa behållaren.
 - Behållaren glider ned och rengör sig på vägen.
 - Behållarens bottenlucka öppnas sedan.
 - Behållarens bottenlucka öppnas inte om den röda knappen inte trycks in helt. Placera den genomskinliga behållaren i en plattbåse och låt till kontrollerad runt omkring när behållaren töms, så minimeras kontakten med damm/allergener. Ta försiktigt bort den genomskinliga behållaren från påsen. Försök påsen ordentligt och kassera den på normalt sätt.

RENGÖRA DEN GENOMSKINLIGA DAMMBEHÅLLAREN (TILLVAL)

- Om det är nödvändigt att rengöra den genomskinliga behållaren:
 - Följ anvisningarna i avsnittet "Tömning av den genomskinliga behållaren".
 - Tryk på den röda knappen på behållarens skena för att lossa behållaren från skenan.
 - Använd bara en fuktad duk vid rengöring av den genomskinliga behållaren.
 - Se till att den genomskinliga behållaren och tätningarna är helt torra innan behållaren sätts tillbaka.
 - Sätt tillbaka den genomskinliga behållaren:
 - Placera ryggen i behållarens skena.
 - Stäng den genomskinliga dammbehållaren genom att trycka den uppåt tills behållaren och behållarens bottenlucka klickar på plats.
 - Den genomskinliga behållaren kan inte slås i maskin och vi rekommenderar inte att rengöringsmedel, pulvermedel och luftfräschare används vid rengöring eftersom det kan skada din apparat.

INDIKATORLAMPOR FÖR FILTER OCH BLOCKERING

- Den apparat har två indikatorlampor som informerar dig när det är dags för enklare underhåll.
- Filterindikator blinkar periodiskt om inte filterrenheten har monterats på rätt sätt. Följ anvisningarna om återmontering av filterrenheten i avsnittet "Tvätta Filterrenheten".
- Filterindikator lyser med fast sken när filterrenheten behöver tvättas. Följ anvisningarna om hur filterrenheten tvättas i avsnittet "Tvätta Filterrenheten".
- Blockeringsindikatorns lampor tänds om det finns en igenströmming. Följ anvisningarna om hur igenströmming rensas i avsnittet "Söka efter igenströmming".

DELAR SOM KÄN TVÄTTAS

Den produkt här delar som kan tvättas och som ska göras rent med jämna mellanrum. Följ anvisningarna nedan.

TVÄTTA FILTERNETEN

- Kontrollera och tvätta filterneten i enlighet med anvisningarna för att upprätthålla effektivitet.
- Avsluga filterneten genom att vrida den moturs till det öppna läget. Dra loss den från apparaten försiktigt.
- Tvätta insidan av filterneten först, håll den under utspottet under kallvattenkroken och snurr runt den.
- Tvätta utsidan av filterneten; fyll enheten med kallt vatten, placera din hand över avspödnings och skåla försiktigt.
- Fortsätt att tvätta filtern in- och utsida tills vatten som rinner genom är rent.
- Knacka försiktigt på filterneten för att avlägsna kvarvarande vatten, och låt sedan filtret torka med filterändan vänd nedåt.
- Låt filterneten torka helt under minst 24 timmar.
- Kontrollera att filterneten är helt torrt.
- Sätt tillbaka filtret genom att placera det läge och vrida det medurs tills det klickar på plats.
- Filterneten kan behöva tvättas oftere och oftare om du använder upp maximal sugkraft används för det mesta.
- Placera inte filterneten i en skåpskåp, kylskåp, tvättmaskin, ugn, mikrovågsugn eller i närheten av öppen eld.

BLOCKAGE – AUTOMATISK AVSTÄNGNING

- Den här maskinen är utrustad med en automatisk avstängning.
- Om någon del blockeras kan maskinen stängas av automatiskt.
- Detta sker efter att motorn pulserat några gånger (t.ex. startas och stängs av i snabb följd) och blockeringsindikators lampor blinkar.
- Maskinen får inte vara igång när du kontrollerar igensättningar. Om du inte gör det kan filtren bli påverkade.
- Se till att maskinen har kopplats från laddaren innan du kontrollerar igensättningar. Om du inte gör det kan filtren bli påverkade.
- Ta bort igensättningar innan maskinen startas igen.
- Sätt tillbaka alla delar ordentligt före användning.
- Borttagning av igensättningar omfattas inte av garantin.

LETA EFTER BLOCKERING

- Motorn pulserar och blockeringsindikators lampor blinkar när det finns en blockering. Följ anvisningarna nedan för att lokalisera blockeringen:
- Se till att maskinen har kopplats från laddaren innan du kontrollerar igensättningar. Var noggrann med att inte dra i ON/avstängaren.
- Maskinen får inte vara igång när du kontrollerar igensättningar. Om du inte gör det kan filtren bli påverkade.
- Akta dig för vassa föremål när igensättningar kontrolleras.
- För att kontrollera apparatens huvudenhets med avseende på blockeringar tar du bort den genom att öppna dörren enligt instruktionerna i avsnittet om rengöring av densamma och avlägsnar blockeringen.
- Om du inte får resultat en blockering genom munnstycket kan du behöva avlägsna borststegen. Avvänta ett nytt för att lösa upp skruven, dra ut borststegen ur munnstycket och ta bort blockeringen. Sätt tillbaka borststegen och låt det genom att dra åt skruven. Se till att det sitter ordentligt på plats innan du använder apparaten.
- Den här produkten har kolfilterborstar. Var försiktig om du kommer i kontakt med dem. De kan orsaka mindre hudirritationer. Tvätta händerna efter hantering av borstarna.
- Sätt tillbaka alla delar ordentligt före användning.
- Borttagning av igensättningar omfattas inte av garantin.

LADDNING OCH FÖRVARING

- Maskinens stängs av (OFF) om batteriets temperatur är under 3 °C (37,4 °F). Den här konstruktionen används för att skydda motorn och batteriet. Ladda inte upp maskinen för att sedan förvara den på en plats där temperaturen är lägre än 3 °C (37,4 °F).
- Undvik att ladda batteriet direkt efter en fullständig urladdning, detta för att förlänga batteriets livslängd. Låt svalna i några minuter.
- Undvik att använda maskinen med batteriet tömt till en nyta. Det hjälper till att hålla batteriet varmare och förlänger batteriets livslängd.

SÄKERHETSINSTRUKTIONER FÖR BATTERIER

- Kontakta Dysons hjälpning om batteriet måste bytas.
- Använd endast en laddningsenhet från Dyson.
- Batteriet är en tätförsluten enhet och utgör under normala förhållanden ingen säkerhetsrisk. Om vätska utsläpper från laddaren ska du kontakta Dyson för vidare information och följande säkerhetsföretagare måste vidtas:
 - Hudkontakt – kan orsaka irritation. Tvätta med kallt och vatten.
 - Inandning – kan orsaka irritation i luftvägarna. Se till att få frisk luft och kontakta sjukvårdsmyndigheterna.
 - Ögonkontakt – kan orsaka irritation. Skölj ögonen omedelbart med rikligt med vatten i minst 15 minuter. Kontakta sjukvårdsmyndigheterna.
 - Affallshantering – använd handskar när batteriet hanteras. Batteriet ska deponeras enligt lokala rekommendationer för miljöskyddligt avfall.

VAR FÖRSIKTIG!

- Batteriet som används i den här apparaten kan utgöra en risk för eldsvårda eller kemisk brand om det hanteras på ett sätt. Batteriet får inte tas isär, kortslutas, utsätts för värme över 60 °C (140 °F) eller brännas. Förvara oaktillsamt för barn. Får tas isär eller brännas.

ONLINESUPPORT

- För onlinehjälp, allmänna tips, videoklipp och användbar information om Dyson, www.dyson.se/support

INFORMATION OM AVFALLSHANTERING

- Dyson-produkter tillverkas av material som i hög grad är återvinningbara. Kassera dem här produkten på ett ansvarsfullt sätt och lämna den till återvinning om så är möjligt.
- Batteriet ska avlägsnas från produkten innan produkten kasseras.
- Lämna batteriet för återvinning i enlighet med lokala föreskrifter eller bestämmelser.
- Kasta den förbrukade filterneten i enlighet med lokala föreskrifter och bestämmelser.
- Den här märkning anger att produkten inte får kassas med annat hushållsavfall inom EU. För att förhindra eventuellt skada på miljön eller människors hälsa på grund av okontrollerad avfallshantering, ska produkten återtas ansvarfullt för att främja varaktig återvinning av material och resurser. Lämna in den använda produkten på en återvinningstjänst eller kontakta återförslingskraften på produkten köptes. De kan ta hand om produkten för miljösäker återvinning.

DYSONS KUNDTJÄNST

- TACK FÖR ATT DU VALT ATT KÖPA EN APPARAT FRÅN DYSON.
- Efter registrering av din 2-åriga garanti kommer din Dyson-apparat att vara skyddad avseende reservdelar och arbetskraft under en period av 2 år från inköpsdatum, under förutsättning att garantivillkoren efterlevs. Om du har frågor om din Dyson-apparat kan du besöka www.dyson.se/support för onlinehjälp, allmänna tips och användbar information om Dyson.
- Du kan även ringa Dysons hjälptelefon med ditt serienummer och uppgifter om när/ur du köpt apparaten till hands.
- Om din Dyson-apparat behöver repareras kan du ringa till Dysons hjälptelefon, så kan vi diskutera de alternativ som finns. Om din Dyson-apparat har garanterad reparations omfattas av den kompletta apparaten att repareras utan kostnad.

REGISTRERA DIG SOM ÄGARE TILL EN DYSON-APPARAT

- Garantin för denna produkt gäller 2 år från inköpsdatum. Villigen registrera din garanti inom 30 dagar från inköpsdatum. För att hjälpa oss att se till att du får snabb och effektiv service, villigen registrera omedelbart efter köpet. Spara kvittoa som visar inköpsdatum.
- Det kan du göra på tre sätt:
 - Online på www.dyson.se
 - Genom att ringa Dysons hjälptelefon på 0200125871.
 - Fyll i det bifogade formuläret och posta det till oss.
- Om du registrerar dig online eller per telefon kommer du att:
 - Skyddas från investering med en garanti på två år för delar och arbete.
 - Få hjälpfulla tips om att använda maskinen.
 - Få expertrådgivning från Dysons hjälplinjor.
 - Våra mest med att få information om våra senaste innovationer.
- Registreringen för bara några minuter och alla du behöver är ditt serienummer.

2 ÅRS BEGRÄNSAD GARANTI

VILLKOR FÖR DYSONS BEGRÄNSADE 2-ÅRS GARANTI

- VAD GARANTIN OMFATTAR**
- Reparation eller utbyte (eftre Dysons godkända) av din Dyson-produkt, om denna befrias vara defekt på grund av material, tillverknings- eller funktionsfel inom 2 år från inköps- eller leveransdatum (om någon reservdel inte är tillgänglig eller inte tillverkas längre ersätter Dyson denna med en funktionslik likvärdig ersättningsdel).
 - Om apparaten säljs utanför EU gäller denna garanti endast om apparaten används i det land där den sålts eller, (ii) om apparaten används i Österrike, Belgien, Frankrike, Tyskland, Irland, Italien, Nederländerna, Spanien eller Storbritannien och samma modell säljs med samma spänningsmärkning som i det berörda landet.

VAD SOM INTE OMFATTAS

- Dysons täcker inte reparation eller byte av produkt där felet är ett resultat av:
 - Oavsiktlig skada, fel användning av värdas användning eller värd, missbruk, försurmslag, värdslös hantering eller en hantering av apparaten som inte är förenlig med Dysons bruksanvisning.
 - Användning av apparaten för något annat ändamål än normalt syften i ett privat hushåll.
 - Användning av delar som inte har monterats eller installerats i enlighet med instruktioner från Dyson.
 - Användning av reservdelar och tillbehör som inte är äkta Dyson-komponenter.
 - En felaktig installation (utom när installationen görs av Dyson).
 - Reparationer eller ändringar som utförs av andra än Dyson eller Dysons auktoriserade representanter.
 - Igensättningar – se Dysons bruksanvisning för detaljerad information om hur igensättningar hittas och rensas.
 - Normalt slitage (t.ex. säkring, borststeg m.m.).
 - Användning av denna apparat för byggskräp, aska, spackel.
 - Kontakta batteriutladdningstillstånd på grund av batteriets ålder eller användning (i förekommande fall).
 - Kontakta Dysons hjälptelefon om du är osäker på vad din garanti innefattar.

SAMMANFATTNING AV GARANTIN

- Garantin täcker i kraft vid inköpsdatumet (eller leveransdatumet om detta infaller senare).
- Du måste kuma visa upp kvitto på köp/leverans innan något arbete kan utföras på din apparat. Utan kvitto kommer arbetet att utföras mot en kostnad. Kom ihåg att spara ditt kvitto, eller leveranskvitto.
- Allt arbete kommer att utföras av Dyson eller dess auktoriserade ombud.
- Delar som ersätts tillfaller Dyson.

- Reparation eller utbyte av din apparat under garantin förlänger ej garantiperioden.
- Garantin ger extra förmåner som på intet sätt påverkar eller förändrar dina befintliga och lagstadgade rättigheter som konsument.

VIKTIG INFORMATION OM DATASKYDD

- Vid registrering av din Dyson-produkt:
- Du behöver oss grundläggande kontaktuppgifter för att registrera din produkt och för att ge oss möjlighet att stötta dig genom garantin.
- När du registrerar dig kommer du att ha möjlighet att välja om du vill eller inte vilja ha meddelanden från oss i framtiden. Om du registrerar dig för att få meddelanden från Dyson kommer vi att skicka information om specialerbjudanden och våra senaste innovationer. Vi sänder aldrig dina uppgifter till tredje parter och använder bara information som du ger oss i enlighet med våra integritetspolicyer, vilka finns att läsa på www.webbplats.privacy.dyson.com.

DYSON CÅHAZINIZIN KULLANIMI

LÜTİN DEVAM ETMEDEN ÖNCE BU DYSON KULLANIMI KILAVUZUNDKI ÖNEMLİ GÜVENLİK TALİMATLARINI OKUYUN.

ŞARJ ÜNİTESİNİN MONTAJI

- Düver aşkısını, fişini ve kurulum broşürünü ambalajından çıkartın.
- Düver aşkısını yerini seçin ve montaj konumunun doğru olduğunu arkasından bunu hatırlan (gaz, su veya hava), elektrik kablolama, telinler veya kanalları bulmamadığınızdan emin olun.
- Kurulum broşüründeki talimatlara uyun.
- Bağlantı seçeneklerini yerine takın.
- Çihazı düver aşkısına yerleştirin.
- Düver aşkısını fişini takın ve şarj etmek için açın.
- Çihazın ilk kullandından önce tam şarj edilmelidir.
- Düver aşkısı yöneticilere ve mevcut kodlara/standartlara uygun olarak monte edilmelidir (aynı ve yerel yasalar uygulanmalıdır).
- Dyson, düver aşkısının monte edilmesini esnasında koruyucu kapaklar, güçlet ve materyaller kullanılmamasını tavsiye eder.

SÜPÜRME İŞLEMİ

- Çihazı düver aşkısından ayırın.
- Temizleme başlığını ve taraflarını ya da elatin temiz odu almadığı kontrol edin ve basare neden olabilecek yabancı maddelerden arındırın.
- Zemin kaplamaları, kilim ve halıların süpürmeden önce üreticilerinin tavsiye ettiği temizleme talimatlarını kontrol edin.
- Çihazda kullanan fırça başlık beşli halı cilinlerine ve zemine zarar verebilir.
- Süpürme işlemi sırasında döner fırça başlık kullanıldığında bazı halılar kilyelin. Bu durumda, moturu zemin aparatı almadan süpürme işlemi ve zemin döner üreticinin önerilerine özetir.

ŞARJ ESNASINDA YANAR



KULLANIM ESNASINDA YANAR



ŞARJ OLMAZ GEREKİ

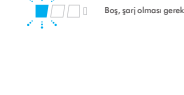

TEŞHİS GÖSTERGELERİ YANAR

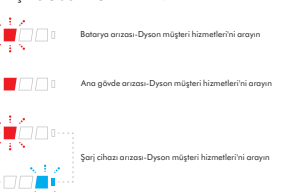

FİLTRE VE TIKANIKLIK GÖSTERGE LED İŞIKLARI

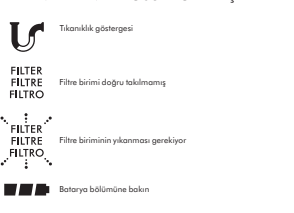

ŞEFFAF HAZNENİN BOŞALTILMASI

- Tuz dizesi göstergesi MAX işaretine ulaşır/ulaşmaz hazneyi boşaltın, haznenin aşırı dolmasına izin vermeyin.
- Şeffaf hazneyi boşaltmadan önce cihazı şarj aletinden çıkardığınızdan emin olun.
- ON/PAZMAX düğmesini çekmemeye dikkat edin.
- Başlatırken "ON/PAZMAX" tetiğini çekmemek kaçın.
- Kuruma çabuk serbest bırakma düğmesine basarak ve haznesinden çekerek çabuk ayırın.
- Kirin giderilmesi için:
 - Çihazı hazneye bitliğe eşgüçlü doğru tutun.
 - Kurma hazne klarnına düğmesine sıkıca basın.
 - Hazne eşgüçlü doğru kayarak geçiği yerleri temizler.
 - Bundan sonra hazneyi tabana oğtur.
 - Kurma düğmeye tam olarak basılmasına hazne tabanı açılmaz.
- Başlangıç sırasında tuz tozleri temizlenir en azı indirilmelidir için şeffaf hazneyi hava almasıyla birlikte bir neylen tabanına işine koyun ve boşaltın. Şeffaf hazne ünitesini tabandan dikkatlice çıkartın. Torbanın aşırı sıkıca bağlayın ve uygun bir şekilde atın.

ŞEFFAF HAZNENİN TEMİZLENMESİ (OPSİYONEL)

- Şeffaf haznenin temizlenmesi gerektiriyor:
- "Şeffaf haznenin boşaltılması" bölümünde verilen talimatları izleyin.
- Hazneyi serbest bırakılmak için hazne yanından yer alan kurma düğmeye basın ve hazneyi yanından çıkartın.
- Şeffaf hazneyi sadece nemli bir bezle temizleyin.
- Tekrar yerleştirilmeden önce şeffaf haznenin ve contalarının tamamen kuru olduğundan emin olun.
- Şeffaf hazneyi yeniden takmak için:
 - İşgüçlü hazne yanına takın.
 - Şeffaf hazneyi yanından çıkartın.
- Şeffaf hazneyi bulup makinesinde yıkamak güvenli değildir ve şeffaf hazneyi temizlemek için deterjanların, parlatıcıların veya hava temizleyicilerin kullanılmasını önermez, çünkü bu cihazlara zarar verebilir.

FİLTRE VE TIKANIKLIK GÖSTERGE LED İŞIKLARI

- Çihazın tuz dizesi, besler bakım odometrinin gerekli olduğunu bildiren tuz adet göstergesi işgüçlü olmalıdır.
- Filtre birimi doğru şekilde temizlendiğinde filtre göstergesi anlık olarak yanıp söner. Filtre ünitesinin yıkaması bölümünde bulunan filtreleri yıkamasıyla ilgili talimatları izleyin.
- Filtre biriminin yıkaması gerektiğinde filtre göstergesi işgüçlü sürekli yanar.
- Filtre ünitesinin yıkaması bölümünde bulunan filtreleri yıkamasıyla ilgili talimatları izleyin.
- Tıkanıklık göstergesi LED işgüçlü bir tıkanıklık olması durumunda yanar. Tıkanıklıkla çareme bölümünde bulunan tıkanıklıkların temizlenmesiyle ilgili talimatları izleyin.

YIKANABİLEN PARÇALAR

Çamaşızda dezenji temizlik gerçekleştirilen yıkanabilen parçalar mevcuttur. Aşağıdaki talimatlara uyunuz.

FİLTRE ÜNİTESİNİN YIKANMASI

- Performans korumak için filtre ünitesini talimatlara göre kontrol edin ve yıkayın.
- Filtre ünitesini saat yönünün tersine döğru açıp kumma çevirerek filtresi çıkarın.
- Nazık bir şekilde çıkarılan çikan.
- İle olarak filtre ünitesini iç kısmını yıkayın; dik bir şekilde soğuk suyun altında tutun ve döndürme hareketiyle çikalyın.
- Filtre ünitesini diğ tarafları yıkayın; ünitesi soğuk su ile doldurun, elinizi açık olan uç kısmında tutun ve hafifçe çikalyın.
- Su bırak bir şekilde olana kadar filtre ünitesinin iç ve dış kısmını yıkama işlemi gerçekleştirin.
- Fazla kalın suyu gidermek için filtre ünitesine hafifçe vurun ve filtresi uç kısmı açığı döğru bulaçta şekilde kurumaya bırakın.
- Filtre ünitesini en az 24 saat tamamen kurumaya bırakın.
- Filtre ünitesini tamamen kuru olup olmadığını kontrol edin.
- Geri takmak için filtre ünitesini açık kumma döndürün ve yerine oturtana kadar saat yönünün tersine çikayın.
- Filtre ünitesi, ince toz emiyorsa veya esasen maksimum emme kapasitesinde kullanıldığında daha sık yıkama gerektirebilir.
- Filtre ünitesini bulaç makinesine, çamaşır makinesine, kurutma makinesine, fırına, mikrodalgaya fırına ya da açık alev kaynaklarının yakınına koymayın.

TIKANMALAR - OTOMATİK GÜÇ KESME

- Çihazda tikanma oluyorsa cihazın gücü otomatik olarak kesilir.
- Bu, motor birkaç kez frezelenken (hızla açılıp kapanma gibi) sonra gerçekleşir ve tikanıklık göstergesinin LED ışığı yanar.
- Tikanıklık kontrol etmeden önce cihazı güçten kesin.
- Tikanıklık kontrol yapılmadan önce cihazı güçten kesin.
- Boyle yapmamak kişisel yaralanmaya sonuçlanabilir.
- Yeni den çikayın.
- Kullanımdan önce tüm parçaları yerine güvenli bir şekilde yerleştirin.
- Tikanıklıkları giderilmesi garanti kapsamında değildir.

TIKANIKLIĞIN ARAŞTIRILMASI

- Bir tikanıklık olduğunda motor titre ve tikanıklık göstergesinin LED ışığı yanar.
- Tikanıklık bulmak için lüften açığıdaki talimatlara uyunuz.
- Tikanıklık kontrol yapılmadan önce cihazı güçten kesin.
- DN (FACIA) döğmesini beklemeye diğkar edin.
- Tikanıklık kontrol yapılmadan önce cihazı kullanmayın. Boyle yapmamak kişisel yaralanmaya sonuçlanabilir.
- Tikanıklıkları kontrol ederken kesinlikle nemelere diğkar edin.
- Çihazın arıza giderilmesinde tikanıklıkları kontrol etmek için peffat haznenin temizlenmesi bölümlerinde verilen talimatlara uyarak peffat hazneyi çikayın ve tikanıklığı gidirin.
- Temizleyici başlığından bir engeli gideremiyorsanız, fırça başlığını çikayın ve temizleyin. Tuhurucunun kilitini açmak için bir bezak para kullanın, fırça başlığını temizleyicinin başlığından kaydırarak engel gidirin. Fırça başlığını değıştirmen ve tuhurucuyu sıkarak bunu sabitleyin. Çihazı çikayın ve tikanıklığı gidirin.
- Bu ürün karbon fiber içerir. Temas ettğiniz takdirde dikkatli olunuz.
- Minde cilt tahrişine sebep olabilir. Fırçayı ellerikten sonra ellerinizi yıkayın.
- Kullanımdan önce tüm parçaları yerine güvenli bir şekilde yerleştirin.
- Tikanıklıkları giderilmesi garanti kapsamında değildir.

ŞARJ ETME VE SAKLAMA

- Fil suu 3 °C (37,4 °F) altında olduğunda bu cihaz 'OFF' konumuna geçerek kapanır.
- Bu özellik, motoru ve pili korumak amacıyla geliştirilmiştir. Çihazın şarj ettikten sonra sıcaklığı 3 °C (37,4 °F)'nin altında olan alanlarda depolamayın.
- Pil ünitesini kullanmak için, pilin şarj tamamen bitikten sonra birkaç dakika bekleyip öyle şarj ediniz.
- Çihazı kullanırken, pil yüzeyi ile ayni yüzeye temas ettirmen kaçının. Bu, cihazın soğuk bir şekilde çikayın ve zarar görmeye sebep olur.

PİL GÜVENLİK TALİMATLARI

- Bataryanın değıştirilmesi gerekirse, Dyson Müşteri Hizmetleri ile irtibata geçiniz.
- Bu Dyson cihazın şarj edilebilir piline sadece Dyson şarj ünitesi kullanın.
- Bu pil yalnızca bir ünitedir ve normal koşullar altında güvenli şekilde çalışır.
- Bataryanın değıştirilmesi için talimatları okuyun.
- Çizme temas - tahriş etici olabilir. Sabun ve su ile yıkayın.
- Soluma - solumun yollarında tahriş etici olabilir. Temiz hava alınmasını sağlayın ve tıbbi yardım isteyin.
- Gözle temas - tahriş etici olabilir. Zaman kaybetmeden gözleri en az 15 dakika suyla çikayın. Tıbbi yardım isteyin.
- Ama - pilleri tutmak için eldiven tıkan ve yerel yasalarına veya düzenlemelere uygun olarak hemen alın.

⚠ DİKKAT

Bu cihazda kullanılan pil, yanlış kullanılması durumunda yangın veya kimyasal yanık riskine neden olabilir. 140 °F (60 °C) derecinin üstünde bir sıvı geçecek ya da yitilecek şekilde kısa kumma yapılmayın. Çıcağılardan uzak tutun. Parçaları ayırmayın ya da oteğe atmayın.

DESTEK

- Dyson hakkında destek genel soruları, videoları ve faydalı bilgiler için www.dyson.com.tr/support

ELDEN ÇIKARMA BİLGİSİ

- Bu ürünün birinci sınıf geri dönüştürülebilir malzemelerden yapılmıştır. Lütfen bu ürünün elden çikarılmasını mümkün olan yerlerde geri dönüştürmesini sağlayın.
- Ürün alınmadan önce pilin ürünün çikarılması gerekir.
- Pil yerel kurallara veya düzenlemelere uygun olarak alın veya geri dönüştürün.
- Eski filtre birimini yerel yönetmeliklere veya düzenlemelere göre alın.
- Bu şarj AB içinde bu ürünün diğere ev aletleriyle birlikte atılması gerektiğini gösterir. Kontrolünüz altındaki yerel yönetim veya insan sağlığını zarar görmesini önlemek için, malzeme kaynaklarının sürdürülebilir şekilde yeniden kullanılmasını desteklemek üzere sorumlu bir şekilde geri dönüştürmesini sağlayın. Kullanılmış çihazınız sadece elektrik için, işleme ve tozlanma sistemlerini kullanın veya ürünün alındığı perakendeciyi iletişime kurun. Çevreye saygılı ve güvenli bir şekilde geri dönüştürmek için bu ürünü kullanın.

DYSON MÜŞTERİ HİZMETLERİ

BİR DYSON CİHAZI TERCHİH ETTİĞİNİZ İÇİN TEŞKKÜR EDERİZ

2 yıl garanti için kayıt olduktan sonra, Dyson cihazınızı satın alma tarihidenden itibaren 2 yıl boyunca, garanti kapsamına dahil olarak parça ve işçilik garantisi kapsamındadır. Dyson cihazınızla ilgili herhangi bir sorunu olduğunda destek, genel soruları ve Dyson cihazınızla ilgili faydalı bilgiler için, www.dyson.com.tr/support destek adresini ziyaret edin.- İsterseniz cihazınızın seri numarasını ve ne zaman, nereden aldığınızı gibi detaylarla birlikte Dyson Müşteri Hizmetleri'ni de arayabilirsiniz.
- Dyson cihazınızın onarımı ihtiyaç varsa olası seçenekleri görüşebilmemiz için Dyson Müşteri Hizmetleri'ni arayın. Dyson cihazınızın garanti altında ve mevcut onarımı kapsayorsa, ücretsiz olarak onarılacaktır.

LÜTFEN DYSON KULLANICI OLARAK KAYDOLUN

Bu ürün satın alma tarihidenden itibaren 2 yıl garantilidir. Lütfen satın alma tarihidenden itibaren 30 gün içinde ürününüzün garanti kaydını yapın. Hızlı ve verimli hizmet almak için lütfen satın aldığınız hemen sonra kaydınızı yapın. Lütfen satın alma tarihini gösteren faturanızı saklayın.- Bunun için işçilik mevcuttur.
- www.dyson.com.tr adresini ziyaret ederek
- Dyson Müşteri Hizmetleri'nin 0850 532 11 44 numaralı telefonunu arayarak
- Elektronik formu doldurup ve bize posta ile gönderebilirsiniz.
- İnternet üzerinden veya telefonla kayıt yaptırarak
- Ürününüzü iki yıl parça ve işçilik garantisini elde edebilirsiniz.
- Makinesinin kullanım hakkındaki faydalı bilgiyi edinebilirsiniz.
- Dyson Müşteri Hizmetleri'nden uzman tavsiyeleri alabilirsiniz.
- En yeni ürünler hakkındaki gelişmeleri herkesten önce öğrenebilirsiniz.
- Kayıt yaptırmak sadece birkaç dakika sürer ve ücretsiz olan tek şey ürününüzün seri numarasıdır.

2 YILLIK SINIRLI GARANTİ

DYSON 2 YILLIK SINIRLI GARANTİ KOŞULLARI VE ŞARTLARI

GARANTİ KAPSAMINDA OLAN DURUMLAR

- Dyson ya da Dyson tarafından belirlenen yetkili servis uygun ve gerekli görüldü takdirde, cihazınızın onarımını ya da yenilerini, yenisini veya hatalı parçalarını kullanılmadıkça değiştirir, onarımını, satın alma veya teslimat süresinin ilk 2 yıl boyunca gerçekleşen işçilik ve fonksiyonel işçiler cihazınızın herhangi bir parçası kullanılabilir durumda değildir ya da artık işlemiyorsa Dyson veya belirlenen yetkili teknik servis, hatalı ya da kusurlu parçaları fonksiyonel şekilde bir parça ile değıştirmektedir.
- Bu cihaz Avrupa Birliği içinde satıldığında, bu garanti sadece cihazın satıldığı ülkelerde kurulduğunda ve kullanıldığında geçerlidir.
- Bu cihaz Avrupa Birliği sınırları içinde satıldığında, bu garanti sadece (i) cihazın satıldığı ülkelerde kullanıldığında veya (ii) cihazın Avrupa, Belçika, Fransa, Almanya, İrlanda, İtalya, Hollanda, İspanya veya Birleşik Krallık'ta kullanıldığında ve bu cihaz ile aynı model ilgili ülkelerde aynı nominal gerilimde satıldığıdır.

GARANTİ KAPSAMINA GİRMEYENLER

- Dyson, arıza açığıdaki durumların bir sonucu olarak ortaya çikmış ürünün onarım veya değışimini garanti etmez.
- Kaza hasarı, hatalar kullanımı veya bakım, hor kullanımı, dikkatsizlik veya cihazın Dyson Kullanım Kılavuzu'na uygun olmayan bir şekilde kullanımı ve bakımdan kaynaklanan hasarlar.
- Çihazın normal evsel maksatlar dışında bir iş için kullanılması.
- Dyson talimatlarına göre monte edilmeyen veya takılmayan parçaların kullanımı.
- Orijinal Dyson bileşenleri olmayan parçaların kullanılması.
- Hatalı kurulum (Dyson tarafından yapılan kurulumlar hariç olmak üzere).
- Dyson veya yetkili servisleri dışındaki tarafların gerçekleştirildiği onarımlar ve değışimler.
- Tikanma - Tikanmaların bulunmasına ve temizlenmesine ilişkin bilgiler için lütfen Dyson Kullanım Kılavuzu'na bakın.
- Normal aşınma ve yıpranma (örn. sigorta, fırça vb.).
- Bu cihazın moloz, kül veya sıvı üzerinde kullanılması.
- Pil yapısına ve kullanımına bağlı olarak pil bir süresinde kısalmaya uğrayabilir (ilgili durumlarda).
- Garantinizin kapsamı konusunda daha fazla bilgi için Dyson Müşteri Hizmetleri ile irtibata geçin.

GARANTİ KAPSAMI ÖZETİ

- Garanti süresi, ürünü satın alma tarihidenden itibaren başlar. Eger ürün satın alındığından sonra teslim edildiği, garanti süresi teslim tarihidenden itibaren geçerlidir.
- Çihazınızın garanti kapsamında herhangi bir işlem uygulanmadan önce, ürünü satın aldığınız gösteren evrakları yetkiliye sunmalısınız (hem orijinal hem de herhangi mülkiyeti) ilgili evrakların temin edilememesi durumunda yapılan işlem ücreti tabii olacaktır. Lütfen faturayı veya teslimat fişini saklayın.
- Tüm işlemler Dyson ya da Dyson tarafından belirlenen yetkili teknik servis tarafından yapılacaktır.

- Değıştirilen parça Dyson'da kalacaktır.
- Dyson cihazınızın garanti kapsamındaki onarım veya değışim işlemlerinde geçen süre garanti süresine eklenmeyecektir.
- Garanti kapsamı, bir kilete olarak kumma hakkınıza olumsuz yönde etkilenmeye ek faydalar sağlar.

ÖNEMLİ VERİ KORUMA BİLGİLERİ

- Dyson Ürününüzün kaydı: Ürününüzü kaydetmek ve garantisini desteklememizi sağlamak için bize temel bilgileri göndermemiz gerekmektedir.
- Kayı olduktan sonra cihazınızla ilgili iletişime geçmemizi istediğinizde iletişim sağlama fırsatına olacağız. Dyson'dan iletişimleri almayı tercih ederseniz, size özel tekliflerimizin ayrıntılarına ve en son yeniliklerimize dair haberler gönderileceğiz. Hiçbir zaman bilgilerinizi üçüncü şahıslara satmayacağız ve bizimle paylaşmış olduğunuz bilgileri sadece, internet sitemizde (privacy.dyson.com) bulunan gizlilik politikamızda tanımlanan şekilde kullanacağız.

Wash the filter unit
Filtereinheit säubern
Lavado de la unidad de filtro
Lavage du bloc de filtration
Lavaggio del filtro

Was de filtereenheid
Mycie filtra
Промывайте фильтр
Operite filtrsko enoto

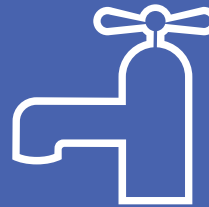

DYSON CUSTOMER CARE

If you have a question about your Dyson appliance, contact us via the Dyson website or call the Dyson Customer Care Helpline with your serial number and details of where and when you bought the appliance.

UK
Dyson Customer Care
askdyson@dyson.co.uk
0800 298 0298
Dyson Technology Limited, Tetbury
Hill, Malmesbury, Wiltshire, SN16 0RP
ROI
Dyson Customer Care
askdyson@dyson.co.uk
01 475 7109
Dyson Ireland Limited, Office
2, Central Park, Leopardstown,
Dublin 18, Ireland
AT
Dyson Kundendienst
help@dyson.at
0800- 88 66 73 42
Dyson Kundendienst,
Holzmanngasse 5, 1210 Wien
BE/LUX
Service consommateurs Dyson
Dyson Helpdesk
help@dyson.be
0800039208
Dyson, Vlaamse Kaai 55,
2000 Antwerpen, België/Belgique
CH
Service consommateurs Dyson
Dyson Kundendienst
help@dyson.ch
0800- 740 183
Dyson SA, Hardturmstrasse 253,
CH-8005 Zürich
CY
Εξυπηρέτηση Πελατών της Dyson
24 53 2220
Thetaco Traders Ltd., Tapeinoseos
6, Aradhippou Industrial Estate,
Larnaka 7100, Cyprus, PO Box 41070
CZ
Zákaznická linka společnosti Dyson
servis@solight.cz
491 512 083
Solight Holding, s.r.o.,
Svatoplukova 47, 796 01 Prostějov
DE
Dyson Kundendienst
help@dyson.de
0800- 31 31 31 8
Dyson Servicecenter - DVG -,
Birkenmaarstr. 5,
53340 Meckenheim
DK
Dyson Kundeservice
help@dyson.dk
80705843
Gødstrup Søvej 9, 7400 Herning,
Denmark

ES
Servicio de Atención al Cliente Dyson
help@dyson.es
900 80 36 49
CPM International Telebusiness SL,
Edificio Ono, Carrer de Lepant 350,
Planta 1a, 08025 Barcelona, Spain
FI
Dyson asiakaspalvelu
help@fi.dyson.com
0800 07020
Suomen Sähkötuonti Oy,
Elimäenkatu 29, 00510 Helsinki
FR
Service consommateurs Dyson France
help@dyson.fr
0800 94 58 01
CPM International Telebusiness SL,
Edificio Ono, Carrer de Lepant 350,
Planta 1a, 08025 Barcelona, Spain
GR
ΒΑΣΙΛΗΑΣ ΑΕ
dyson@vassilias.gr
800 111 3500
Κελετσάκη 8 (Παράπλευρος Κηφισού)
111 45 Αθήνα
HR
Dyson servis
info@mrservis.hr
385 1 6401 204
MR servis d.o.o., Dugoselska cesta 5,
10370 Rugvica, Hrvatska
HU
Káné & Hűtő Profi Kft.
info@khp.rofi.hu
+36 1 248 0095
1118 Budapest, Budaörsi út 46.
IT
Assistenza Clienti Dyson
assistenza.clienti@dyson.com
800 976 024
CPM International Telebusiness SL,
Edificio Ono, Carrer de Lepant 350,
Planta 1a, 08025 Barcelona, Spain
LB
Burotek sarl (Member of Antaki Group)
info@antaki.com.lb
01-252 474
Moutran Bldg., Sin El Fil Boulevard,
P.O.Box: 90-720, Beirut
LT
Dyson servisas
remontas@bcsc.lt
8 700 555 95
Baltic Continent, UAB Lukšio g. 23,
Vilnius, Lietuva
MA
IDEAPLUS SARL
info@idea-group.ma
0801 001 424
18 Rue Sidi Bennour, Quartier Ain
Borja, Casablanca, Maroc

NL
Dyson Helpdesk
help@dyson.nl
0800 020 6203
Dyson BV, Fred. Roeskestraat 109,
1076 EE Amsterdam,
Nederland/The Netherlands
NO
Dyson Kundeservice
help@dyson.no
80069196
CPM International Telebusiness SL,
Edificio Ono, Carrer de Lepant 350,
Planta 1a, 08025 Barcelona, Spain
PL
Dyson Serwis Centralny Klienta
help@dyson.pl
800702025
DYSON sp. z o.o., 22 Jana Pawła II
Street, 00-133 Warszawa
PT
Serviço de apoio ao cliente Dyson
help@dyson.pt
800 784 354
CPM International Telebusiness SL,
Edificio Ono, Carrer de Lepant 350,
Planta 1a, 08025 Barcelona, Spain
RO
GBR International Srl
info@gbrauto.ro
031 4326140
Bd. Theodor Pallady 287, Et. 1
(Cladirea Pallady Rental, fostul IOR),
Sector 3, Bucuresti, Romania
RU
Служба поддержки компании
Dyson
info.russia@dyson.com
8-800-100-100-2
Адрес для почтовых отправлений:
119048, Москва, Усачева 35А,
ООО «ДАЙСОН».
SE
Dyson kundtjänst
help@dyson.se
0200125871
CPM International Telebusiness SL,
Edificio Ono, Carrer de Lepant 350,
Planta 1a, 08025 Barcelona, Spain
SI
Steelplast d.o.o.
info@steelplast.si
386 4 537 66 00
Otoče 9/A, SI-4244 Podnart, Slovenija
TR
Dyson Müşteri Hizmetleri
info@hakman.com.tr
0850 532 11 44
Hakman Elektronik San. ve Tic. A.Ş.
Dikilitaş Mah. Emirhan Cad. No:113
Barbaros Plaza İş Merkezi Beşiktaş /
İSTANBUL

UA
Інформаційна та технічна
підтримка:
info@dyson.com.ua
0 800 50 41 80
Адреса для поштових відправлень:
04655, м. Київ, просп.
С. Бандери, 21
ZA
Dyson Customer Care
DysonService@tudortech.co.za
087 807 9353
Tudortech, 4th floor Park On Long,
66 Long Street, Cape Town, 8001,
South Africa