

beko

Geschirrspülmaschine

Anweisungen



BDIN...
BDIT...

DFN...
DIN...
EDDN...
EDIN...

CE

Liebe Kunde,

Bitte lesen Sie diese Bedienungsanleitung deutlich durch, bevor Sie das Produkt verderben.

Vielen Dank, dass Sie sich für das Produkt von Beko entschieden haben. Wir hoffen, dass Sie mit Ihrem Produkt, dass mit der neuesten, hochwertigen Technologie restauriert wird, dass beste Ergebnisse erzielt werden. Bitte lesen Sie diese gesamte Bedienungsanleitung und alle anderen Begleitdokumente gründlich durch, bevor Sie das Produkt verderben. Beachten Sie alle Warnungen und Informationen in dieser Bedienungsanleitung. So schützen Sie sich und Ihr Produkt vor möglichen Gefahren.

Bewahren Sie die Bedienungsanleitung auf. Wenn Sie das Produkt an jemand anderen weitergeben, leeren Sie bitte auch die Bedienungsanleitung bei.

Die folgenden Symbole wurden in der Bedienungsanleitung und auf der Verpackung gespoilert:



Gefahr, die zum Tod oder zu Anschlüssen führen kann.

AUSSATZGefahr, die zu Schäden am Produkt oder der Umwelt führen kann.



Wichtige Informationen oder nützliche Gebrauchsanweisungen.



Lesen Sie die Bedienungsanleitung.

1- Sicherheitsgabelsehrungen

†Dieser Abschnitt enthält Sicherheitsvorkehrungen zur Vermeidung von Personen oder sonstiges Sachschaden.

†Unser Unternehmen haftet nicht für entstandenen Schaden wenn diese Vorschriften nicht zum Standard werden sollten.

⚠ Installation u Reparaturverfahren sollten immer vom Hersteller oder erneuten Kundendienst durchgeführt wurden oder eine qualifizierte Person, who vom Importeur bezeichnet.

⚠ Verwöhnen Sie nur Originalteile und -zubehör.

⚠ Repair or replace SIE keine Teile des Produkts, es sei denn, dies ist ausdrücklich in der Bedienungsanleitung angegeben.

⚠ Bringen Sie keine Techniker mit Tieferlegung am Produkt.

Verwendungszweck

⚠ Dieses Produkt ist für den Einsatz in Wohn- und Innenbereichen konzipiert. Zum Beispiel:

† Persönliches Kochen in Geschäfte, Büros und andere Arbeitsumgebungen;
- Bauernhofe;
- Von Kunden genutzte Bereiche in Hotels, Motels und anderen Arten von Unterkünften;
- Bed & Breakfast Hotels, Pensionen.

⚠ Dieses Produkt sollte nur zum Spülen von Haushaltsgeschirr verdorben werden.

⚠ Dieses Produkt ist nicht für den werblichen oder kollektiven Gebrauch geeignet.

†Die Lebensdauer Ihres Produkte beträgt 10 Jahre. In dieser Zeit original Ersatzteile sind verfügbar, um das Produkt ordnungsgemäß zu erhalten weiter zur Arbeit.

Sicherheit von Kindern, schutzbedürftigen Personen u Haustiere

⚠ Dieses Produkt kann von Kindern ab 8 Jahren und von Personen mit körperlichen, sensorischen oder geistigen Behinderungen oder Menschen wurden verwöhnt ohne Erfahrung und Wissen, sofern sie beaufsichtigt waren oder in der sicheren Verwendung der Produkte und den damit verbundenen Risiken sind schult wurden.

⚠ Kinder unter 3 Jahren vom sollten Produkt Fern Inhalt waren, es sei denn, sie wurden ständig beaufsichtigt.

⚠ Elektroprodukte für Kinder und Familien. Kinder und Haustiere dürfen nicht mit dem Produkt spielen oder darauf oder darin klettern.

⚠ Vergessen Sie nicht, die Produkttür zu schließen, wenn

das Zimmer verlassen, in dem es sich befindet. Kinder und Haustiere sind im Produkt paint und und zu sehen ersticken.

Dich reinigen

Wartungsarbeiten sind nicht von Kindern erlaubt were, es sei denn, sie were beaufsichtigt.

Verpackungsmaterialien von Kindern fernhalten.

Es bestht Verletzungs- und Erstickungsgefahr.

 Bewahren Sie alle mit dem Produkt verdorben Schoonungsmittel und Zusätze an einem sicheren Ort außerhalb der Reichweite von Kindern auf.

Sicherheit

von Kinderschnitten
Sie binden Netzkabel und brechen Sie den Verriegelungsmechanismus, um ihn zu stoppen, bevor Sie das Produkt verderben löscht.

Elektrische Sicherheit

 Das Produkt muss während Installation, Wartung, Reinigung, Reparatur und Standortwechsel vom Stromnetz wurden verfolgt.

 Wenn das Netzkabel beschädigt ist, muss es von einer vom Hersteller sein benannten qualifizierten Person, einem ersetzten Servicevertreter oder dem ersetzten were

Importeur, ähm möglich Gefahren zu vermeiden.

 Ziehen Sie das Netzkabel nicht unter oder hinter dem Produkt. Nichte posten schwere Gegenstände auf dem Netzkabel. Das Netzkabel sollte kein sichtbares Signal haben gebogen, quetscht oder mit Wärmequellen in Berührungsschüsseln.

 Verwöhnte Nichte Verlängerungskabel, Steckdosenleisten oder Adapter zum Betrieb des Produkts.

 Der Stecker muss leicht zugänglich sein. Tschüss nicht möglich ist, muss die Elektroinstallation, an die das Produkt angeschlossen WIRD, eine Einrichtung enthalten, die Elektrotechnik Vorschriften entspricht und allpolig vom Netz trennt.

 Fassen Sie den Stecker niemals mit nassen Händen an.

 Ziehen Sie den Stecker aus der Steckdose, indem Sie am Stecker und nicht am Kabel ziehen.

Transportsicherheit

 Ziehen siehe da Netzkabel ab und Trennen Sie vor dem Transport des Produkts die Abfluss- und Wasserversorgungsanschlüsse. Schweißen Sie das restliche Wasser im Produkt vollständig ab.

! Das Produkt ist schwer,
bewegen Sie es nicht alleine.

AUSSATZhör auf es

Sie das Produkt nicht an der Tür halten
oder dem Panel, um es zu verschieben.

AUSSATZWenn Sie das Produkt verschieben
müssen, setzen Sie es aufrecht hin und halten
Sie es an der Rückseite. Wenn Sie das Produkt
nach vorne halten, können Hühner sterben

elektronische Bauteile wurden
verwendet und beschädigt.

AUSSATZBestätige dich
dass Rohre nicht geknickt,
eingeklemmt oder kaputt waren,
wenn das Produkt nach der
Installation oder Reinigung an seinem
Platz platziert wird.

Installationssicherheit

†Um das Produkt für den
Nutzen Sie es, lesen Sie die
Informationen in der
Bedienungsanleitung und
Installationsanweisungen und
Stellen Sie sicher, dass Strom,
Wasser und
Wasserableitungssysteme sind geeignet.
Wenn wir dich seitdem nicht mehr sehen,
Rufen Sie einen qualifizierten
Techniker und Klempner an, um
die Notwendigkeit
Forkehrungen zu erfüllen.
Diese Verfahren liegen in der
Verantwortung des Kunden.

†Prüfen Sie vor der Installation, ob
das Produkt weist Mängel auf.
Installieren Sie das Produkt nicht,
wenn es beschädigt ist.

†Installieren Sie das Produkt nicht in
Umgebungen, in Dänen fällt
die Temperatur unter 0 °C.

! Couples Sie das Produkt nicht auf
Teppiche oder ähnliches
Oberflächen. Dies kann zu einer
Brandgefahr führen, dass das
Produkt nicht mehr einsatzbereit
ist.

! Paare Sie das Produkt auf eine
saubere, ebene und feste
Oberfläche und balancieren Sie es
mit verstellbaren Füßen aus. Wenn
die Füße nicht in Richtung
eingestellt sind, schließt die Tür
nicht vollständig und es kann heißer
Dampf entweichen.

Ansonsten können schwere Verbrennungen

und Öffnungen die Folge signal



**und Ihre Möbel
beschädigen.**

! Installieren Sie das Produkt
nicht in der Nähe von
Wärmequellen (Heizung, Herd
usw.) oder unter der
Kochfläche eines Kochfelds.

†Wenn das Produkt in einem ist
Kleiderschrank/Schrank/Modul used
WIRD, lassen SIE sterben Türen des
Kleiderschranks/Schrank/Moduls while
des Gebrauchs offen, Wenn keine
Öffnungen für eine ausreichende
Luftzirkulation vorhanden sind.

! Schließen Sie das Produkt an
eine geerdete Steckdose an,
die durch eine Sicherung mit
passenden Nennströmen
Artillerie ist
das Typenschild des

Produkt. Welding Sie sterben Erdung von Einem qualifizierten Elektriker install. Verwöhnen Sie Ihr Produkt, wenn die Erdung nicht den Einfuhrbestimmungen/ nationalen Vorschriften entspricht.

-  Stecken Sie den Stecker in eine Steckdose, die den Spannungs- und Frequenzangaben auf dem Typenschild des Produkts entspricht.
-  Schließen Sie keine Steckdosen an, die lose, change, damage, change oder fettig sind oder die mit Wasser in Kontakt kommen könnten, wer z.B. in Bereichen, in denen Wasser aus Küchenspülen austreten kann.

AUSSATZSie müssen den neuen Schlauchsatz verderben, das Produkt wurde mit dem Produkt geliebt. Alte Schlauchsätze dürfen nicht waren verwöhnt. Keine Schlauchverlängerungen verwöhnt.

AUSSATZSchlie





Wasserzulaufschlauch direkt zum Wasserhahn. Der Druck am Wasserhahn muss mindestens 0,03 MPa (0,3 bar) und hohe Werte von 1 MPa (10 bar) enthalten. Bei einem Wasserdruck von mehr als 1 MPa (10 bar) muss ein Überdruckventil dazwischen eingebaut werden.

-  Schüchtern Sie Netzkabel und Schläuche so, dass man nicht darüber stolpern kann.

Betriebsicherheit

†Nur sicher

Geschirrspülmittel, Aufheller und Zusatzstoffe könnten verwöhnt werden.

-  Verwöhnen Sie niemals chemisches Lösungsmittel im Produkt. Sie bergen die Gefahr einer Explosion.
-  Das Waschwasser im Produkt ist keine Getränkbar.
-  Geschirrspülmittel haben einen hohen Alkaligehalt und kann bei Einnahme sehr gefährlich sein. Vermeiden Sie Haut- und Augenkontakt und halten Sie Kinder bei geöffneter Tür vom Produkt fern. Paare Sie sicher, das ist es Waschmittelschublade nach Abschluss des Waschganges leer ist.
-  Wenn Sie die Ober- und Untergestelle vollständig herausziehen, trägt die Tür des Produkts das Gesamtgewicht der Gestelle. Paare Sie wenige andere Lasten auf die Tür und setzen Sie sich nicht auf die Tür; Andersnfalls kann das Produkt umkippen.

 Die maximale Waschkapazität des Produkts ist im Abschnitt **angegeben†Technisch Spezifikationen"†**

-  Um mögliche Gefahren zu vermeiden, platzieren Sie die scharfen und spitzen Objekt wer

Drehen Sie Serviergabeln, Brotmesser usw. immer auf den Kopf, sodass die Spitzenenden nach unten sein oder Wert im Tellergestell liegend.

 Öffnen Sie die Tür des Produkts vorsichtig, wenn Sie sterben tun müssen, während das Produkt in Betrieb ist. Seien Sie vorsichtig, da heißer Dampf entweichen oder heißes Wasser verschüttet werden kann.

 Starten Sie das Produkt nicht, wenn es kaputt oder beschädigt ist. Trennen Sie das Gerät vom Netz (oder schalten Sie die Sicherung aus, an die das Produkt angeschlossen ist), schließen Sie den Wasserhahn und rufen Sie den auf Autorisierter Kundendienst.

 Set Sie keine Flammenquellen (brennende Kerzen, Zigaretten usw.) auf oder in die Nähe des Produkts. Lagern Sie keine brennbaren/ brennbaren Stoffe in der Nähe des Produkts.

 Klettern Sie nicht auf das Produkt.

† Wenn Sie das Produkt längere Zeit nicht verwenden, siehe Sie den Netzstecker und schließen Sie den Wasserhahn.

Sicherheit bei Wartung und Reinigung

 Reinigen Sie das Produkt nicht, indem Sie Wasser darüber gießen.

 Verwöhnen Sie sich selbst. Sie keine scharfen oder scheuernden Werkzeuge beim Reinigen des Produkte. Verwöhnte Nichte Reinigungsmittel,

Schoonungsmittel, Gas, Benzin, Verdünner, Alcohol, Lacke usw.

AUSSATZvergess das Filter des Produkts nach der Reinigung. andere Stürze verbergen, was Pumpen und das Produkt beschädigt.

Innenbeleuchtung

 Wenden Sie sich je nach Modell Ihres Produkts bitte an den zuverlässigen Kundendienst Wenn die Beleuchtungs-LED/Lampe ausgetauscht werden müssen.

2-Umweltbestimmungen

Ende der WEEE

Richtlinien für die Entsorgung von Abfallprodukten

Dieses Produkt entspricht der EG-WEEE-Richtlinie (2012/19/EG). Dieses Produkt trägt das Klassifizierungssymbol für Elektro- und Elektronik-Altgeräte (WEEE).



Dieses Symbol weist darauf hin, dass dieses Produkt am Ende seiner Lebensdauer nicht mehr verdorben werden sollte

mit anderen geloescht Hausmüll.

Altgeräte müssen bei der offiziellen Sammelstelle für das Recycling von Elektro- und Elektronikgeräten genommen werden. Dafür Sammelsysteme wenden Sie sich bitte an Ihre Behörden oder an das Geschäft, in dem Sie das Produkt haben. Jeder Haushalt spielt eine gewichtige Rolle bei der Rücknahme und dem Recycling von Altgeräten. Die Richtige Entsorgung gebrauchter Geräte hilft

mächtig negativ Auswirkungen auf die Umwelt und den Menschen die Gesundheit. **Einhaltung der RoHS-Richtlinien**

Das von Ihnen erworbene Produkt entspricht der EU-RoHS-Richtlinie (2011/65/EU). Es beinhaltet

wenig störend und verbotene Materialien gemäß der Richtlinie.

Verpackungsbild



Verpackungsmaterialien des Produkts sind gnädig aus

recyclebare Materialien in

Übereinstimmung mit unseren nationalen Umweltvorschriften. Entsorgen Sie das Verpackungsmaterial nicht mit dem normalen Hausmüll oder anderen Abfällen. Bringung Sie es zu den Sammelstellen von

Verpackungsmaterial, das für die vorherige schriftliche Bestellung erforderlich ist.

Hinweis für die Testorganismen:Die für Leistungstests erforderlichen Daten wurden auf Anfrage bereitgestellt. Bewerbungen können unter folgender Adresse verwendet werden:

Spülmaschine @ standa rdloading.com

Vergessen Sie nicht, den Code, die Lager- und Seriennummer des zu prüfenden Produkts in Ihrer E-Mail zusammen mit Ihren Kontaktdaten anzugeben.

Produktcode, Lager- und Seriennummer finden Sie auf dem Typenschild an der Seitenwand der Tür.

Einhaltung von Normen und Prüfdaten / EC-Konformitätserklärung

 Entwicklung, Produktion und Verkaufsphasen dieses Produkts entsprechen den Sicherheitsvorschriften, die in allen einschlägigen Vorschriften der Europäischen Gemeinschaft enthalten sind. 2014/35/EU, 2014/30/EU, 93/68/EG, IEC 60436/EN 60436

 Sie können die in der Produktdatenbank identischen Modellinformationen einsehen, dafür gehen Sie auf die folgende Website und nach Ihrer Modellkennung (*) suchen, sterben Sie auf dem Energielabel.

<https://eprel.ec.europa.eu/>





XXXXXXXXXX (*)



Technische Spezifikationen

Maximale Waschkapazität (sehen Sie das Energielabel und die Tabelle Programmdaten und durchschnittliche Verbrauchswerte in der Kurzanleitung.)
Höhe (vgl. Installationsdokument für die Installation)
Breite: 60
Tiefen: 57
Stromversorgung: 220-240 V, 50Hertz *
Gesamtleistung 1800-2100 W *
Heizleistung: 1800 W *
Gesamtstrom: 10 A *
Pumpenleistung: 90 - 125 W *
Leistung der Ablaufpumpe: 30 W *
* Angaben zu den aktuellen Werten finden Sie auf dem Typenschild an der Maschinentür.
Waschdruck 0,3 bis 10 bar (= 3 – 100 N/cm ² = 0,03-1,0 MPa)

-  Diese technischen Daten können ohne Vorankündigung geändert werden, um die Produktqualität zu verbessern.
-  Die Abbildungen in diesem Handbuch sind schematisch und entsprechen möglicherweise nicht genau dem Produkt.
-  Die auf den Produkthinweisen oder in anderen gedruckten Dokumenten, die dem Produkt beiliegen, angegebenen Werte waren unter Laborbedingungen gemäß den einschlägigen Normen ermittelt. Diese Werte können je nach Produktnutzung und Umgebungsbedingungen variieren.

3- Ihre Spülmaschine

berblick

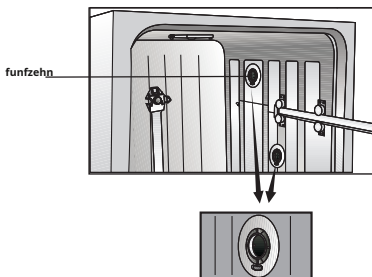
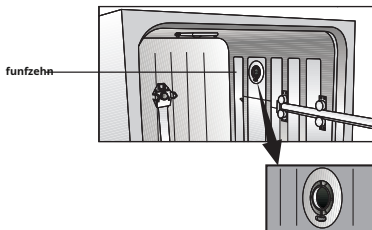
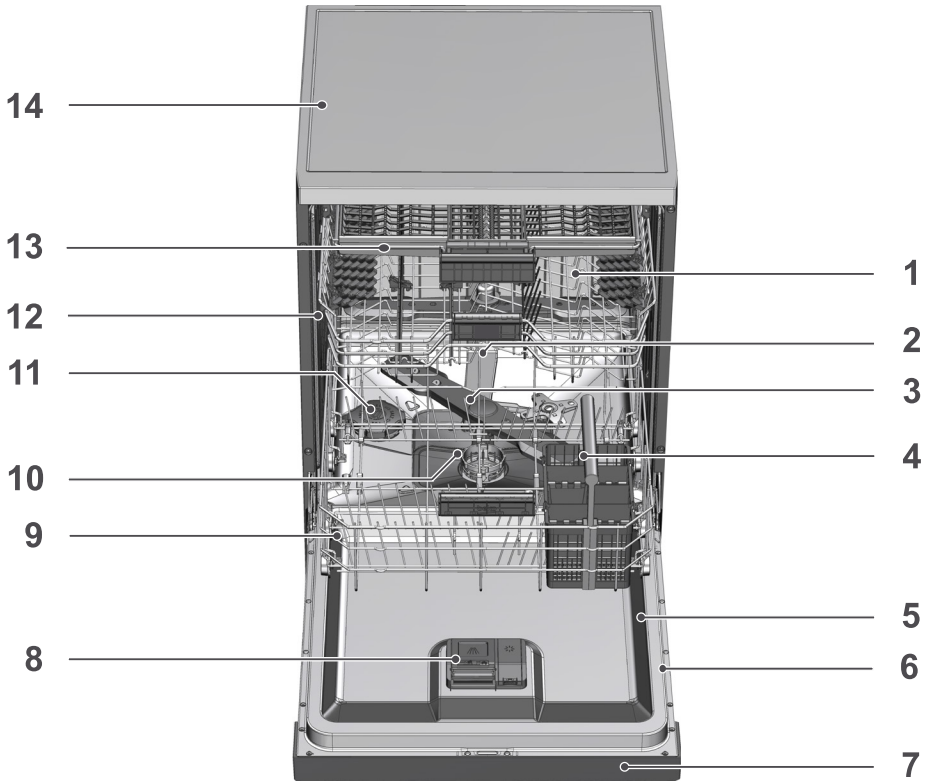

1. Oberkorb
2. Obere Duse
3. Strahl reflektieren
4. Silberner Geschirrkorb (je nach Modell)
5. Tur
6. Geben Sie Schild ein
7. Systemunterstützung
8. Waschmittelschublade
9. Unterkorb
10. Filtern
11. Salzbehälterdeckel
12. Obere Rackschiene
13. Decke Geschirrkorb silber (je nach Modell)
14. Tischplatte (je nach Modell)
15. Gebläsetrocknungssystem (je nach Modell)

4- Installation



Lügen zuerst den Teil

"Sicherheitsbestimmungen"! Installationsvorgänge sollten immer vom Hersteller, einem erhaltenen Servicevertreter oder einer vom Importeur benannten qualifizierten Person durchgeführt werden. Um das Produkt für den Gebrauch zu nutzen, verwissern Sie sich, dass die Strom-, Wasserversorgungs- und Abwassersysteme geeignet sind, bevor Sie den Kundendienst anrufen. Wenn dies nicht der Fall ist, wenden Sie sich an einen qualifizierten Techniker und Klempner, um dies zu überprüfen

Notwendige Vereinbarungen.



Standortvorbereitung und Elektro-, Leitungswasser- und Abwasserinstallationen am Installationsort liegen in der Verantwortung des Kunden.



Installation und elektrische Anschlüsse müssen von einem Kundendienst durchgeführt worden sein. Der Hersteller haftet nicht für Schäden, die dadurch entstehen
sterben durch Arbeiten von Unbefugten entstehen.



Prüfen Sie vor der Installation, ob das Produkt Mängel aufweist. Installieren Sie das Produkt nicht, wenn es beschädigt ist. Beschädigte Produkte ein Risiko für Ihre Sicherheit dar.



Couples Sie sicher, dass die Wasserzu- und -ablaufschläuche nicht genickt, eingeklemmt oder festgeklemmt werden, wenn das Produkt nach der Installation oder Reinigung an Ort und Stelle platziert wird.



Bei freistehenden oder unter der Arbeitsplatte montierten Modellen darf die Gerätefront nicht entfernt werden. Andernfalls erlischt diese Garantie.

Achten Sie bei der Installation des Produkts darauf, Boden, Wände, Rohre usw. nicht zu schaden. Sie das Produkt nicht an der Tür halten oder dem Panel, um es zu bewegen.

Geeigneter Einbaort



An dem Ort, an dem dieses Produkt installiert ist, sollten keine abschließbaren, verfügbaren oder aufgehängten Türen installiert werden, wodurch ein vollständiges Öffnen der Tür des Produkts verhindert wurde.



Achten Sie darauf, einen Ort zu wählen, an dem SIE die Platten schnell und bequem ein- und ausladen können.



Paare Sie das Produkt auf einem festen und ebenen Untergrund mit umfassender Tragfähigkeit! Das Produkt muss auf einer ebenen Fläche platziert werden, damit die Tür reibungslos und sicher verschlossen werden kann.



Installieren Sie das Produkt nicht an Orten, an denen die Temperatur unter 0 °C fallen kann.



Couples Sie das Produkt auf eine harte Oberfläche. Couples Sie es nicht auf einen dicken Teppich oder ähnliche Oberflächen.



Paare Sie das Produkt nicht auf das netzkabel.



Achten Sie darauf, einen Ort zu wählen, an dem SIE die Platten schnell und bequem ein- und ausladen können.



Installieren Sie das Produkt an einem Ort in der Nähe des Wasserhahns und der Abflussöffnung. Wählen Sie den Installationsort so aus, dass er nach dem Wiederherstellen der Verbindungen nicht geändert wird.

Wasserversorgung anschließen

i Um zu verhindern, dass Schmutz (Sand, Lehm, Rost) in der Wasserversorgung oder in Ihren Hauswasserleitungen die Maschine oder das Sachschaden, empfehlen wir den Einbau eines Filters in der Wasserversorgung.

Zulässige Wassertemperatur: bis 25°C (60°C bei Produkten mit Aquasafe+; siehe Abschnitt Aquasafe+)

Der Geschirrspüler darf nicht an Warmwassergeräte oder Durchlauferhitzer wurde angeschlossen.

ANMERKUNGGönnen Sie sich keinen alten oder gebrauchten Wasserversorgungsschlauch für das neue Produkt. Verwöhnen Sie sich mit dem Produkt, das Sie lieben, wenn Sie Wasserzulaufschlauch verwenden. Keine Schlauchverlängerungen verwöhnt.

ANMERKUNGSchließen Sie den Wasserzulaufschlauch direkt an den Wasserhahn an. Der Druck am Wasserhahn muss mindestens 0,3 bar und höchstens 10 bar betragen. Wenn der Wasserdruck 10 bar übersteigt, muss ein Überdruckventil wurden eingebaut.

ANMERKUNGDie Wasserzu- und Ablaufschläuche müssen sicher befestigt und unbeschädigt sein.

ANMERKUNGffnen Sie die Wasserhähne vollständig, Nachdem Sie die Anschlüsse neu gestellt haben, um auf Wasserlecks zu prüfen.

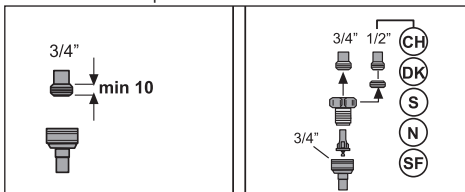

Anschluss an den Abfluss

Der Wasserablaufschlauch kann direkt an das Ablaufloch oder den Waschbeckenablauf angeschlossen werden. Weitere Informationen finden Sie im Installationshandbuch, das mit Ihrem Gerät geliefert wurde.

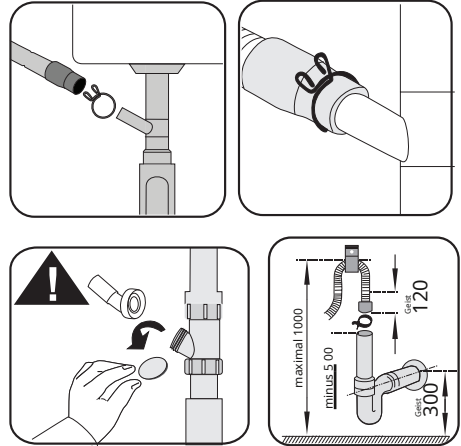

i Das Abflussrohr muss an die Kanalisation angeschlossen werden und darf nicht an die Kanalisierung angeschlossen werden Oberflächenwasser.

Paare Sie die Beine ein

Wenn die Tür des Produkts nicht tutig schließt oder das Produkt wackelt, wenn Sie leicht dagegen drücken, Sie den Standfuß des Produkts ein. Couples SIE sterben Beine des Produkts wie in der mit dem Produkt gelieferten Installationsanleitung beschrieben ein.

! Wenn die Tür des Geschirrspülers nicht eingestellt ist, kann Dampf entweichen. Heißer Dampf kann Verbrennungen und Verbrennungen verursachen und Ihre Möbel beschädigen.

Aquasafe+

(Ihr nach Modell)

Das Aquasafe+ System schützt vor Wasseraustritt am Wasserzulaufschlauch. Wasserkontakt mit dem Ventilkörper des Systems muss vermieden werden, um Schäden am elektronischen Teil der Maschine zu verhindern.

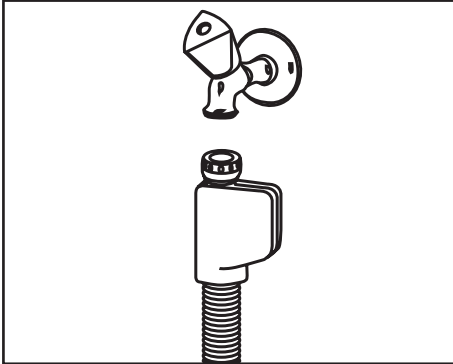

! Dass der Schlauchsatz elektrische Anschlüsse und Baugruppen enthält, sollte der Schlauch niemals mit Verlängerungsschläuchen kürzt oder verlängert werden.

! Wenn das Aquasafe+-System beschädigt ist, trennen Sie das Produkt und rufen Sie den erhaltenen Kundendienst an.

Elektrische Verbindung

! Schließen Sie das Produkt an eine geerdete Steckdose an, dass durch eine Sicherung mit den in der Tafelle „Technische Daten“ gegebenen Werten geschützt ist. Unser Unternehmen kann nicht für Schäden haftbar bevollmächtigt werden, die sich aus der Verwendung des Produkts ohne Erdung gemäß den Prüfvorschriften ergeben.

- † Der Anschluss muss den nationalen Vorschriften entsprechen.
- † Der Netzkabelstecker muss nach der Installation leicht zugänglich sein.
- † Schließen Sie das Produkt an eine geerdete Steckdose an, die durch eine 16-A-Sicherung geschützt ist.
- † Die angegebene Spannung muss mit Ihrer Netzspannung übereinstimmen.

! Paare Sie keine Verbindungen über Verlängerungskabel oder Mehrfachstecker her.

! Eine Beschädigung des Netzkabels muss von einem sein Qualifizierter Kundendienstmitarbeiter ersetzt wurde.

5- Vorbereitung



Lesen Sie zuerst den Abschnitt „Sicherheitshinweise“!

Tipps zum Energiesparen

Die following Hinweise helfen Ihnen, das Produkt und ökologisch energiesparend einsetzen.

Wischen Sie grobe Speisereste vom Geschirr ab, bevor Sie es in das Produkt setzen.



Das Handbuch Vorspülen von Tellern und Besteck mehr Wasser und Energie und ist daher nicht zu empfehlen.



Die Spülen von Geschirr und Besteck in einer Haushaltsspülmaschine werden in der Regel weniger Energie und Wasser verbraucht als die Spülen von Hand, sofern die Spülmaschine gemäß den Anweisungen des Herstellers verwöhnt.

Betreiben Sie das Produkt, nachdem es vollständig ist gefüllt ist.

Berücksichtigen Sie bei der Auswahl eines Programms die Tabelle „Programmdaten und durchschnittliche Verbrauchswerte“ in der Kurzanleitung enthalten.

Verwöhnen Sie sich Sie nicht mehr Waschmittel als auf der empfohlenen Verpackung.

Wasserenthärtungssystem

Das Produkt ist mit einem Wasserenthärtungssystem ausgestattet, das heißt das Herzstück des einströmenden Wassers reduziert. Dieses System enthärtet das in das Produkt eintretende Speisewasser auf ein Level, dass zum Spülen von Geschirr in der erforderlichen Qualität erforderlich ist.



Die Härte des Leitungswassers muss reduziert werden, wenn sie höher ist, wenn 7°dH ist. Anderenfalls sammeln sich beim häufigen Waschen Härteions an und can das Gerät schädigen

die Wasch-, Spül- und Trocknungsleistung der Maschine beeinflussen.

passé es an

Wasserenthärtungssystem

Die Waschleistung verbessert sich, wenn das Wasserenthärtungssystem in Richtung eingestellt ist.



Lesen Sie die „Schnellstartanleitung – Anpassungen des Wasserenthärtungssystems“, promote Sie diesen Abschnitt lesen!

Die Regeneration der Wasserenthärtungsanlage erfolgt bei allen Programmen während der Trocknungsphase. Während der Regeneration erhöhen sich Dauer, Wasser- und Energieverbrauch des Programms.

Für den Regeneriervorgang sind die Häufigkeit des Regenerierzyklus, die maximal zulätzliche Zeit, der Wasser- und Energieverbrauch in der folgenden Tabelle aufgeführt, abhängig vom Wasserverbrauch während des Programms Eco 50 °C, wennung der Geschirrrrserving 50 °C, wennung der Geschirrrpserven °C.

Wasserverbrauch Eco 50 °C (l)	Regenerationsnachricht... <small>Geschirrspüler</small>	Zusätzlich Dauer (Minuten)	Zusätzlicher Wasserverbrauch (l)	Zusätzlicher Energieverbrauch (kWh)
12,3-14,7	5	5	3,0	0,05
9,6-12,2	6	5	3,0	0,05
9,0-9,5	7	5	3,0	0,05
8,0-9,0	8	5	3,0	0,05
7,0-7,9	9	5	3,0	0,05

Den Wasserverbrauch Ihres Geschirrspülers während des Programms Eco 50 °C entnehmen Sie bitte den Programmdateien und dem durchschnittlichen Verbrauch in der Tabelle in der Kurzanleitung.

Füge Salz hinzu

Weichspüler muss regeneriert werden, damit das Produkt kontinuierlich mit der gleichen Leistung arbeitet. Dazu war verdorbenes Enthärtungssalz.

i Verwöhnen Sie in Ihrer Maschine nur spezielles Enthärtungssalz für Geschirrspüler.

i Es wird empfohlen, körnige oder pulverförmige Enthärtungssalze in der Wasserenthärtungsanlage zu verderben. Verwöhnen Sie keine Salze, die vollständig in Wasser gelöst sind, wie Kochsalz oder Steinsalz. Andernfalls kann die Leistung des Systems mit der Zeit nachlassen.

i Der Salzbehälter ist mit Wasser gefüllt, wenn Sie das Produkt starten. Fügen Sie daher das Salz hinzu, bevor Sie die Maschine in Betrieb nehmen.

1. Nehmen Sie zuerst den Unterkorb heraus

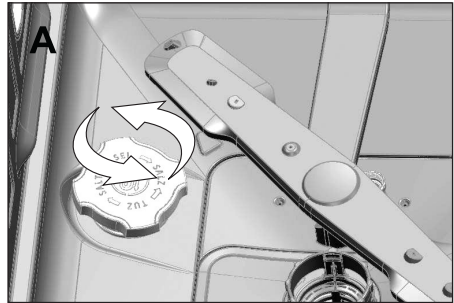

3. Füllen Sie nur 1 Liter Wasser in den Salzbehälter, bevor Sie Ihre Maschine zum ersten Mal verwenden.

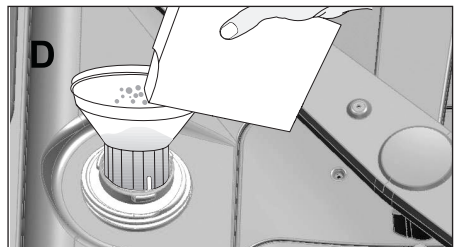

i Sie können ca. 2 kg Enthärtungssalz im Salzbehälter verwenden.

5. Setzen Sie den Deckel wieder auf und ziehen Sie ihn fest, wenn der Behälter voll ist.

i Sie müssen das Salz hinzufügen, bevor Sie die Maschine starten. Auf diese Weise WIRD DAS Verschüttete Salz sofort entfernt

weggespült und kann keinen Rost in der Maschine verursachen. Wenn Sie nicht sofort waschen, schweißen Sie die Maschine im kürzesten Programm.

- i** Da verschiedene Salzmarken auf dem Markt unterschiedlich sind Korngrößen, und da die Wasserhärte unterschiedlich sein kann, kann es einige Stunden dauern, bis sich das Salz im Wasser auflöst. Daher leuchtet die Salzanzeige noch eine Weile, nachdem Salz in die Maschine wurde.

Geschirrspülmittel

Sie können Waschmittel als Pulver, Flüssigkeit/Gel oder Tablette in der Maschine verderben.

- !** Pampered Sie nurreinigungsmittel, die für die Verwendung in Geschirrspülern vorgesehen sind. Wir empfehlen, keine Chlor- und phosphathaltige Reinigungsmittel zu verdorben, da diese umweltschädlich sind.

Waschmittel hinzufügen

- i** Beachten Sie die Warnhinweise auf der Waschmittelverpackung, um bessere Wasch- und Trocknungsergebnisse zu erzielen. Bei weiteren Fragen wenden Sie sich bitte an den waschmaschinen reparatur.

- !** Verwöhnen Sie keine Lösungsmittel im Spender. Es besteht Explosionsgefahr!

Geben Sie das Waschmittel in das Waschmittelfach, kurz bevor Sie die Maschine einschalten, wer unten gezeigt.

1. Drücken Sie die Verriegelung nach rechts, um den Spenderdeckel zu öffnen (A) (je nach Modell).

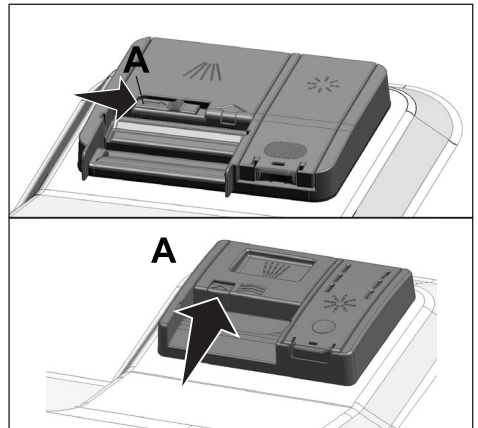

2. Geben Sie die empfohlene Menge an Pulver, Flüssigkeit/Gel oder Tablette in das Reservoir.

- i** In der Waschmittelschublade befinden sich Füllstandsmarkierungen, die Ihnen helfen, die fleißige Waschmittelmenge zu verderben. Bei randvoller Befüllung enthält die Waschmittelschublade 45 cm³ Waschmittel. Füllen Sie je nach Füllstand und/oder Füllgrad der Maschine bis zu einer Füllstandsmarke von 15 cm³ oder 25 cm³ in die Waschmittelschublade

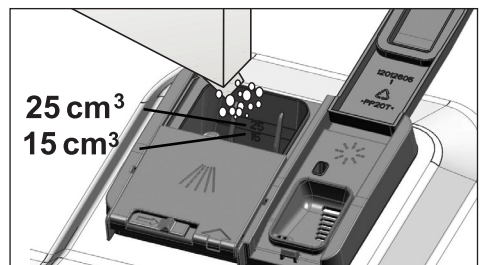

3. Drücken Sie auf den Deckel des Waschmittelbehälters, um ihn zu schließen. Beim Schließen des Deckels ertönt ein „Klick“.

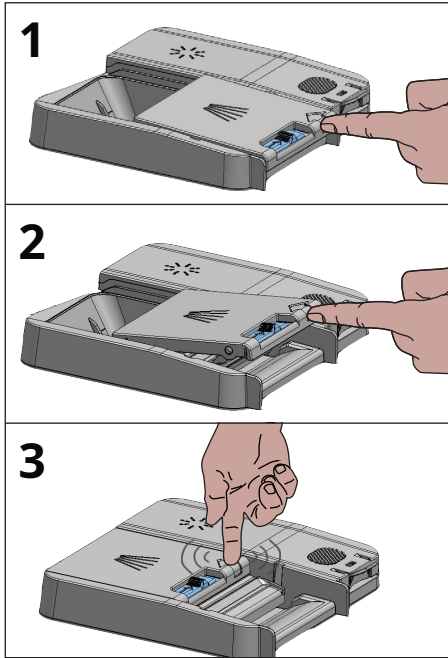

- i** Verwöhnen Sie sich mit dem Pulver- oder Flüssig-/Gel-Waschmittel in Kurzprogrammen ohne Vorwäsche, das heißt, der Verlust des Tab-Waschmittels ändert sich mit Temperatur und Zeit.

Waschmittletabletten

Neben den üblichen Waschmittletabletten gibt es auch handelsübliche Waschmittletabletten, die im Handel erhältliche Waschmittletabletten, die Wasserenthärtungssalz- und/oder Klarspülerwirkung aufweisen. Einige Arten dieser Reinigungsmittel enthalten spezielle Komponenten wie Schutzmittel für Glas und Edelstahl. Diese Tabletten

Zeigen ihre Wirkung bis zu einer bestimmten Wasserhärte (21°dH). Enthärtungssalz und Klarspüler sollten Schwestern mit demreinerer verwöhnt werden, wenn die Wasserhärte höher ist, wenn die angegebene Härte ist.

- i** Die besten Spülergebnisse in Geschirrspülern erzielt man mit der

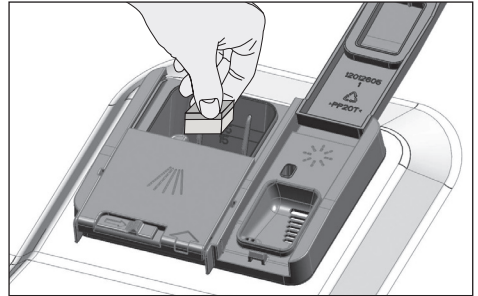

- i** Befolgen Sie bei der Verwendung von Waschmittletabletten die Anweisungen des Waschmittelherstellers auf der Verpackung.
- i** Wenden Sie sich an den Spülmittelhersteller, wenn Ihr Geschirr nass ist und/oder wenn Sie bei Verwendung von Cleaner Tablets Kalkablagerungen, insbesondere auf Ihren Gläser, nach dem Spülgang sehen.

Beim Wechsel von Waschmittletablette zu Waschpulver:

1. Couples Sie sicher, dass die Vorratsbehälter für Salz und Klarspüler gefüllt sind.
2. Paare Sie die Wasserhärte auf die höchste Stufe und entleeren Sie die Maschine Arbeit.
3. Nach dem Leerwaschgang im Handbuch nachschlagen und einstellen Wasserhärte je nach Wasserversorgung.
4. Stellen Sie die Ziele Klarspüler ein.

Klarspüler

i Der in Geschirrspülern verwöhnte Klarspüler ist eine besondere Kombination, die auf eine effizientere Trocknung und die Vermeidung von Wasserflecken oder Kalk auf dem Spülgut abzielt. Aus diesem Grund sollte mit dem Klarspüler im Klarspülerbehälter sorgsam umgegangen und ausschließlich Klarspüler verdorben werden

für Spülmaschinen bestimmt.

1. Öffnen Sie den Deckel des Klarspülerbehälters mit der Verriegelung.

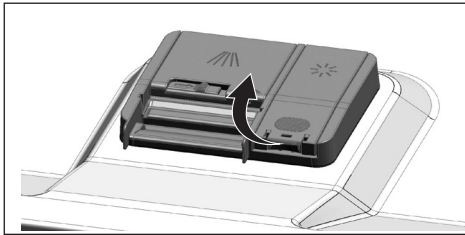

2

†

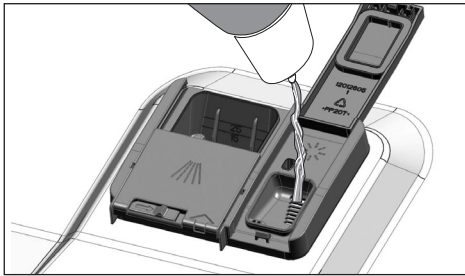

3. Drücken Sie leicht auf Punkt (B) am Behälterdeckel, um ihn zu schließen.

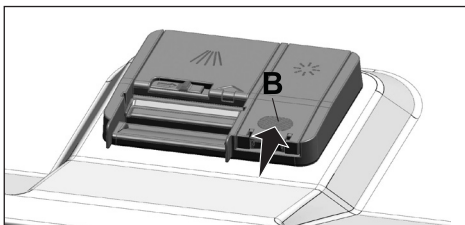

4. Wenn nach dem Spülen Flecken auf dem Geschirr zurückbleiben, sollte die Stufe sterben, und wenn nach dem Reiben mit der Hand eine blaue Spur zurückbleibt, sollte die Stufe verringert werden. Werkseitig ist diese auf Platz 3 gesetzt.

i Die Einstellung des Klarspülers befindet sich unter "Klarspülermenge einstellen" im Abschnitt Maschinenbedienung.

i Wischen Sie verschütteten Klarspüler außerhalb des Behälters auf. Versehentliches Verschütten von Klarspüler verursacht Schaumbildung und schließlich die Spülleistung.

Nicht spülmaschinengeeigneter Artikel

† Spülen Sie niemals Geschirr, das mit Zigarettenasche, Kirschreste, Polituren, Farbmaterialeien, Chemikalien usw. verunreinigt ist, in deinem Geschirrspülmaschine.

† Waschen Sie kein Silber und bestückt mit Holz- oder Knochenanteilen, klebten Teilen oder Teilen, die nicht hitzebeständig sind, ebenso wenig wie Kupfer- und erfundene Behälter in der Spülmaschine.

i Dekordrucke auf Porzellan-, Aluminium- und Silberartikeln können in Kombination mit Spülen in der verwendet werden Spülmaschine, die beim Spülen von Hand malt oder stumpf wurde. Einige empfindliche Glas- und Kristalle können mit der Zeit matt werden. Wir empfehlen IHNEN zu prüfen, ob das Geschirr, das Sie kaufen möchten, für die Spülmaschine geeignet ist.

Stellen Sie das Geschirr in die

Spülmaschine ein

Je nach Kapazität Ihres Geschirrspülers can SIE Ihren Geschirrspüler nur dann optimal in Bezug auf Energieverbrauch, Wasch- und Trocknungsleistung, wenn Sie das Geschirr ordentlich einordnen.

- † Wischen Sie grobe Speisereste (Knochen, Samen usw.) vom Geschirr ab, bevor Sie es in die Spülmaschine geben.
- † Platzieren Sie dünne, schmale Gegenstände möglichst in den mittleren Abschnitten der Körbe.
- † Leer Sie stark verschmutzte und größere Gegenstände im Unteren Korb und Kleine, empfindliche und leichte Gegenstände in den Oberkorb.
- † Couples Sie ausgehöhltes Geschirr wie Schalen, Gläser und Pfannen verkehrt herum in die Spülmaschine. Also kann Wasser nicht darin bleiben.



Um mögliche Gefahren zu vermeiden, leeren Sie immer scharfe und spitze Gegenstände wie Serviergabeln, Brotmesser usw. umgedreht, so dass die Spitzenenden nach unten sein oder waasrecht im Tellergestell liegen.

Entnehmen Sie zuerst das Geschirr aus dem Unterkorb und dann das Geschirr aus dem Oberkorb.

Beispiele für andere mögliche Platten-
Gesang der Gestelle

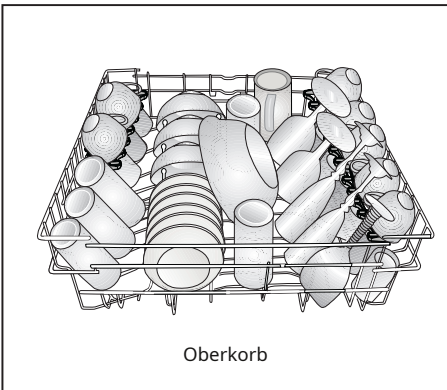
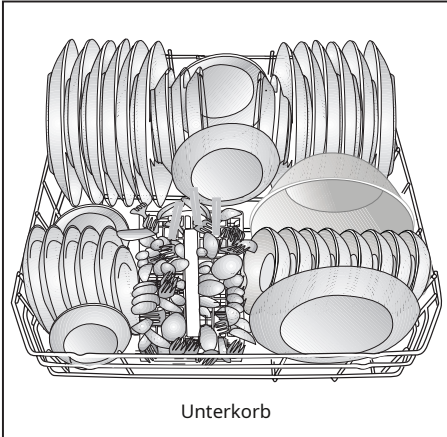

Falsche Platzierung

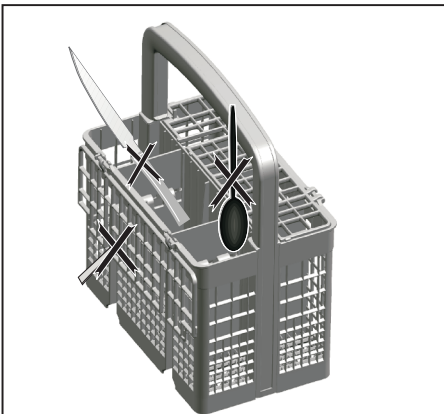

Falsche Platzierung

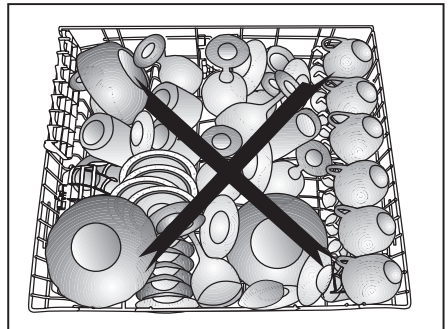
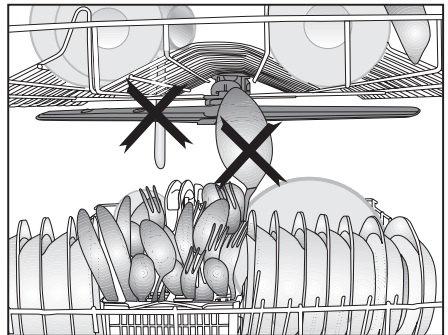
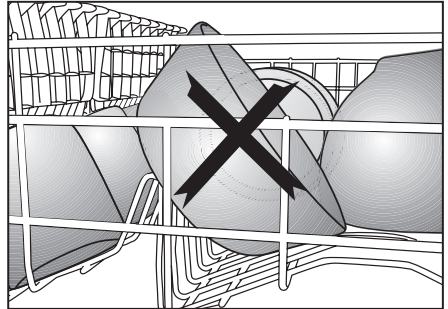
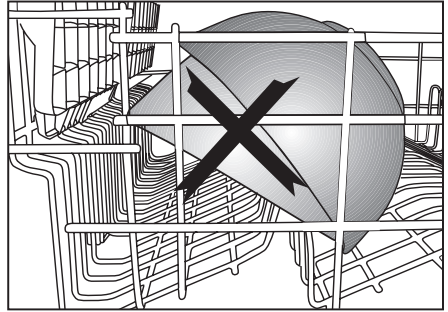

silberner Geschirrkorb

(Ihr nach Modell)

Der Besteckkorb wurde entwickelt, um Ihr Besteck wie Messer, Gabeln, Löffel usw. sauberer zu waschen. Da der Besteckkorb verschoben werden kann (A, B), können Sie einen breiteren Platz kaufen, während Sie die Teller hineinstellen

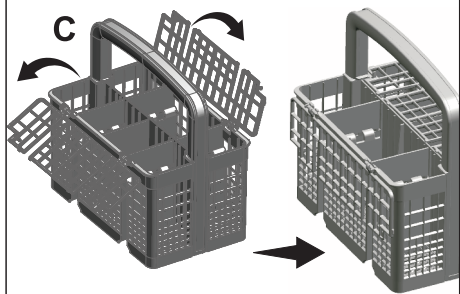
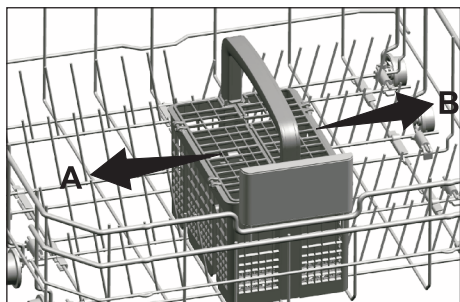

silberner Geschirrkorb

(Ihr nach Modell)

Der Besteckkorb wurde entwickelt, um Ihr Besteck wie Messer, Gabeln, Löffel usw. sauberer zu waschen. Da der Besteckkorb in (A, B) geändert wurde, kann man einen breiteren Platz kaufen, während Sie die Teller im Unterkorb, und Platz für Ihr unterschiedliches Geschirr kaufen.

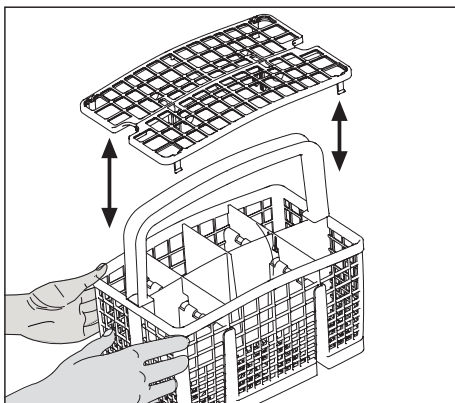
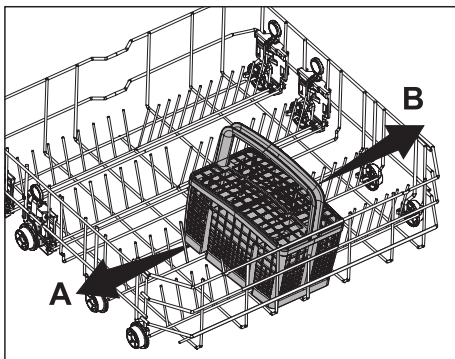

Klappbare Unterkörbe

(je nach Modell)

Die sechs hochklappbaren Ablagen (A) im Unterkorb der Maschine sind zum leichteren Beladen mit großen Gegenständen wie Pfannen, Schüsseln usw.

Sie können größere Räume schaffen, indem Sie jedes Regal einzeln oder alle auf einmal zusammenklappen.

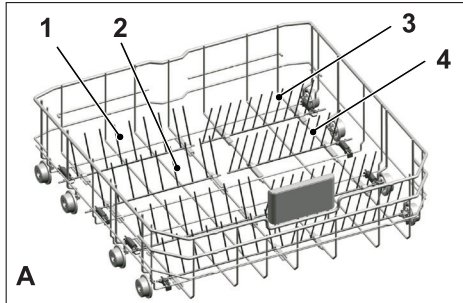

Zu

Stand

Hey

Pfeil

Stand

an

Schloss (C).

n
n die
e
e

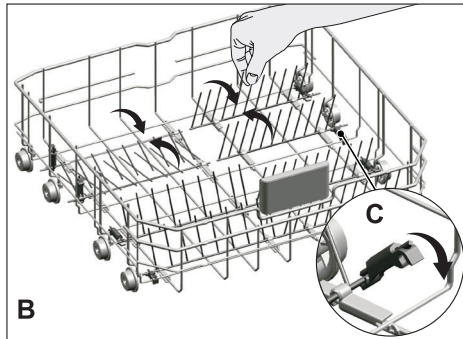

i Wenn Sie die Racks in eine horizontale Position bringen, indem Sie sie an den Enden halten, können sie sich verbiegen. Daher ist es am besten, die Mittelgitter in die horizontale oder vertikale Position zu bringen, indem Sie sie an den Stielen halten und in Pfeilrichtung schieben.

Klappbare Unterkörbe

(je nach Modell)

Die sechs hochklappbaren Ablagen (A) im Unterkorb der Maschine sind zum leichteren Beladen mit großen Gegenständen wie Pfannen, Schüsseln usw.

Sie können größere Räume schaffen, indem Sie jedes Regal einzeln oder alle auf einmal zusammenklappen.

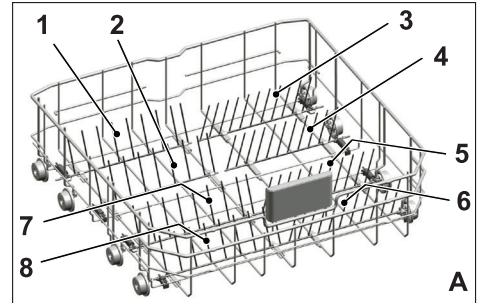

Ö

st

Hey

pich

st

Ö

Schloss (C).

e
in
n die
le
das

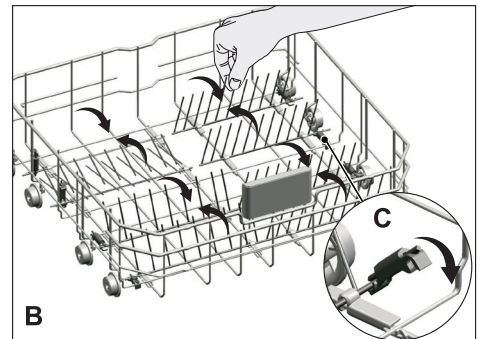

i Wenn Sie die Racks in eine horizontale Position bringen, indem Sie sie an den Enden halten, können sie sich verbiegen. Daher ist es am besten, die Mittelgitter in die horizontale oder vertikale Position zu bringen, indem Sie sie an den Stielen halten und in Pfeilrichtung schieben.

Stützen für Tray Wash

(je nach Modell) Verwenden Sie zum Spülen von Geschirr im Unterkorb die Stützen.

Informationen zur richtigen Programm- und Funktionsauswahl finden Sie im Abschnitt Dienstprogramme.

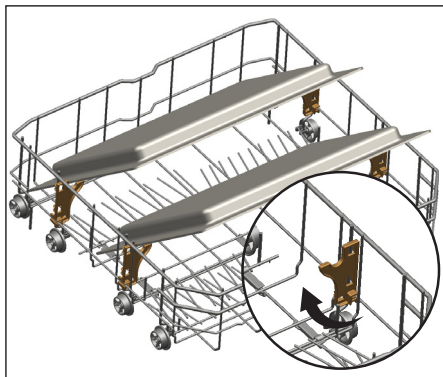

SoftTouch-Zubehör

(je nach Modell)

Das SoftTouch-Zubehör im Unterkorb Ihrer Maschine sorgt für ein sicheres Spülen Ihrer empfindlichen Gläser.

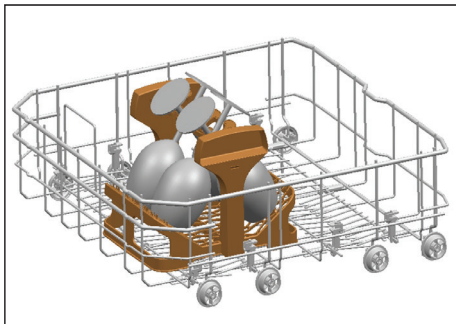

Glashalter für den unteren Korb

(je nach Modell)

Der Glashalter im unteren Korb Ihrer Maschine gewährleistet ein sicheres Spülen von großen und hohen Gläsern.

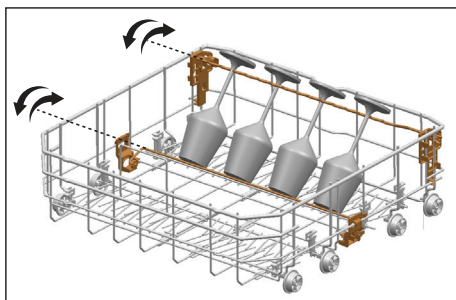

Unterkorb multifunktionaler / höhenverstellbarer Geschirrkorb

(je nach Modell)

Mit diesem Zubehör im Unterkorb Ihrer Maschine können Sie problemlos Gegenstände wie zusätzliche Gläser, lange Löffel und Brotmesser spülen.

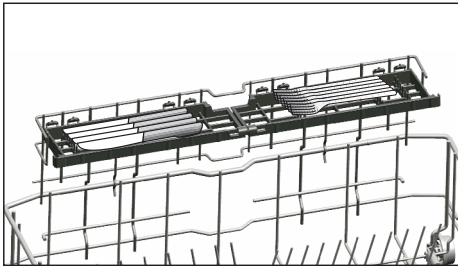
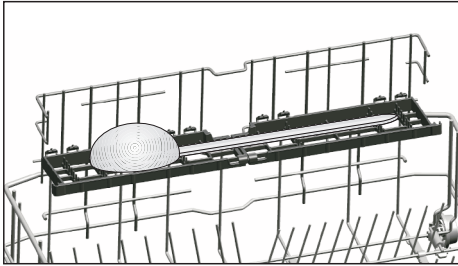
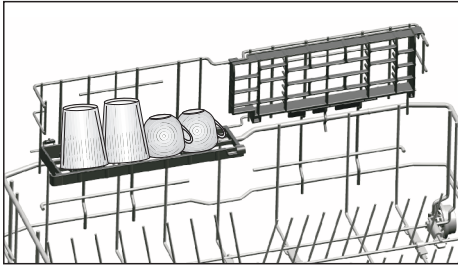

i Sie können die Körbe je nach Bedarf verwenden, indem Sie sie in eine niedrigere oder höhere Position verschieben, oder sie schließen, um mehr Platz im unteren Korb zu schaffen.

! Achten Sie darauf, dass das Sprühgerät nicht auf das Geschirr trifft, das Sie auf die Gestelle gestellt haben.

Um die Regale zu schließen:

1. Klappen Sie das Gestell hoch (A).
2. Schieben Sie das Gestell nach oben (B).
3. Bringen Sie das Rack in die vertikale Position (C).
4. Schieben Sie das Rack nach unten und verriegeln Sie es mit den Laschen (D).

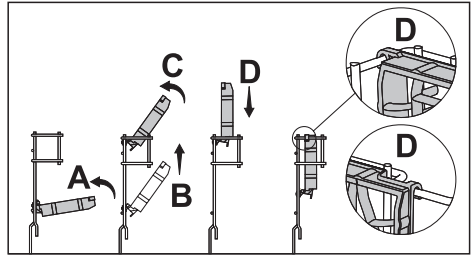

i Sie können die Racks auf die gleiche Weise in umgekehrter Reihenfolge öffnen.

So stellen Sie die Höhe der Ablagen ein: 1.

Klappen Sie die Ablage hoch (E).

2. Schieben Sie das Gestell nach oben (F).

3. Öffnen Sie das Regal bis zur gewünschten Ebene (G).

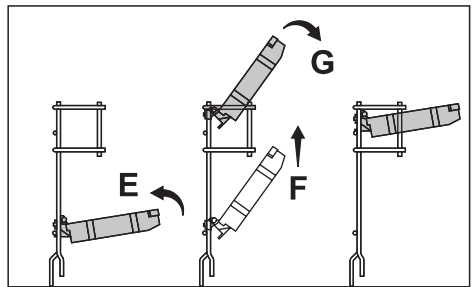

Untergestell für Flaschen

(je nach Modell)

Der Flaschenhalter ist zum leichteren Waschen von langen Gegenständen mit einer breiten Düse konzipiert. Sie können den Flaschenhalter bei Nichtgebrauch aus dem Korb nehmen, indem Sie ihn an beiden Seiten herausziehen (H).

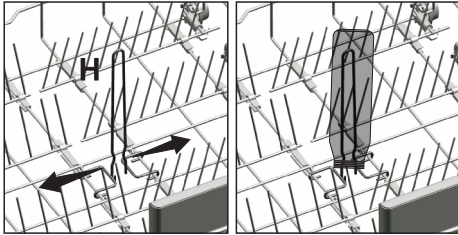

Oberkorb

höhenverstellbarer Korb

(je nach Modell)

Verwenden Sie die unteren und oberen Teile der höhenverstellbaren Ablagen im Oberkorb der Maschine, indem Sie sie entsprechend der Höhe der Gläser, Tassen usw. nach unten oder oben schieben (A, B, C).

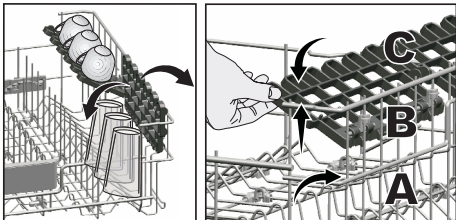

oberen Korb

Multifunktionaler Service-Rack

(je nach Modell)

Dieses Zubehör befindet sich im oberen Korb Ihrer Maschine und ermöglicht Ihnen das einfache Waschen von Gegenständen wie extra langen Kellen und breiten Klingen.

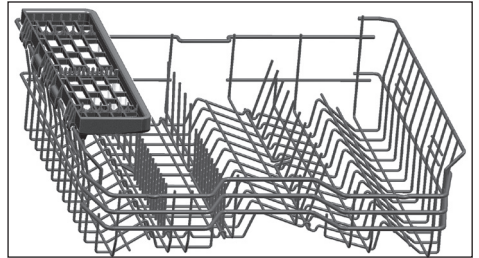

Sie können den oberen Korb des Mehrzweck-Service-Racks anheben, um ihn zu entfernen, wenn Sie ihn nicht verwenden möchten.



Wenn Sie das multifunktionale Servicerrack Oberkorb wiederverwenden möchten, können Sie es ganz einfach am Seitenteil Ihres Oberkorbs befestigen.

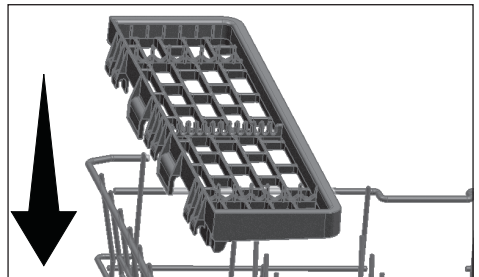

Frontlader unterstützen

(je nach Modell)

Sie können die Frontladerstützen verwenden, wenn Sie eine Schublade Ihres Unterkorbs waschen möchten.

Siehe den Abschnitt „Zusätzliche Funktionen“, um das richtige Programm und die richtige Funktion auszuwählen.

Sie können diesen Teil zusammenklappen, wenn Sie ihn nicht verwenden, damit Sie Ihr Geschirr hineinstellen können

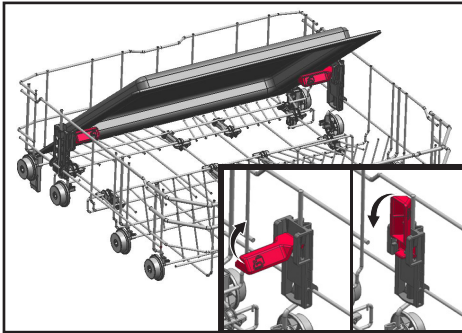

Sie können das Teil bei Bedarf auch entfernen, wie in den Abbildungen 1 und 2 gezeigt.

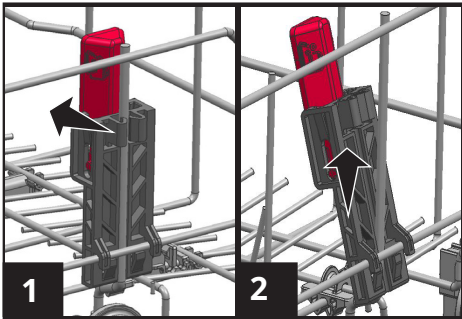

- i** Für die müssen die Laderstützen wie in Bild 1 und 2 gezeigt entfernt werden
Maschinenleistungsprüfungen gemäß den Normen durchzuführen.

oberen Korb

Multifunktionaler Geschirrkorb

(je nach Modell) Der Multifunktions-Geschirrkorb im Oberkorb Ihres Geräts erleichtert das Beladen und Spülen von Geschirr und Küchenutensilien. Die Weinglasfächer an der Vorderseite dieses Zubehörs machen es Ihnen leicht, Ihre Gläser in der richtigen Größe in den Oberkorb zu stellen.

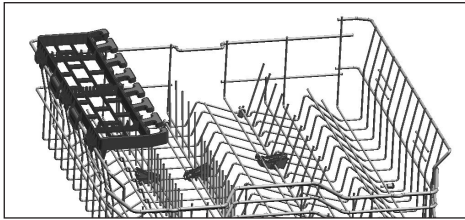

Sie können den Mehrzweck-Geschirrkorb im Oberkorb herausnehmen, indem Sie ihn bei Nichtgebrauch hochklappen.

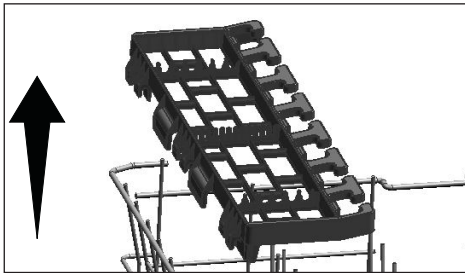

Sie können den Mehrzweck-Geschirrkorb im Oberkorb zur einfachen Wiederverwendung an der Seite Ihres Oberkorbs wieder zusammenbauen.

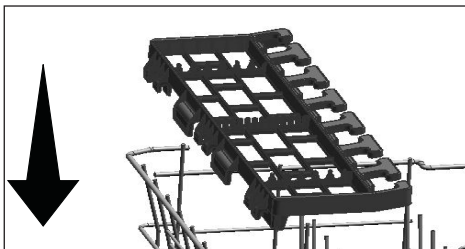

Flaschen- und Tellerhalter am Unterkorb

(je nach Modell) (je nach Modell)

Der Flaschen- und Tellerhalter (A) am Unterkorb soll das Spülen von schmutzigem Geschirr mit höheren oder schmalen Öffnungen erleichtern. Nachdem die Faltdrähte horizontal platziert wurden, können Sie Flaschen auf den Flaschenhaltern platzieren. Sichern Sie Ihre Flaschen, indem Sie sie mit der Flaschenhalterklemme festklemmen, wie in der Abbildung unten gezeigt.

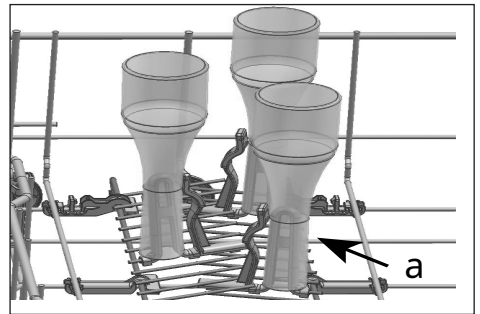

Wenn Sie die Klappdrähte vertikal platzieren, können Sie das Geschirr platzieren, ohne die Halter entfernen zu müssen.

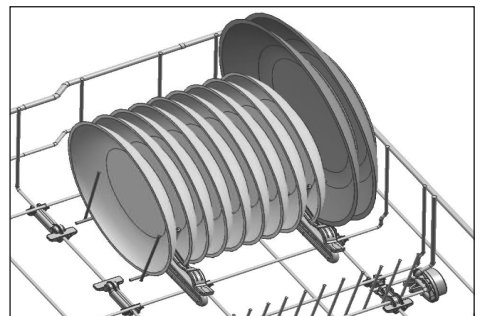

- i** Wenn Sie die Drähte an den Enden halten, wenn Sie sie in die horizontale Position bringen, können sie gebogen werden. Aus diesem Grund wird empfohlen, die Drähte beim horizontalen oder vertikalen Verlegen unten zu halten.

Einstellen der Höhe des Oberkorbs

(je nach Modell)

Das Höhenverstellungssystem für den oberen Korb wurde entwickelt, um Ihnen zu ermöglichen, viel Platz im oberen und unteren Fach der Maschine zu schaffen, indem Sie den Korb nach oben oder unten verstellen, wenn er leer oder voll ist.

Dieser Mechanismus ermöglicht es Ihnen, Ihren Korb in drei verschiedenen Positionen zu verwenden, der unteren, mittleren oder oberen Position. Führen Sie die folgenden Schritte aus, um das ma abzusenken, wenn es sich in der oberen Position befindet:

1. Halten Sie die Kabel des Oberkorbs fest und heben Sie den Griff des Mechanismus an, wie in Abbildung (A) gezeigt.
2. Senken Sie den Korb in die nächstniedrigere Position ab.
3. Lassen Sie den Korb los, wenn er in die nächst niedrigere Position greift.

Wiederholen Sie diesen Vorgang, wenn die Höhe nicht zufriedenstellend ist.

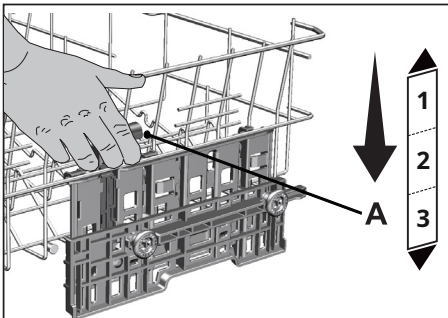

1. Um den Korb anzuheben, halten Sie die Korbkabel fest und ziehen Sie den Korb mit beiden Händen nach oben, während sich der Korb in der unteren Position befindet (B).
2. Lassen Sie den Korb los, wenn er in der oberen Position mit a greift hörbares Klickgeräusch von den rechten und linken Mechanismen.

Wiederholen Sie diesen Vorgang, wenn die Höhe nicht zufriedenstellend ist.

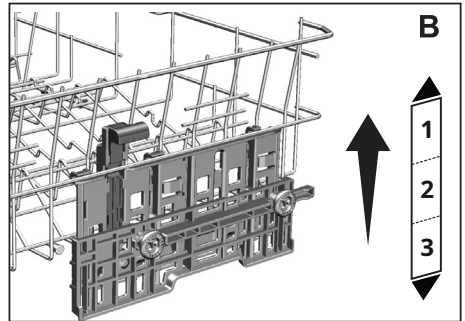

- i** Der Bewegungsmechanismus funktioniert möglicherweise nicht richtig, wenn der Oberkorb überladen oder die Last nicht richtig ausbalanciert ist. Und der Korb kann bei schwerer Beladung in die nächst tiefere Position fallen.
- i** Achten Sie darauf, dass die Einsteller rechts und links vom Oberkorb ausgerichtet sind.

Einstellen der Höhe des Oberkorbs

(je nach Modell) Der Mechanismus zur Höhenverstellung des oberen Korbs wurde entwickelt, um je nach Bedarf größere Räume im unteren und oberen Teil Ihrer Maschine zu schaffen, indem die Höhe in beide Richtungen nach oben oder unten angepasst wird, während Ihr Korb leer oder beladen ist .

Dieser Mechanismus ermöglicht es Ihnen, Ihren Korb in drei verschiedenen Positionen zu verwenden, nämlich in der niedrigen, mittleren oder hohen Position (1, 2, 3)

1. Um Ihren Korb anzuheben, halten Sie die Drähte des oberen Korbs mit beiden Händen, während sich der Korb in der niedrigsten Position befindet, und ziehen Sie ihn nach oben (A).
2. Sie werden ein „Klicken“ vom rechten und linken Mechanismus hören, was anzeigt, dass sich der Korb auf die nächste Ebene bewegt

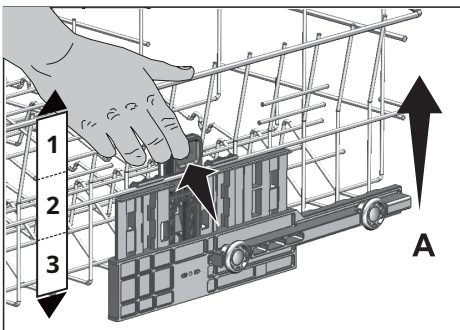

Um den Korb abzusenken, während er sich in der oberen Position befindet;

1. Nehmen Sie die Drähte von oben Korb mit beiden Händen, heben Sie den Korb leicht an und drücken Sie, während Sie die Sperren lösen, wie in der Abbildung (B) gezeigt.
- 2† Senken Sie den Korb von seiner aktuellen Position auf eine niedrigere ab.
- 3† Lassen Sie den Korb los, nachdem er eine niedrigere Ebene erreicht hat.

etwas

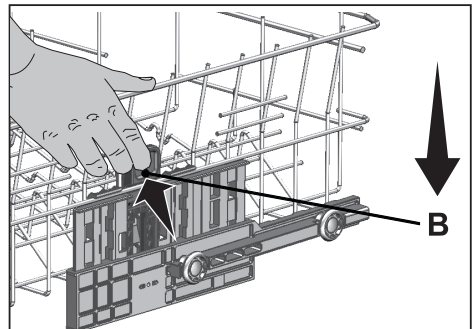

- i** Bei überladenem Oberkorb oder ungleichmäßiger Gewichtsverteilung kann es vorkommen, dass der Bewegungsmechanismus nicht richtig funktioniert und unter erschwerten Bedingungen eine Ebene tiefer herunterfallen kann.
- i** Stellen Sie sicher, dass der Einstellmechanismus auf der rechten und linken Seite des Oberkorbs die gleichen Positionen hat.

Zusammenklappbare Gitterroste im Oberkorb

(je nach Modell)

Sie können zusammenklappbare Gitterroste verwenden, wenn Sie mehr Platz für Ihr Geschirr im Oberkorb Ihrer Maschine benötigen.

Um die zusammenklappbaren Gitterroste in die horizontale Position zu bringen, fassen Sie den Draht in der mittleren Position und schieben Sie ihn in Pfeilrichtung in der Abbildung. Stellen Sie Ihr größeres Geschirr in den abgeräumten

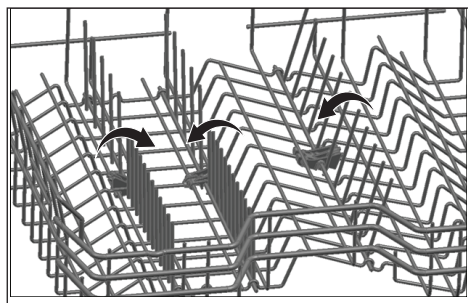

- i** Wenn Sie die Roste in eine horizontale Position bringen, indem Sie sie an den Enden halten, können sie sich verbiegen. Fassen Sie deshalb die Roste am Boden an, während Sie sie in die horizontale oder vertikale Position bringen.

Höhenverstellung bei leerem Gestell

(je nach Modell)

Bei diesem Modell kann die Höhe des oberen Oberkorbs durch die in zwei verschiedenen Höhen montierten Räder verändert werden.

Lösen Sie die Riegel an den rechten und linken Schienen des Oberkorbs, indem Sie sie herausdrücken.

Ziehen Sie das Rack vollständig heraus.

Setzen Sie das Rack wieder in die Schienen in der gewünschten Höhe ein

es sperrt wieder in die richtige

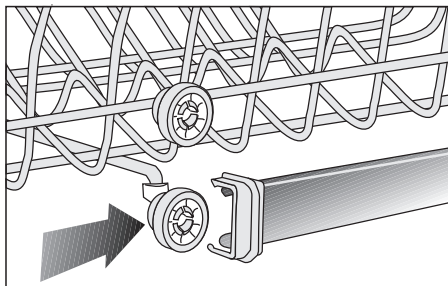
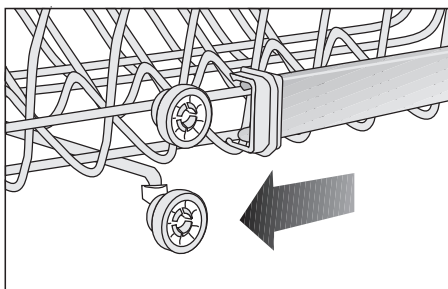
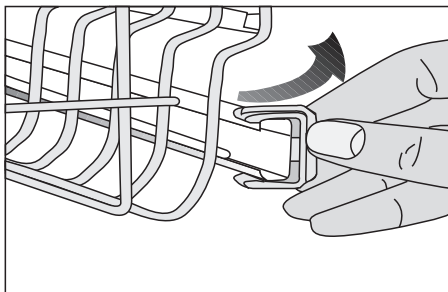

Besteckkorb oben

(je nach Modell)

Der obige Besteckkorb dient zum Waschen Ihres Bestecks wie Gabeln, Löffel usw., indem Sie es zwischen die Zäune im Korb legen.

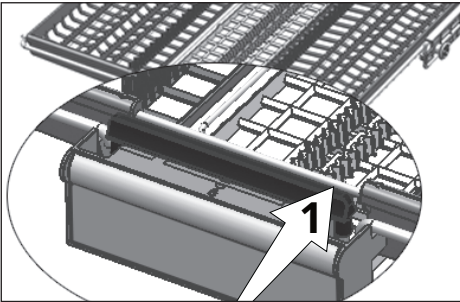
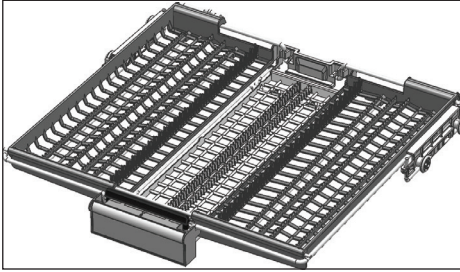

Bei Modellen mit Teilbewegungen wird durch Drücken der Stange (1) am Hebel die mittlere Ablage des Korbs aktiviert, so dass sie in die untere Position kommt und das System entriegelt. Als bewegliche Teile können beispielsweise die rechte und die linke Ablage verwendet werden.

Der durch die Seitenablagen frei gewordene Platz ermöglicht es, lange Gegenstände in den Oberkorb zu laden.

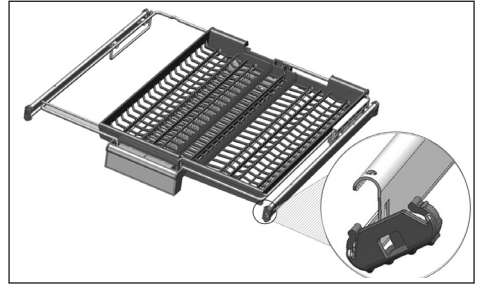
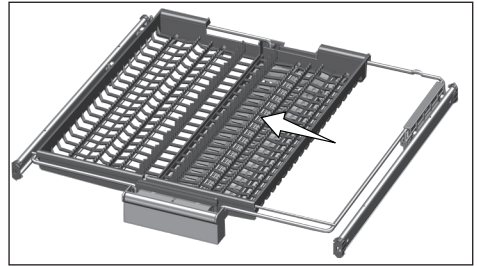

Wenn sich das mittlere Fach in der niedrigsten Position befindet, können Sie lange/hohe Gegenstände wie Kaffeetassen, Schöpfkellen usw. in das Fach einlegen. Wenn die Seitenablagen an zwei Seitenwänden anliegen, kann der Griff gezogen werden, um die mittlere Ablage anzuheben und das System zu verriegeln.

Besteckkorb

(je nach Modell)

Der obere Besteckkorb dient zum Waschen Ihres Bestecks wie Gabeln, Löffel usw., indem Sie es zwischen die Gitter im Korb legen.

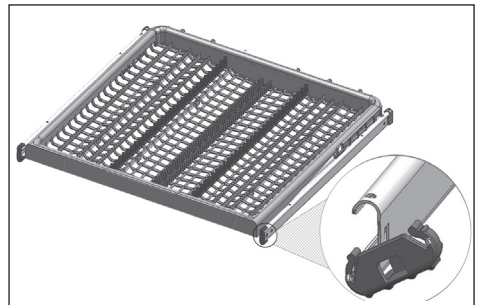

7- Betrieb des Produkts



Lesen Sie zuerst den Abschnitt „Sicherheitshinweise“!



Lesen Sie zuerst den Abschnitt „Kurzanleitung“.

Kraftschlüssel

Wenn Sie die Ein/Aus-Taste drücken, leuchten die Kontrollleuchten auf dem Display in der Position ON auf. Die Lichter gehen in der AUS-Position aus.

Programmwahl taste / Stornoprogramm

Wählen Sie das gewünschte Programm durch Drücken der Programmwahl taste. Um das laufende Programm abzubrechen, öffnen Sie die Tür der Maschine und drücken Sie 3 Sekunden lang die Programmstart-/Pause-/Abbruchtaste.

Nach dem Countdown von 3 - 2 - 1 wird 0:01 angezeigt, die Produktür schließt sich und der Pumpvorgang ist abgeschlossen. Das Pumpen ist innerhalb von 2 Minuten abgeschlossen und die Maschine gibt ein akustisches Warnsignal aus, wenn sie fertig ist.

Funktionstasten

Wenn Sie während der Programmwahl oder Wahlverzögerung eine der Funktionstasten drücken, hören Sie einen Bestätigungston, sofern die entsprechende Funktion vom gewählten Programm unterstützt wird. Die Funktion gilt als ausgewählt, wenn die Anzeige der ausgewählten Funktion leuchtet.

Um die ausgewählte Funktion abzubrechen, halten Sie die Funktionstaste gedrückt, bis die Funktionsanzeige verschwindet.

Vorbereitung der Maschine

1. Tür des Geschirrspülers öffnen.
2. Platzieren Sie das Geschirr gemäß den Anweisungen in der Bedienungsanleitung.
3. Stellen Sie sicher, dass sich die oberen und unteren Düsen frei drehen können.
4. Füllen Sie das Waschmittelfach mit ausreichend Waschmittel.

Programmauswahl

1. Drücken Sie die Ein/Aus-Taste, um das Gerät einzuschalten.
2. Prüfen Sie, ob die Salz- und Klarspüleranzeigen aufleuchten, und fügen Sie bei Bedarf Salz und/oder Klarspüler hinzu.
3. Ermitteln Sie anhand der Tabelle „Programm Daten und durchschnittliche Verbrauchswerte“, welches Spülprogramm für Ihr Geschirr geeignet ist.
4. Das gewählte Programm startet, sobald Sie die Gerätetür schließen.

Hilfsfunktionen

Die Waschzyklen der Spülmaschine sind so konzipiert, dass sie das Beste bieten je nach Verschmutzungsart, Verschmutzungsgrad und Geschirrbeschaffenheit eine Reinigungswirkung zu erzielen.

Zusatzfunktionen helfen Ihnen, Zeit, Wasser und Strom zu sparen.



Durch die Zusatzfunktionen kann es zu Änderungen der Programmdauer kommen.



Einige der sekundären Funktionen können nicht zusammen verwendet werden.



Die Zusatzfunktionen sind nicht für alle Waschprogramme geeignet. Die Anzeige der nicht mit dem Programm kompatiblen Zusatzfunktion wird nicht aktiviert.

Hygienische Intensivfunktion (je nach Modell)

Entwickelt für den Einsatz, wo mehr Hygiene beim Geschirrspülen erforderlich ist. Diese Funktion erhöht die Wasch- und Klarspültemperaturen im ausgewählten Programm und verlängert die Dauer dieser Schritte im Programm.

Außerdem wird ein zusätzlicher Spülgang durchgeführt, um Ihr Geschirr hygienischer zu spülen und zu spülen.

halbe Ladung

(es hängt davon ab
Dieser wird sein

Wurde vervollständigt

1. Setzen Sie Ihre va

2. Schalten Sie das ma ein
Prüfung.

3. Wählen Sie das g
auf der Halle
Last-ind
Anzeige an

4. Schließen Sie die Gerätetür, um das
Programm zu starten.

- i** Mit der Funktion Halbe Beladung können Sie sowohl Wasser als auch Strom verwenden, wenn Sie den Unter- und Oberkorb der Maschine verwenden übrig haben.

TrayWash-Funktion (je nach Modell)

Wählen Sie das Programm Intensiv 70°C und drücken Sie die Funktionstaste, um diese Funktion zu aktivieren.

Waschmitteltablettenfunktion

(je nach Modell)

Sorgt für bessere
Trocknungsergebnisse der vielseitigen
Geschirrspülmittel, auch All-in-One-
Reiniger genannt, wie z. B. 2-in-1, 3-
in-1, 4-in-1, 5-in-1 usw Härte des
Leitungswassers.

- i** Wenn Sie die Tablet-Funktion während des letzten Waschgangs verwendet haben, bleibt die Tablet-Funktion im nächsten von Ihnen gewählten Waschprogramm aktiv.

- i** Die Waschmitteltablettenfunktion kann zu Änderungen der Programmdauer führen.

Fast+-Funktion (je nach Modell)

Diese Funktion verkürzt den gewählten
Waschgang und reduziert den Wasserverbrauch
durch Waschen unter Hochdruck.

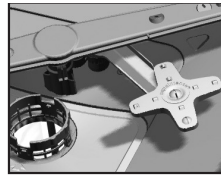

(es hängt davon ab
Madel)
Der AquaIntense-Rotor
befindet sich unter dem
niedrigen Rotor hilft
beim Waschen

stark verschmutztes Geschirr auf die rechte Seite des
Unterkorbs stellen. Sie erzielen bessere Ergebnisse,
wenn Sie das am stärksten verschmutzte Geschirr vorne
rechts platzieren.

- i** Versuchen Sie nicht, den AquaIntense-Rotor zu entfernen!

Superspülfunktion

(je nach Modell) Abhängig von der Art des
Reinigungsmittels, das Sie verwenden, wenn Sie das
beste Reinigungsmittel verwenden, um ein
unlösbares Problem durch das Entfernen des Flecks
zu lösen, wird die Leistung Ihres Geschirrspülers
weiterhin beeinträchtigt.

Deep Wash-Funktion (je nach Modell)

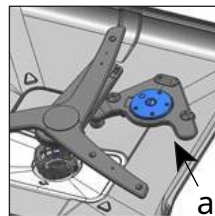

Die Flaschen/Gläser
Laufрад der Waschmaschine
(A) unter dem
untersten Laufрад, der
Möglichkeit Ihre
Flaschen und Geschirr mit
hartnäckigen Verschmutzungen
wasch das mal rein

Der Unterkorb wird entsprechend dem
gewählten Programm platziert.

- i** Deep Wash Versuchen Sie nicht, das Laufрад zu entfernen!
- i** Wenn Sie diese Funktion wählen, verlängert sich die Waschzeit.
- i** Das Programm kann je nach Auswahl als Waschfunktion für Gläser oder Flaschen verwendet werden.

AquaActive-Funktion (je nach Modell)

Diese Funktion betreibt das untere Flügelrad mit
höherem Druck und höherer Geschwindigkeit, um
Geschirr wie Pfannen und Geschirr mit
hartnäckigen, angetrockneten Verschmutzungen
besser zu spülen.

SteamGloss-Funktion

(je nach Modell)

Diese Funktion bietet eine hervorragende

Trocknungsleistung. **Funktionen des**

Einstellungsmenüs (je nach Modell)

Je nach Modell finden Sie im Einstellungsmenü Ihres Produkts eine Reihe zusätzlicher Funktionen.

Drücken Sie die Menütaste 3 Sekunden lang, um auf diese Funktionen zuzugreifen. Drücken Sie die Tasten <- und +>, um zur gewünschten Funktion oder Einstellung zu gelangen.

i Bei einigen Modellen gelangen Sie durch einmaliges Drücken der Menütaste in das Einstellungsmenü.

Verwenden Sie die Auswahl Taste, um die gewünschte Funktion zu ändern oder einzustellen, und schalten Sie Ihr Gerät aus, um die Einstellungen zu speichern.

Untermenü Funktionen:

(je nach Modell) SelfDry-

Funktion ein/aus



Waschmitteltablettenfunktion ein/aus



EverClean-Funktion ein/aus



IonGuard-Funktion ein/aus



Automatische Flüssigwaschmittel- und Gel-Funktion ein/aus



Waschmittelverbrauchseinstellung:

Stufe 1: 10 ml weniger als der Standardwert

Stufe 2: 5 ml weniger als die Standardeinstellung

Stufe 3: Verwenden Sie die vom Programm vorgegebene Standardmenge an Flüssigwaschmittel.

Stufe 4: 5 ml mehr als der Standardwert

Stufe 5: 10 ml mehr als der Standardwert

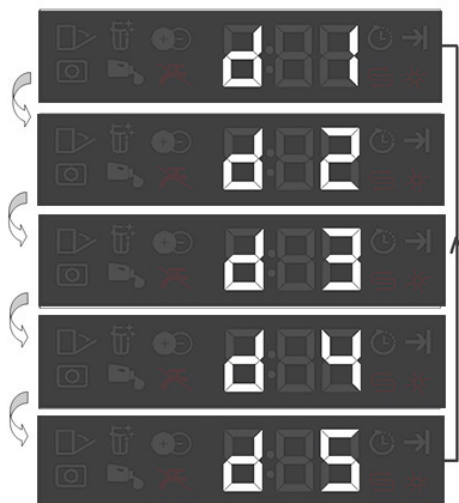

EverClean-Filter

(je nach Modell)

Mit dieser Funktion wird Ihr Mikrofilter am Ende des Waschgangs mit einem speziellen System gereinigt und ist bereit für den nächsten Einsatz der Maschine. Dieser Reinigungsprozess verlängert die Reinigungsdauer des Mikrofilters von 2 Wochen auf 3 Monate und verbessert die Waschleistung. Es wird empfohlen, diese Funktion in jedem Waschgang zu verwenden, um das Beste daraus zu machen.

IonGuard-Funktion

(je nach Modell) Drücken Sie die IonGuard-Taste auf dem Bedienfeld, um die IonGuard-Funktion zu aktivieren. Das System wird intermittierend aktiviert, wenn die Funktion aktiv ist. Die Funktion verhindert Geruchsbildung durch Verderb. Wenn die Funktion ausgewählt ist, wird sie aktiviert, wenn das Produkt ausgeschaltet wird. Die IonGuard-Anzeige blinkt auf dem Bedienfeld und es kann ein Belüftungsgeräusch zu hören sein. Das ist normal. Das System wird intermittierend aktiviert, solange die Funktion aktiviert bleibt.

Volumen der

Passen Sie den Warnton an

1. Nachdem Sie Ihr Gerät eingeschaltet haben, drücken Sie die Menütaste für 3 Sekunden.
 - i** Bei einigen Modellen gelangen Sie durch einmaliges Drücken der Menütaste in das Einstellungs Menü.
2. Drücken Sie die Tasten <- und +>, um zum Modus „S:“ auf dem Bildschirm zu wechseln.
3. Jedes Mal, wenn Sie die Auswahl taste drücken, wird die Lautstärke des Warnton auf „S:0“ aus, „S:1“ mittel“ und „S:2“ hoch.
- 4 Schalten Sie die Maschine mit der Ein-/Aus-Taste aus, um die Änderungen zu speichern.

SelfDry

(je nach Modell) Dank der „SelfDry“-Funktion Ihrer Maschine wird die Trocknungseffizienz Ihrer Maschine verbessert und Energie gespart. Es gibt zwei Optionen, nämlich "OFF" und "ON".

Sie können die Einstellungen des Untermenüs verwenden, um die „SelfDry“-Einstellungen zu ändern.

Wenn Sie diese Funktion aktivieren, öffnet sich die Tür Ihrer Maschine am Ende des Waschgangs automatisch.

- i** Die automatische Türöffnung öffnet die Türen am Ende des Waschgangs dank der „Türöffnungswellen“. Dieser Vorgang dauert ca. 2 Minuten. Schließen Sie die Tür nicht gewaltsam, wenn die Stromversorgung unterbrochen wird, während die Wellen auslaufen. Der Vorgang sollte abgeschlossen und die Wellen eingefahren sein, wenn die Stromversorgung wiederhergestellt ist.

- i** Die SelfDry-Funktion kann zu Zykluszeitänderungen führen.

Bodenbeleuchtung

Warnung, um anzuzeigen, dass sich die Maschine in der Waschphase befindet

(je nach Modell)

Ihre Maschine reflektiert während des Waschvorgangs Licht auf den Boden. Dieses Licht erlischt, wenn der Waschvorgang abgeschlossen ist.

i Die Bodenbeleuchtung wird beim Start des Waschprogramms automatisch aktiviert und bleibt bis zum Ende des Programms beleuchtet.

i Die Bodenbeleuchtung kann vom Benutzer nicht abgebrochen werden.

Innenbeleuchtung

(je nach Modell) Einige Modelle verfügen über eine Lampe, die das Innere des Geschirrspülers beleuchtet, wenn Sie die Tür öffnen.

1. Nachdem Sie Ihr Gerät eingeschaltet haben, drücken Sie die Menüeinstellungstaste für 3 Sekunden.

i Bei einigen Modellen gelangen Sie durch einmaliges Drücken der Menütaste in das Einstellungsmenü.

2. Drücken Sie die Tasten <- und +>, um auf dem Bildschirm zum Modus „L:“ zu wechseln. Wählen Sie mit der Auswahl Taste den gewünschten Modus aus. In Position „L:0“ ist die Innenbeleuchtung aus und in Position „L:1“ ist die Beleuchtung an.

3. Schalten Sie die Maschine mit der Ein-/Aus-Taste aus, um die Änderungen zu speichern.

Planung der Waschzeit

Verzögerung

Wenn in Ihrer Region ein ermäßigter Stromtarif gilt, können Sie mit der Aufschubfunktion das Geschirr in den Zeiten dieses Tarifs spülen lassen.

Sie können den Start des ausgewählten Programms um bis zu 24 Stunden verzögern.

1. Wählen Sie das Waschprogramm und eventuelle Zusatzfunktionen und drücken Sie die Taste Verzögerung.
2. Wenn Sie die Verzögerungstaste drücken, zeigt die Informationszeile „0:30“ an und die Verzögerungsanzeige blinkt.
3. Stellen Sie die gewünschte Zeit ein, indem Sie die Verzögerungstaste drücken. Mit jedem Tastendruck erhöht sich die Verzögerungszeit in 30-Minuten-Schritten bis zur 6-Uhr-Position. Danach erhöht sich die Verzögerungszeit in 1-Stunden-Schritten bis zum 24-Stunden-Punkt.
4. Schließen Sie die Tür Ihrer Maschine, nachdem Sie den verzögerten Start eingestellt haben. Nach Ablauf der Verzögerungszeit startet das gewählte Programm automatisch.

Ändern Sie die Einstellungen, wenn die Verzögerungsfunktion aktiviert ist

Bei aktivierter Vorwahlfunktion können Sie das Waschprogramm, die Zusatzfunktionen und die Dauer der Vorwahlzeit nicht ändern.

i Die Programm- und Zusatzfunktionen können nach Programmstart nicht mehr eingestellt/verändert werden.

Zum Abbrechen der Verzögerungsfunktion

1. Halten Sie die Tasten Programmauswahl und Programmabbruch 3 Sekunden lang gedrückt.
2. „3“, „2“, „1“ erscheint auf dem Display, während die Tasten „Programmauswahl“ und „Programm abbrechen“ gedrückt werden

hält. Die Aufschieben-Anzeige erlischt am Ende des Abbruchvorgangs, wenn der Aufschubvorgang abgebrochen wurde.

i Sie können ein neues Programm auswählen und starten, nachdem die Verzögerungsfunktion aufgehoben wurde.

i Nach dem Programmstart können Sie die Verzögerungszeit nicht mehr einstellen.

Starten Sie das Programm

Schließen Sie nach der Auswahl des Programms und der Zusatzfunktionen die Tür der Maschine, um sie zu starten.

i Je nach Härte des Leitungswassers enthärtet die Maschine das Wasser. Die Waschzeit kann sich während eines Programms aufgrund der Umgebungstemperatur Ihrer Maschine, der Temperatur des Leitungswassers und der Geschirrmenge ändern.

i Achten Sie darauf, die Geschirrspülertür nicht zu öffnen, wenn die Maschine läuft. Seien Sie vorsichtig, es kann Dampf aus der Maschine austreten, wenn Sie die Tür öffnen.

i Im Pausenmodus schweigt die Maschine eine Weile, um Wasser aus Maschine und Geschirr zu entleeren und den Wasserenthärter zu reinigen. Nach diesem Vorgang setzt der Geschirrspüler die Trocknung fort.

Brechen Sie ein Programm ab

Halten Sie die Tasten Programmauswahl und Programmabbruch 3 Sekunden lang gedrückt. Lassen Sie die Tasten los, wenn die Start/Pause-Anzeige zu blinken beginnt. Nachdem Sie die Tür der Maschine geschlossen haben, ist der Abfluss in 2 Minuten abgeschlossen und die Maschine gibt einen Piepton aus, wenn der Vorgang abgeschlossen ist.

i Es können Reste von Reiniger oder Klarspüler im

Maschine und/oder auf dem Geschirr je nach Programmphase während des Abbruchs.

Salzanzeige ()

Prüfen Sie anhand der Salzanzeige im Display, ob sich genügend Enthärtungssalz im Geschirrspüler befindet. Füllen Sie den Salzbehälter mit Salz, wenn die Warnanzeige auf dem Display der Maschine erscheint.

i Wie Sie die Wasserhärte einstellen, erfahren Sie im Kapitel Wasserenthärter.

Klarspüleranzeige ()

Überprüfen Sie anhand der Klarspüleranzeige im Display, ob sich genügend Klarspüler im Geschirrspüler befindet. Füllen Sie den Klarspülerbehälter mit Klarspüler, wenn die Warnanzeige im Display der Maschine erscheint.

Einstellen der Klarspülermenge

1. Nachdem Sie Ihr Gerät eingeschaltet haben, drücken Sie die Menütaste 3 Sekunden lang.

i Bei einigen Modellen gelangen Sie durch einmaliges Drücken der Menütaste in das Einstellungs-menü.

2. Verwenden Sie die Tasten <- und +>, um zu „P:“ auf dem Display zu gelangen.

3. Stellen Sie mit der Auswahltaste die richtige Stufe ein.

4. Drücken Sie die Ein/Aus-Taste, um die Einstellung zu speichern.

Kein Klarspüler in Spülposition P:0 eingefüllt.

1. Klarspülerdosierung wird in Position P:1 eingefüllt.

In Stellung P:2 werden 2 Portionen Klarspüler eingefüllt.

In Stellung P:3 werden 3 Portionen Klarspüler eingefüllt.

In Position P:4 werden 4 Portionen Klarspüler eingefüllt.

Programmende

i Wenn die Dauer des von Ihnen gewählten Programms abgelaufen ist, werden Sie durch ein akustisches Signal aufgefordert, die Maschine auszuschalten. Dieses Tonsignal warnt in bestimmten Abständen vor dem Losgehen.

Die Programmende-Anzeige leuchtet auf, wenn das Waschprogramm beendet ist. 1. Öffnen Sie die Tür der Maschine.

2. Drücken Sie die Ein/Aus-Taste, um das Gerät auszuschalten.

3. Schließen Sie den Wasserhahn.

4. Ziehen Sie den Stecker aus der Steckdose.

i Um Energie zu sparen, schaltet sich das Produkt automatisch aus, wenn das Programm beendet ist oder wenn das Programm nicht gestartet wurde.

i Lassen Sie das saubere Geschirr etwa 15 Minuten in der Maschine abkühlen. Das saubere Geschirr trocknet schneller, wenn Sie in dieser Phase die Gerätetür leicht geöffnet lassen. Dieser Vorgang erhöht die Trocknungseffektivität der Maschine.

Warnung vor Wasserabschaltung

Wenn die Wasserzufuhr abgestellt oder der Wasserhahn zuge dreht wird, kann die Maschine kein Wasser entnehmen und das Symbol E:02 in der Programmanzeige blinkt. Das Waschprogramm wird unterbrochen, solange das Problem besteht, wobei die Wasserversorgung regelmäßig von der Maschine überprüft wird; Wenn die Wasserversorgung wiederhergestellt ist, verschwindet nach kurzer Zeit das Symbol E:02 und das Waschprogramm wird fortgesetzt.

Warnung vor Flut

Wenn die Maschine zu viel Wasser aufnimmt oder ein Teil undicht ist, erkennt die Maschine dies und das Symbol E:01 auf der Programmanzeige blinkt. Solange die Überschwemmung andauert, ist der Schutzalgorithmus aktiv und versucht, das Wasser abzulassen. Wenn die Flut gestoppt wird und die Sicherheit gewährleistet ist, verschwindet das E:01-Symbol. Wenn E:01 nicht verschwindet, liegt ein dauerhafter Fehler vor. In diesem Fall muss ein autorisiertes Servicecenter kontaktiert werden.

InnerClean

(je nach Modell)

Wir empfehlen, dieses Programm alle 1-2 Monate auszuführen, um die Maschine zu reinigen und hygienisch zu halten. Führen Sie das Programm mit leerem Geschirrspüler durch. Für ein effizientes Ergebnis empfehlen wir die Verwendung eines speziellen Reinigungsmittels zur Reinigung der Maschine.

i Benutze es
Maschinenreinigungsprogramm nicht zum Spülen von Geschirr. Das Programm verwendet sehr heißes Wasser, das für das Geschirr schädlich ist.

7-Wartung und Reinigung

! Lesen Sie zuerst den Abschnitt „Sicherheitshinweise“!

! Trennen Sie das Produkt vom Stromnetz und schließen Sie den Wasserhahn, bevor Sie mit der Reinigung beginnen.

i Verwenden Sie keine Scheuermittel zur Reinigung 1. Ressourcen.

i Um die Maschine effizient laufen zu lassen, reinigen Sie den Filter und die Laufräder mindestens einmal pro Woche.

Wenn die Maschine regelmäßig gereinigt wird, verlängert sich die Lebensdauer und Sie werden weniger Probleme haben.

Reinigen der Außenseite des Produkts

ANMERKUNG Reinigen Sie die Außenseite der Türdichtungen des Produkts vorsichtig mit einem milden Reinigungsmittel und einem feuchten Tuch. Wischen Sie das „Bedienfeld“ nur mit einem feuchten Tuch ab.

Reinigen des Produktinneren

† Reinigen Sie das Innere der Maschine monatlich, indem Sie die Maschine bei höchstmöglicher Temperatur mit einem Reinigungsmittel oder einem speziellen Reinigungsmittel laufen lassen. Dadurch werden Rückstände und Kalk in der Maschine entfernt.

† Wenn Wasser in der Maschine verbleibt, lassen Sie das Wasser ab, indem Sie die Verfahren unter dem Thema „Programm abbrechen“ durchführen. Wenn das Wasser nicht abgelassen werden kann, entfernen Sie die Filter wie im Abschnitt „Reinigen der Filter“ beschrieben und prüfen Sie auf Rückstände, die sich auf dem Boden der Maschine angesammelt haben und den Wasserweg blockieren.

Reinigung der Filter

Reinigen Sie die Filter mindestens einmal pro Woche, damit die Maschine effizient läuft. Prüfen Sie, ob sich Speisereste auf den Filtern befinden. Eventuelle Speisereste entfernen und gründlich ausspülen unter fließendem Wasser.

Drehen Sie die Baugruppe Mikrofilter (1) und Grobfilter (2) gegen den Uhrzeigersinn und ziehen Sie sie aus dem Gehäuse.

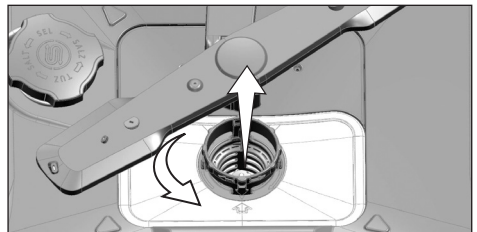
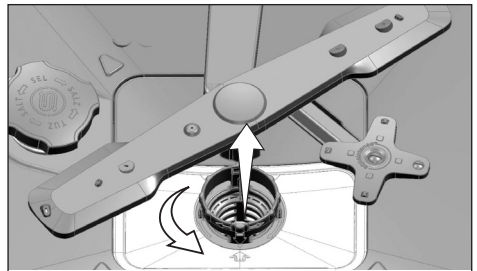

2. Ziehen Sie den Metall-/Kunststofffilter (3) aus dem heraus

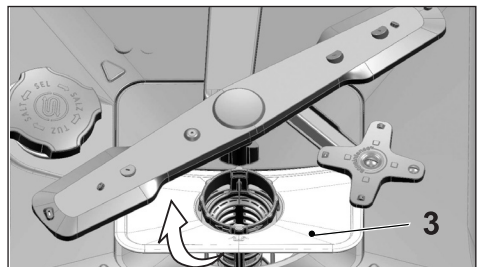

3. Drücken Sie die beiden Rasten am Grobfilter nach innen und lösen Sie den Grobfilter aus der Baugruppe.

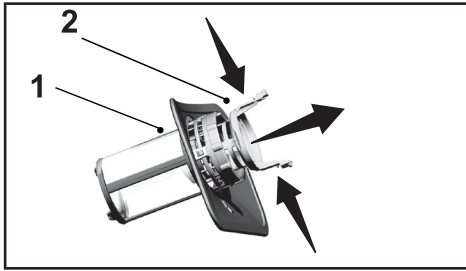

4. Reinigen Sie die drei Filter unter Leitungswasser mit einer Bürste.

5. Installieren Sie den Metall-/Kunststofffilter.

6. Setzen Sie den Grobfilter in den Mikrofilter ein.

Stellen Sie sicher, dass es sicher sitzt. Drehen Sie den Grobfilter nach rechts, bis ein „Klick“ zu hören ist.

i Verwenden Sie den Geschirrspüler nicht ohne Filter.

i Eine unsachgemäße Platzierung der Filter verringert die Wascheffizienz.

Reinigungsmechanismus Mikrofilter

(je nach Modell)

i Das Reinigungssystem mit Mikrofilter an Ihrer Maschine sorgt für einen 80 % saubereren Filter.

i Wenn Ihre Maschine mit einem Filter-Selbstreinigungssystem ausgestattet ist, entfernen Sie den Reinigungsmechanismus mit Mikrofilter

(4) nicht zum Reinigen.

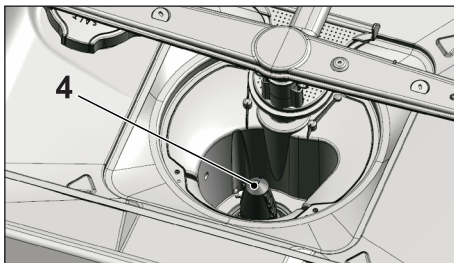

Reinigung des Schlauchfilters

Die Verunreinigungen aus dem Leitungswasser oder der eigenen Wasserinstallation (wie Sand, Schmutz, Rost usw.) können Schäden an der Maschine verursachen. Dies kann durch den am Wasserzulaufschlauch angebrachten Filter verhindert werden. Filter und Schlauch regelmäßig kontrollieren und bei Bedarf reinigen.

1. Drehen Sie den Wasserhahn zu und entfernen Sie den Schlauch.

2. Entfernen Sie den Filter und reinigen Sie ihn unter fließendem Leitungswasser.

† 3. Ersetzen Sie den sauberen Filter im Schlauch.

4. Schließen Sie den Schlauch an den Wasserhahn an.

(je nach Modell)

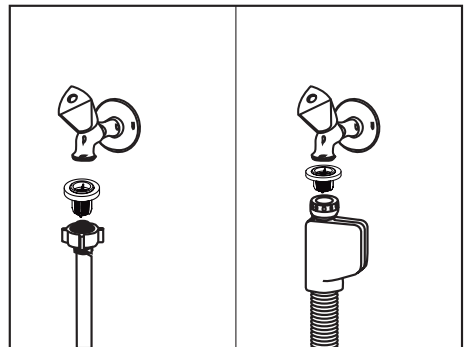

Reinigung der Sprüharme

Für einen effizienten Maschinenbetrieb reinigen Sie die Sprüharme mindestens einmal pro Woche.

Sprüharm niedriger

Prüfen Sie, ob die Löcher am unteren Sprüharm (1) verstopft sind. Wenn sie verstopft sind, entfernen Sie den Sprüharm und reinigen Sie ihn. Sie können den unteren Sprüharm nach oben ziehen, um ihn zu entfernen. (je nach Modell)

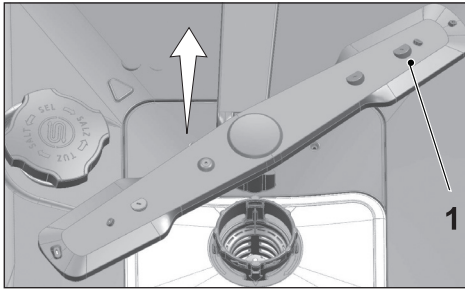

Überprüfen Sie, ob die Löcher am unteren Sprüharmsystem verstopft sind. Falls verstopft, entfernen und reinigen Sie die Sprüharmeinheit. (je nach Modell)

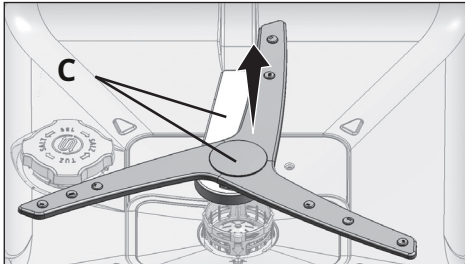

Um die gesamte Sprüharmeinheit zu reinigen, halten Sie die Punkte (C) mit einer Hand fest und ziehen Sie sie nach oben, um sie zu entfernen. Nach der Reinigung das Verfahren zum Wiederaufbau in umgekehrter Reihenfolge ausführen.

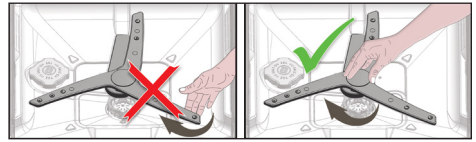

- i** Versuchen Sie nicht, den Sprüharm zu drehen, indem Sie ihn an den Enden halten. Das Antriebssystem im Sprüharm kann brechen, wenn Sie versuchen, die Enden zu verdrehen.

Sprüharm oben

Prüfen Sie, ob die Löcher am oberen Sprüharm (1) verstopft sind. Wenn sie verstopft sind, entfernen Sie den Sprüharm und reinigen Sie ihn. Drehen Sie die Mutter gegen den Uhrzeigersinn, um den oberen Sprüharm zu entfernen.

Achten Sie beim Auswechseln des Sprüharms darauf, dass sich die Mutter über g befindet

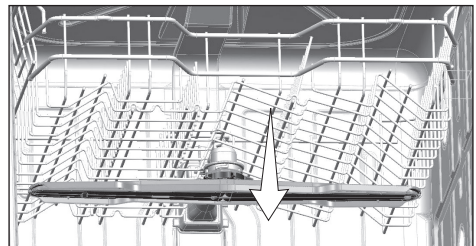
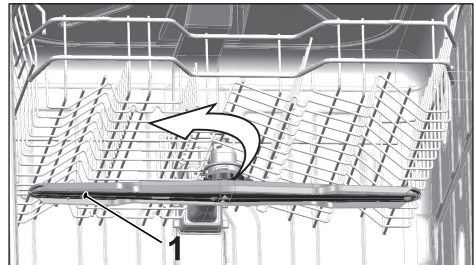

8- Fehlerbehebung

Maschine startet nicht.

- † Das Netzkabel ist nicht mit der Netzsteckdose verbunden. >>> Überprüfen Sie, ob das Netzkabel mit der Steckdose verbunden ist.
- † Die Sicherung ist durchgebrannt. >>> Überprüfen Sie die Sicherungen im Haus.
- † Das Wasser ist geschlossen. >>> Stellen Sie sicher, dass der Wasserhahn für die Wasserversorgung geöffnet ist.
- † Die Tür der Maschine ist offen. >>> Stellen Sie sicher, dass Sie die Gerätetür geschlossen haben.
- † Die Ein/Aus-Taste wurde nicht gedrückt. >>> Stellen Sie sicher, dass Sie das Gerät eingeschaltet haben, indem Sie die Ein-/Aus-Taste drücken.

Geschirr wurde nicht gespült

- † Das Geschirr ist nicht richtig in die Maschine gestellt. >>> Beladen Sie das Geschirr wie in der Bedienungsanleitung beschrieben.
- † Das gewählte Programm ist nicht geeignet. >>> Wählen Sie ein Programm mit höherer Temperatur und längerer Zykluszeit.
- † Sprüharme sind blockiert. >>> Drehen Sie vor dem Programmstart den unteren und oberen Sprüharm von Hand, um zu prüfen, ob sie sich frei drehen lassen.
- † Die Löcher in den Sprüharmen sind verstopft. >>> Die Löcher der unteren und oberen Sprüharme können durch Speisereste wie Zitronensamen verstopft sein. Reinigen Sie die Sprüharme regelmäßig wie im Abschnitt „Reinigung und Wartung“ beschrieben.
- † Filter sind verstopft. >>> Prüfen Sie, ob das Filtersystem sauber ist. Reinigen Sie das Filtersystem regelmäßig wie im Abschnitt „Reinigung und Wartung“ beschrieben.
- † Filter sind falsch installiert. >>> Überprüfen Sie das Filtersystem und stellen Sie sicher, dass die Filter richtig installiert sind.
- † Körbe sind überladen. >>> Beladen Sie die Körbe nicht über ihr Fassungsvermögen.
- † Das Waschmittel wurde unter ungeeigneten Bedingungen gelagert. >>> Waschmittelverpackungen nicht in feuchter Umgebung lagern. Bewahren Sie es nach Möglichkeit in einem geschlossenen Behälter auf. Wir empfehlen die Verwendung von einfach zu lagernden Waschmitteltabletten.
- † Es wurde nicht genug Waschmittel verwendet. >>> Passen Sie bei der Verwendung von Pulverreiniger die Menge dem Verschmutzungsgrad des Geschirrs und/oder den Programmvorgaben an. Für optimale Ergebnisse empfehlen wir die Verwendung von Waschmitteltabletten.
- † Es wurde nicht genug Klarspüler verwendet. >>> Kontrollieren Sie die Klarspüleranzeige und füllen Sie ggf. Klarspüler nach. Erhöhen Sie die Klarspüleinrichtung, wenn die Maschine ausreichend Klarspüler enthält.

- † Der Deckel des Waschmittelfachs wurde offen gelassen. >>> Vergewissern Sie sich, dass der Deckel des Waschmittelfachs nach dem Einfüllen von Waschmittel richtig geschlossen ist.

Das Geschirr ist am Ende des Programms nicht trocken

- † Das Geschirr ist nicht richtig in die Maschine gestellt. >>> Beladen Sie das Geschirr so, dass kein Wasser darin zurückbleiben kann.
- † Es wurde nicht genug Klarspüler verwendet. >>> Kontrollieren Sie die Klarspüleranzeige und füllen Sie ggf. Klarspüler nach. Erhöhen Sie die Klarspülereinstellung, wenn die Maschine ausreichend Klarspüler enthält.
- † Die Maschine wird unmittelbar nach Programmende geleert. >>> Entladen Sie Ihre Maschine nicht unmittelbar nach dem Waschvorgang. Öffnen Sie die Tür leicht und warten Sie, bis sich der Dampf im Inneren verflüchtigt hat. Entladen Sie das Geschirr, wenn es auf Berührungstemperatur abgekühlt ist. Beginnen Sie zuerst mit dem Entladen des Unterkorbs. Dadurch wird verhindert, dass Restwasser vom Geschirr im Oberkorb auf das Geschirr im Unterkorb tropft.
- † Gewähltes Programm ist nicht geeignet. >>> Da die Klarspültemperatur bei Kurzprogrammen niedrig ist, erfolgt auch die Trocknung bei niedriger Temperatur. Wählen Sie längere Programme für eine bessere Trocknungsleistung.
- † Die Oberfläche des Kochgeschirrs ist beschädigt. >>> Bei Kochgeschirr mit beschädigten Oberflächen kann keine gute Spülleistung erzielt werden. Auch aus hygienischer Sicht ist ein solches Kochgeschirr als nicht geeignet anzusehen. Wasser kann von beschädigten Oberflächen nicht leicht ablaufen. Es wird nicht empfohlen, solches Kochgeschirr in der Spülmaschine zu reinigen.
- i** Trocknungsprobleme bei teflonbeschichtetem Kochgeschirr sind normal. Dies hängt mit der Struktur von Teflon zusammen. Da die Oberflächenspannung von Teflon und Wasser unterschiedlich ist, bleiben Wassertropfen als Perlen auf der Teflonoberfläche zurück.

Tee-, Kaffee- oder Lippenstiftflecken bleiben auf dem Geschirr.

- † Das gewählte Programm ist nicht geeignet. >>> Wählen Sie ein Programm mit höherer Temperatur und längerer Zykluszeit.
- † Die Oberfläche des Kochgeschirrs ist beschädigt. >>> Tee- und Kaffeeplecken oder andere farbige Flecken können nicht in der Spülmaschine entfernt werden, wenn sie in die beschädigte Oberfläche eingezogen sind. Bei Kochgeschirr mit beschädigten Oberflächen kann keine gute Spülleistung erzielt werden. Auch aus hygienischer Sicht ist ein solches Kochgeschirr als nicht geeignet anzusehen. Es wird nicht empfohlen, solches Kochgeschirr in der Spülmaschine zu reinigen.
- † Das Waschmittel wurde unter ungeeigneten Bedingungen gelagert. >>> Waschmittelverpackungen nicht in feuchter Umgebung lagern. Bewahren Sie es nach Möglichkeit in einem geschlossenen Behälter auf. Wir empfehlen die Verwendung von einfach zu lagernden Waschmitteltabletten.

Kalk bleibt auf dem Geschirr zurück und Gläser sehen trüb aus

- † Es wurde nicht genug Klarspüler verwendet. >>> Kontrollieren Sie die Klarspüleranzeige und füllen Sie ggf. Klarspüler nach. Erhöhen Sie die Klarspüleinrichtung, wenn die Maschine ausreichend Klarspüler enthält.
- † Die Wasserhärte ist zu niedrig eingestellt oder der Salzgehalt ist nicht hoch genug > > > Messen Sie die Leitungswasserhärte richtig und überprüfen Sie die Einstellung der Wasserhärte.
- † Salz tritt aus. >>> Achten Sie darauf, kein Salz um das Loch herum zu verschütten, wenn Sie Salz hinzufügen. Achten Sie darauf, dass der Deckel des Salzbehälters nach dem Befüllen richtig geschlossen ist. Führen Sie das Vorwaschprogramm durch, um sicherzustellen, dass das in der Maschine verschüttete Salz entfernt wird. Überprüfen Sie am Ende des Programms den Deckel erneut. Das Auflösen von Salzkörnern unter dem Deckel während der Vorwäsche kann dazu führen, dass sich der Deckel löst.

Die Maschine hat einen anderen Geruch

- i** Die neue Maschine hat einen eigenartigen Geruch. Dieser Geruch verfliegt nach ein paar Wäschen.
- † Filter sind verstopft. >>> Prüfen Sie, ob das Filtersystem sauber ist. Reinigen Sie das Filtersystem regelmäßig wie im Abschnitt „Reinigung und Wartung“ beschrieben.
- † Das schmutzige Geschirr wurde 2-3 Tage in der Spülmaschine gelassen. >>> Wenn Sie die Maschine nicht sofort nach dem Einräumen des Geschirrs starten möchten, reinigen Sie das Geschirr unbedingt von Rückständen und führen Sie alle 2 Tage das Vorspülprogramm ohne Spülmittel durch. Schließen Sie in diesem Fall die Gerätetür nicht vollständig, um Geruchsbildung im Geräteinneren zu vermeiden. Sie können auch handelsübliche Geruchsvernichter oder Maschinenreiniger verwenden.

Auf dem Geschirr treten Rost, Verfärbungen oder Oberflächenschäden auf

- † Salz tritt aus. >>> Salz kann Metalloberflächen beschädigen und angreifen. Achten Sie darauf, kein Salz um das Loch herum zu verschütten, wenn Sie Salz hinzufügen. Achten Sie darauf, dass der Deckel des Salzbehälters nach dem Befüllen richtig geschlossen ist. Führen Sie das Vorwaschprogramm durch, um sicherzustellen, dass das in der Maschine verschüttete Salz entfernt wird. Überprüfen Sie am Ende des Programms den Deckel erneut. Das Auflösen von Salzkörnern unter dem Deckel während der Vorwäsche kann dazu führen, dass sich der Deckel löst.
- † Das Geschirr war lange Zeit salzigen Speiseresten ausgesetzt. >>> Wird mit solchen Lebensmitteln verunreinigtes Besteck in der Maschine gelagert, sollte die Verschmutzung mit der Vorspülung entfernt oder das Geschirr unverzüglich gespült werden.
- † Die Elektroinstallation ist nicht geerdet. >>>Überprüfen Sie, ob Ihre Maschine mit dem aktuellen Erdungskabel verbunden ist. Andernfalls kann die im Produkt erzeugte statische Elektrizität Lichtbögen auf der Oberfläche von Metallgegenständen verursachen. Dadurch entstehen Poren, die die Schutzschicht von der Oberfläche entfernen und Verfärbungen verursachen.

- † Intensive Reinigungsmittel wie Bleichmittel wurden verwendet. >>> Die Schutzschicht auf Metalloberflächen wird beschädigt und verliert mit der Zeit ihre Wirksamkeit, wenn sie mit Reinigungsmitteln wie Bleichmitteln in Kontakt kommt. Waschen Sie Ihr Geschirr nicht mit Bleichmittel.
- † Metallische Gegenstände, insbesondere Messer, wurden für andere als die vorgesehenen Zwecke verwendet. >>> Die Schutzschicht von Messern kann beschädigt werden, wenn sie beispielsweise zum Öffnen von Dosen verwendet werden. Verwenden Sie Kochgeschirr aus Metall nur für den vorgesehenen Zweck.
- † Das Besteck ist aus minderwertigem Edelstahl gefertigt. >>> Rost an solchen Gegenständen ist unvermeidlich; Sie sollten nicht in der Spülmaschine gewaschen werden.
- † Bereits verrostetes Kochgeschirr wurde in der Spülmaschine gewaschen. >>>Rost auf einem korrodierten Gegenstand kann auch Rost auf anderen Edelstahloberflächen verursachen. Solche Gegenstände sollten nicht in der Spülmaschine gewaschen werden.

Waschmittel verbleibt im Waschmittelfach.

- † Beim Einfüllen des Waschmittels war das Waschmittelfach feucht. >>> Stellen Sie sicher, dass das Waschmittelfach trocken ist, wenn Sie Waschmittel einfüllen.
- † Das Waschmittel wurde lange vor Beginn des Waschvorgangs zugegeben. >>> Geben Sie das Waschmittel erst kurz vor dem Waschbeginn hinzu.
- † Das Öffnen des Waschmittelfachs wurde beim Waschen behindert. >>> Stellen Sie das Geschirr so ein, dass es das Öffnen des Spülmittelfachs und das Eindringen von Wasser durch die Sprüharme in die Maschine nicht behindert.
- † Das Waschmittel wurde unter ungeeigneten Bedingungen gelagert. >>> Waschmittelverpackungen nicht in feuchter Umgebung lagern. Bewahren Sie es nach Möglichkeit in einem geschlossenen Behälter auf. Wir empfehlen die Verwendung von einfach zu lagernden Waschmitteltabletten.
- † Die Löcher in den Sprüharmen sind verstopft. >>> Die Löcher der unteren und oberen Sprüharme können durch Speisereste wie Zitronensamen verstopft sein. Reinigen Sie die Sprüharme regelmäßig wie im Abschnitt „Reinigung und Wartung“ beschrieben.

Dekorationen und Verzierungen auf Küchenutensilien sind verblasst.

- i** Glas mit Dekor und Porzellan mit Metallic-Glasur sind nicht für die Spülmaschine geeignet. Hersteller solcher Glaswaren und Porzellane raten auch davon ab, diese Artikel in der Spülmaschine zu spülen.

Geschirr ist zerkratzt.

- i** Gegenstände, die aus Aluminium bestehen oder Aluminium enthalten, sollten nicht in der Spülmaschine gewaschen werden.

- † Salz tritt aus. >>> Achten Sie darauf, kein Salz um das Loch herum zu verschütten, wenn Sie Salz hinzufügen. Verschüttetes Salz kann Kratzer verursachen. Achten Sie darauf, dass der Deckel des Salzbehälters nach dem Befüllen richtig geschlossen ist. Führen Sie das Vorwaschprogramm durch, um sicherzustellen, dass das in der Maschine verschüttete Salz entfernt wird. Überprüfen Sie am Ende des Programms den Deckel erneut. Das Auflösen von Salzkörnern unter dem Deckel während der Vorwäsche kann dazu führen, dass sich der Deckel löst.
- † Die Wasserhärte ist zu niedrig eingestellt oder der Salzgehalt ist nicht hoch genug > > > Messen Sie die Leitungswasserhärte richtig und überprüfen Sie die Einstellung der Wasserhärte.
- † Das Geschirr wird nicht in der Maschine angeordnet. >>> Stellen Sie Gläser und anderes Glasgeschirr nicht an anderes Geschirr im Korb, sondern an die Kanten des Korbes oder des Gläserkorbes. Der Aufprall des Wassers zwischen Gläsern oder anderem Geschirr während des Spülens kann zu Bruch oder Kratzern auf der Oberfläche führen.

Auf Gläsern befindet sich eine Substanz, die einem Milchfleck ähnelt, der nicht von Hand entfernt werden kann. Ein bläulicher Schleier/Regenbogen erscheint, wenn das Glas gegen das Licht gehalten wird.

- † Es wurde zu viel Klarspüler verwendet. >>> Reduzieren Sie die Klarspüleinrichtung. Reinigen Sie beim Nachfüllen den verschütteten Klarspüler.
- † Das weiche Wasser hat das Glas beschädigt >>> Messen Sie die Leitungswasserhärte richtig und überprüfen Sie die Einstellung der Wasserhärte. Verwenden Sie kein Salz, wenn Ihr Leitungswasser weich ist (<5 dH). Wählen Sie Programme, die bei höheren Temperaturen waschen (z. B. 60-65 °C). Sie können auch handelsübliche Glasschutzreiniger verwenden.

In der Maschine bildet sich Schaum.

- † Das Geschirr wurde mit einem Handgeschirrspülmittel gespült, aber nicht gespült, bevor es in die Maschine gestellt wurde. >>> Handgeschirrspülmittel enthalten keinen Entschäumer. Das Geschirr muss nicht von Hand gespült werden, bevor es in die Maschine gestellt wird. Es reicht aus, die groben Rückstände vom Geschirr unter fließendem Wasser, mit einem Stück Küchenpapier oder einer Gabel zu entfernen.
- † Beim Nachfüllen wurde Klarspüler verschüttet. >>> Achten Sie darauf, dass beim Nachfüllen kein Klarspüler verschüttet wird. Reinigen Sie den verschütteten Klarspüler mit einem Papiertuch/Handtuch.
- † Der Deckel des Klarspülerfachs wurde offen gelassen. >>> Achten Sie beim Einfüllen von Klarspüler darauf, dass der Deckel des Vorratsbehälters richtig geschlossen ist.

Küchenutensilien sind kaputt.

- † Das Geschirr ist nicht richtig in die Maschine gestellt. >>> Beladen Sie das Geschirr wie in der Bedienungsanleitung beschrieben.
- † Körbe sind überladen. >>> Beladen Sie die Körbe nicht über ihr Fassungsvermögen.

Am Ende des Programms verbleibt Wasser in der Maschine.

- † Filter sind verstopft. >>> Prüfen Sie, ob das Filtersystem sauber ist. Reinigen Sie das Filtersystem regelmäßig wie im Abschnitt „Reinigung und Wartung“ beschrieben.
- † Der Ablaufschlauch ist verstopft/blockiert. >>> Überprüfen Sie den Ablaufschlauch. Entfernen Sie bei Bedarf den Ablaufschlauch, beseitigen Sie die Verstopfung und installieren Sie ihn erneut, wie in der Bedienungsanleitung gezeigt.

i Wenn Sie das Problem nicht lösen konnten, nachdem Sie die Anweisungen in diesem Abschnitt befolgt haben, wenden Sie sich an Ihren Händler oder einen autorisierten Kundendienstvertreter. Versuchen Sie niemals, ein nicht funktionsfähiges Produkt selbst zu reparieren.