

Rollei

Compactline 64 Dual Screen



MANUAL IN GERMAN, ENGLISH,
FRENCH, SPANISH, ITALIAN, DUTCH,
CZECH, SLOVAK, DANISH, SWEDISH,
NORWEGIAN AND FINNISH

www.rollei.de

Inhalt

Vor dem ersten Gebrauch	5
Zeichenerklärung	6
Sicherheitshinweise	6
Warnung hinsichtlich des Akkus	7
Lieferumfang	8
Produktübersicht.....	9
Einlegen und Entfernen des Akkus	10
Einlegen und Entfernen der microSD-Karte	11
Aufladen des Akkus	11
Einschalten / Ausschalten	12
Wechseln in Selfie-Modus.....	12
Einrichten der Kamera.....	13
Verwendung der Kamera	16
Mit dem Computer verbinden.....	17
Technische Daten	18
Entsorgung	19
Konformitätserklärung.....	20

Contents

Before First Use	21
Symbol Explanation.....	22
Safety Instructions	23
Battery Warning.....	23
Scope of Delivery.....	24
Product Overview.....	25
Inserting and Removing the Battery.....	26
Inserting and Removing the microSD Card.....	27
Charging the Battery.....	27
Power On/Off	28
Switching to Selfie Mode	28
Setting Up the Camera.....	29
Using the Camera.....	32
Connecting to a Computer.....	33
Technical Specifications	34
Disposal	35
Declaration of Conformity.....	36
Français	37
Español.....	52
Italiano	68
Nederlands	83
Česky	99
Slovensky.....	115
Dansk.....	131
Svenska.....	147
Norsk.....	163
Suomi.....	179



Vor dem ersten Gebrauch

Bitte lesen Sie vor dem ersten Gebrauch die Bedienungsanleitung und die Sicherheitshinweise aufmerksam durch.

Bewahren Sie die Bedienungsanleitung zusammen mit dem Gerät für den späteren Gebrauch auf. Wenn Sie das Gerät an Dritte weitergeben, gehört diese Anleitung zum Gerät und muss mitgeliefert werden.

Zeichenerklärung

Die folgenden Symbole werden in dieser Anleitung, auf dem Produkt oder auf der Verpackung verwendet.



Mit diesem Symbol gekennzeichnete Produkte erfüllen alle maßgeblichen Gemeinschaftsvorschriften des Europäischen Wirtschaftsraums.



Mit diesem Zeichen gekennzeichnete Produkte werden mit Gleichstrom betrieben.

Gefahr: Dieses Signalwort bezeichnet eine Gefährdung mit einem hohen Risikograd, die, wenn sie nicht vermieden wird, den Tod oder eine schwere Verletzung zur Folge hat.

Warnung: Dieses Signalwort bezeichnet eine Gefährdung mit einem mittleren Risikograd, die, wenn sie nicht vermieden wird, den Tod oder eine schwere Verletzung zur Folge haben kann.

Vorsicht: Dieses Signalwort bezeichnet eine Gefährdung mit einem niedrigen Risikograd, die, wenn sie nicht vermieden wird, eine geringfügige oder mäßige Verletzung zur Folge haben kann.

Hinweis: Dieses Signalwort warnt vor möglichen Sachschäden.

Sicherheitshinweise

Gefahren für Kinder und Personen mit verringerten physischen, sensorischen oder mentalen Fähigkeiten (beispielsweise teilweise Behinderte, ältere Personen mit Einschränkung ihrer physischen und mentalen Fähigkeiten) oder Mangel an Erfahrung und Wissen (beispielsweise ältere Kinder).

- Dieses Produkt kann von Kindern ab 14 Jahren und darüber benutzt werden. Reinigung und Benutzerwartung dürfen nicht von Kindern ohne Beaufsichtigung durchgeführt werden.
- Das Verpackungsmaterial ist kein Spielzeug. Lassen Sie Kinder nicht mit der Verpackungsfolie spielen. Sie können sich beim Spielen darin verfangen und ersticken.
- Beaufsichtigen Sie Kinder, um sicherzustellen, dass sie nicht mit Kleinteilen (Speicherkarte) spielen. Wenn Sie vermuten, dass ein Kleinteil verschluckt wurde, suchen Sie sofort einen Arzt auf.
- Lagern Sie Kleinteile so, dass sie für Kinder und Tiere unzugänglich sind.

VORSICHT! Verletzungsgefahr!

Unsachgemäßer Umgang mit dem Produkt kann zu Verletzungen führen.

- Entfernen Sie sofort den Akku und ggf. das Ladekabel bei ungewöhnlichen Geräuschen oder Gerüchen sowie Rauch aus dem Gehäuse.

HINWEIS! Gefahr von Sachschäden!

Unsachgemäßer Umgang mit dem Produkt kann zu Beschädigungen führen.

- Stellen Sie das Gerät nie auf oder in der Nähe von heißen Oberflächen ab (z.B. Herdplatten etc.) oder offenem Feuer. Setzen Sie das Gerät niemals zu hoher Temperatur (Heizung etc.) aus.
- Füllen Sie niemals Flüssigkeit in das Gerät.
- Verwenden Sie zur Reinigung keinen Dampfreiniger.
- Verwenden Sie das Gerät nicht mehr, wenn die Kunststoff- oder Metallbauteile des Geräts Risse oder Sprünge haben oder sich verformt haben.
- Gehen Sie mit dem Gerät vorsichtig um. Schläge, Fall oder Stöße können das Gerät beschädigen.

Sicherheitshinweise

- Entfernen Sie den Akku, wenn Sie das Produkt längere Zeit nicht verwenden, um Schäden durch einen auslaufenden Akku zu verhindern.
- Modifizieren Sie das Gerät nicht.
- Öffnen Sie niemals das Gehäuse, sondern überlassen Sie die Reparatur Fachkräften. Wenden Sie sich dazu an eine Fachwerkstatt. Bei eigenständig durchgeführten Reparaturen, unsachgemäßem Anschluss oder falscher Bedienung sind Haftungs- und Garantieansprüche ausgeschlossen.
- Betreiben Sie das Gerät nicht, wenn es sichtbare Schäden oder Defekte aufweist.
- Wenn Sie das Gerät nicht benutzen, reinigen oder wenn eine Störung auftritt, schalten Sie das Gerät immer aus und entfernen Sie den Akku und trennen Sie alle Verbindungen.
- Bei Problemen des Produktes aufgrund statischer Entladungen, schalten Sie das Gerät aus und nach etwa 10 Sekunden wieder ein.

Warnung hinsichtlich des Akkus

- Demontieren, schlagen oder durchstecken Sie den Akku nicht, achten Sie darauf, den Akku nicht kurzzuschließen. Setzen Sie den Akku keinen Orten mit hohen Temperaturen aus. Verwenden Sie den Akku nicht weiter, falls er ausläuft oder sich ausdehnt.
- Immer über das System aufladen. Falls der Akku durch einen falschen Typen ersetzt wird, besteht Explosionsgefahr.
- Halten Sie den Akku von Kindern fern.
- Akkus können explodieren, wenn sie einem offenen Feuer ausgesetzt werden. Werfen Sie Akkus nie ins Feuer.
- Befolgen Sie die örtlichen Vorschriften für die Entsorgung von verbrauchten Batterien.
- Vor der Entsorgung des Gerätes ist der Akku zu entnehmen und gesondert zu entsorgen.

8 Lieferumfang

- Compactline 64 Dual Screen
- Akku
- USB-C-Kabel
- Handschlaufe
- Aufbewahrungstasche
- Bedienungsanleitung

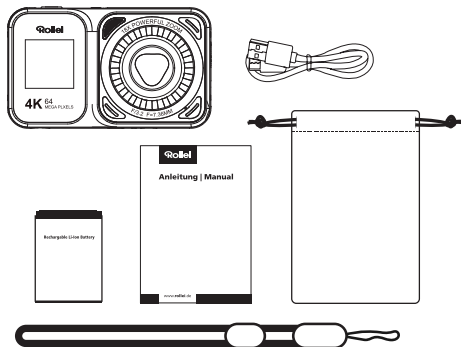

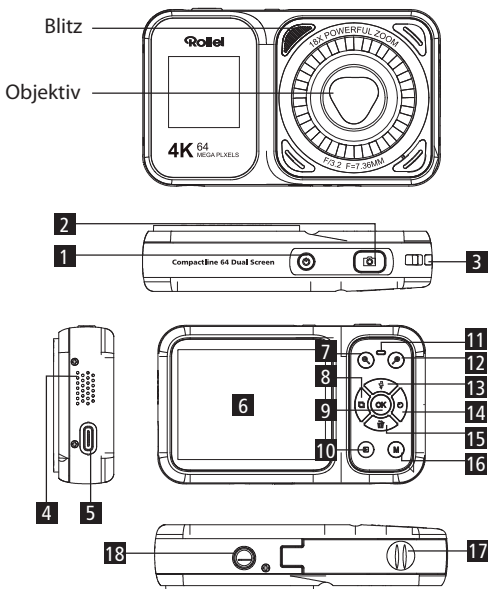

- 1** Ein- / Ausschalt-Taste
- 2** Auslöser-Taste
- 3** Handschlaufen-Öse
- 4** Lautsprecher
- 5** USB-C-Anschluss
- 6** Display
- 7** Rauszoomen-Taste
- 8** Links- / Serienbild-Taste
- 9** OK / Selfie-Wechsel-Taste

- 10** Modus- / Wiedergabe-Taste
- 11** Indikator-Licht
- 12** Reinzoomen-Taste
- 13** Hoch- / Blitz-Taste
- 14** Rechts- / Zeitraffer- / Kamera Loop-Taste
- 15** Runter- / Löschen-Taste
- 16** Menü- / Zurück-Taste
- 17** Akku- / Speicherkartenfach
- 18** 1/4"-Gewinde

10 Einlegen und Entfernen des Akkus

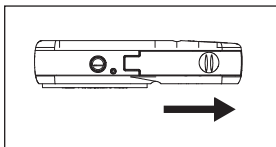

1. Öffnen Sie die Akku-Abdeckung.

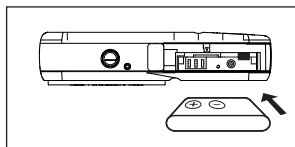

2. Stecken Sie das Ende mit den elektrischen Kontakten ein, bis es einrastet.

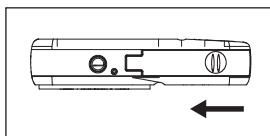

3. Schließen Sie die Akku-Abdeckung.

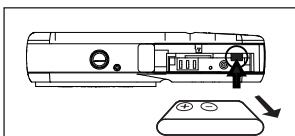

4. Drücken Sie den Akkusperrehebel, um die Akku zu entfernen.

Einlegen und Entfernen der microSD-Karte

1. Öffnen Sie das Akku- / Speicherkartenfach.
2. Richten Sie die Karte mit den Metallkontakten zu sich und setzen Sie sie ein, bis sie einrastet (siehe Abbildung).
3. Schließen Sie das Akku- / Speicherkartenfach.

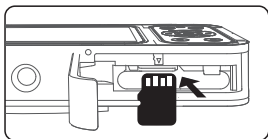

Metallkontakte Seite

Achtung!

1. Wenn Sie die Micro SD-Karte zum ersten Mal verwenden, formatieren Sie sie in der Kamera.
2. Drücken Sie die Karte so lange, bis der Verriegelungshebel sie verriegelt. Wenn die Karte verriegelt ist, hören Sie ein „Klick“-Geräusch.

Aufladen des Akkus

1. Schalten Sie die Kamera aus, öffnen Sie das Akku- / Speicherkartenfach und legen Sie den Akku richtig ein, um die Kamera einzuschalten.
2. Verwenden Sie das mitgelieferte USB-C-Kabel, um Ihre Kamera entweder über einen Adapter (5,0 V \equiv 2,0 A) zu laden, oder schließen Sie die Kamera direkt an den PC an.

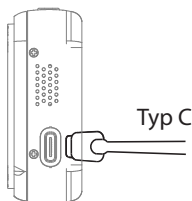

- * Wenn der Akku geladen wird, leuchtet die Ladeanzeige rot.
- * Die Ladeanzeige schaltet sich automatisch aus, wenn der Akku vollständig geladen ist.
- * In der Regel dauert es etwa 2 Stunden, bis der Akku vollständig aufgeladen ist.
- * Mit einem vollständig geladenen Akku können Sie etwa 80 Minuten lang aufnehmen.

Einschalten / Ausschalten

Drücken Sie die Ein- und Ausschalt-Taste für drei Sekunden.

Wechseln in Selfie-Modus

Halten Sie die OK-/Selfie-Wechsel-Taste für drei Sekunden gedrückt, um auf das Frontdisplay zu wechseln. Wiederholen Sie den Vorgang um wieder zurück zum Hauptdisplay zu wechseln.

Einrichten der Kamera

Die Kamera hat für jeden entsprechenden Modus ein eigenes Menü. Nachdem Sie den gewünschten Modus ausgewählt haben, drücken Sie die Menütaste, um das Menü aufzurufen und die gewünschten Einstellungen zu wählen.

1. Foto

Die Einstellungen der Menüschnittstelle im Fotomodus sind wie folgt:



Untermenü	Inhalt des Menüs
Auflösung	64 MP / 56 MP / 48 MP / 44 MP / 30 MP / 24 MP / 20 MP / 12 MP / 8 MP / 5 MP / 3 MP
Zeitraffer	3 s / 10 s / 15 s / 20 s / 30 s
Serienbildaufnahme	3 B/s, 5 B/s, 10 B/s
Bildqualität	Normal / Gut / Exzellent
Farbeffekt	Standard, Schwarz / Weiß, Negativer Film, Lomo, Hohe Sättigung, Rot, Grün, Blau, Retro-Stil
Weißabgleich	Automatisch / Sonnig / Bewölkt / Glühlicht / Fluoreszenzlicht
ISO	Automatisch / 100 / 200 / 400 / 800 / 1600 / 3200 / 6400
Belichtung	-3 / -2 / -1 / 0 / 1 / 2 / 3
Messmodus	Durchschnitt / Mitte / Spot / Matrix
Blitz	Aus / An / Immer An / Automatisch

Die folgenden Einstellungen des Videomodus Menüs:

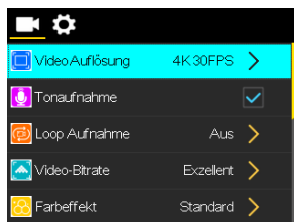

Untermenü	Inhalt des Menüs
Video Auflösung	4K 30 fps / 2,7K 30 fps / 1080P 60 fps / 1080P 30 fps / 720P 120 fps / 720P 60 fps / 720P 30 fps
Farbeffekt	Standard, Schwarz / Weiß, Negativ Film, Lomo, Hohe Sättigung, Rot, Grün, Blau, Retro-Stil
Weißabgleich	Automatisch / Sonnig / Bewölkt / Glühlicht / Fluoreszenzlicht
ISO	Automatisch / 100 / 200 / 400 / 800 / 1600 / 3200 / 6400
Messmodus	Durchschnitt / Mitte / Spot / Matrix

3. Einstellungen

Der folgende Bildschirm des Systemeinstellungsmenüs:

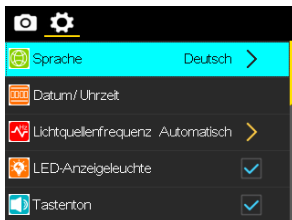

Untermenü	Inhalt des Menüs
Sprache	Englisch, Deutsch, Französisch, Italienisch, Spanisch, Niederländisch, Tschechisch, Slowakisch
Lichtquellenfrequenz	Automatisch / 50 Hz / 60 Hz
LED Meldeleuchte	Ein / Aus
Tastenton	Ein / Aus
Ein-/Ausschaltton	Ein / Aus
Standby	10 s / 20 s / 30 s / Aus
Auto-Abschaltung	1 min / 3 min / 5 min / 30 min / 60 min / Aus
Zeit-Wasserzeichen	Ein / Aus

1. Modusauswahl

Drücken Sie auf der Hauptbildschirmoberfläche die Taste [⏏], um das Modusauswahlmenü aufzurufen:

Foto, Video, Zeitraffer, Zeitlupe, Selbstauslöser, Wiedergabe

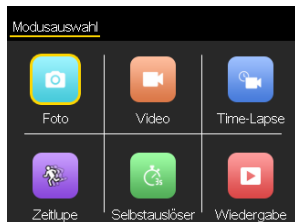

2. Foto

Wählen Sie [Foto], richten Sie die Kamera auf das zu fotografierende Objekt, halten Sie die Kamera ruhig, drücken Sie die Auslöser-Taste leicht, um zu fokussieren, wenn der grüne Rahmen erscheint, bedeutet dies, dass die Fokussierung erfolgreich ist, drücken Sie dann die Auslöser-Taste, um das Bild aufzunehmen. Drücken Sie die Taste [⏏], um das zu fotografierende Objekt zu vergrößern/verkleinern.

3. Video

Wählen Sie [Video] und drücken Sie die Auslöser-Taste, um die Aufnahme zu starten/stoppen.

4. Wiedergabe

Nachdem Sie Fotos oder Videos aufgenommen haben, können Sie diese direkt auf dieser Kamera wiedergeben. Wählen Sie [Wiedergabe], um die aufgenommenen und aufgezeichneten Fotos und Videos anzuzeigen. Drücken Sie die linke und rechte Taste, um durch die aufgenommenen Fotos und Videos zu blättern, und drücken Sie die OK-Taste, um das Video abzuspielen.

Verwenden Sie das mitgelieferte USB-C-Kabel, um die Kamera mit dem USB-Anschluss Ihres Computers zu verbinden.

Die Kamera schaltet sich automatisch ein, und auf dem Bildschirm werden drei verfügbare Optionen angezeigt, wie folgt:

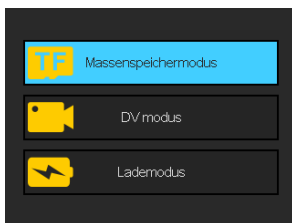

1. Massenspeichermodus

Wählen Sie Massenspeicher, der Computer zeigt das Speicherkartenlaufwerk der Kamera an, Sie können Dateien von der Speicherkarte der Kamera auf den Computer übertragen.

2. DV-Modus

Wenn Sie DV-Modus auswählen, kann die Kamera als Webcam, für Live-Streaming usw. verwendet werden.

Hinweis: Wenn die Kamera als Webcam verwendet wird, kann nur der Digitalzoomhebel an der Kamera bedient werden. Andere Funktionen können nicht verwendet werden.

3. Lademodus

Wenn Sie Lademodus wählen, kann die Kamera währenddessen normal genutzt werden.

Wenn Sie die Kamera ausschalten, wird sie schneller vollständig aufgeladen, als wenn Sie sie weiter nutzen.

Bildsensor	Sony IMX179 1/3,2" Diagonal 5,7 mm (Cropfaktor 7,6)
Chip	Allwinner V3
Foto-Auflösung	64 MP* (9248 x 6936), 56 MP* (8640 x 6480), 48 MP* (8000 x 6000), 44 MP* (7656 x 5742), 30 MP* (6336 x 4752), 24 MP* (5656 x 4242), 20 MP* (5152 x 3864), 12 MP* (4000 x 3000), 8 MP (3264 x 2448), 5 MP (2584 x 1938), 3 MP (2000 x 1500)
Video-Auflösung	4K (3840 x 2160) mit 30 fps, 2,7K (2688 x 1520) mit 30 fps, 1080p (1920 x 1080) mit 60/30 fps, 720p (1280 x 720) mit 120/60/30 fps
Fotomodi	Auto, Serienbild, Selbstauslöser, Loop
Videomodi	Video, Zeitlupe, Loop, Time Lapse
Objektiv	18x digitaler Zoom 7,36 mm 35 mm Äquivalente: 56 mm F/3,2
Fokusbereich	0,5 m – ∞
Weißabgleich	Auto / Tageslicht / Wolkig / Glühlampe / Fluoreszierend
Belichtungskorrektur	-3EV bis +3EV in 1-Schritten
Metering	Mittenbetont, Selektiv, Spot
Blitz	Ja
Selbstauslöser	2 / 5 / 10 Sekunden
Display	2,8" IPS-Display auf der Rückseite + 1,4" Display auf der Vorderseite
Speicher	microSD-Speicherkarten bis zu 64 GB, Klasse U1 oder höher (nicht enthalten)
Datenformat	Foto: JPG Video: MP4 H.264
Anschlüsse	USB-C, 1/4"-Gewinde

Material	Kunststoff, Aluminium, Glas
Stromversorgung	Lithium-Ionen-Akku (3,7 V / 750 mAh / 2,775 Wh)
Eingang	DC 5,0 V / 2,0 A
Maße (L × B × H) Gewicht	9,8 × 5,9 × 2,7 cm 115 g

Lieferumfang und Verpackungsdetails

Lieferumfang	Compactline 64 Dual Screen, Akku, USB-C-Kabel, Handschlaufe, Aufbewahrungstasche, Bedienungsanleitung
---------------------	---

Wir behalten uns das Recht auf technische und optische Änderungen am Produkt im Rahmen von Produktverbesserungen vor. *Interpoliert

Entsorgung



Entsorgen Sie die Verpackung sortenrein. Nutzen Sie dafür die örtlichen Möglichkeiten zum Sammeln von Papier, Pappe und leichten Verpackungen (anwendbar in der Europäischen Union und anderen europäischen Staaten mit Systemen zur getrennten Sammlung von Wertstoffen).



Geräte, die mit diesem Symbol gekennzeichnet sind, dürfen nicht mit dem Hausmüll entsorgt werden! Sie sind gesetzlich dazu verpflichtet, Altgeräte getrennt vom Hausmüll zu entsorgen. Informationen zu Sammelstellen, die Altgeräte kostenlos entgegennehmen, erhalten Sie bei Ihrer Gemeinde- oder Stadtverwaltung.



Batterien und Akkus dürfen nicht in den Hausmüll! Als Verbraucher sind Sie gesetzlich verpflichtet, alle Batterien und Akkus, unabhängig davon, ob sie Schadstoffe* enthalten oder nicht, einer umweltgerechten Entsorgung zuzuführen. Akkus und Batterien sind deshalb mit dem nebenstehenden Zeichen versehen. Informieren Sie sich hierzu bei Ihrem Händler, oder wenden Sie sich an Rückgabe- und Sammelstellen in Ihrer Gemeinde.

*gekennzeichnet mit: Cd = Cadmium, Hg = Quecksilber, Pb = Blei

Konformitätserklärung

Hiermit erklärt die Rollei GmbH & Co. KG, dass dieses Produkt „Rollei Compactline 64 Dual Screen“ den folgenden Richtlinien entspricht:



2011/65/EU RoHS-Richtlinie

2014/30/EU EMV-Richtlinie

Der vollständige Text der EU-Konformitätserklärung ist unter der folgenden Internetadresse verfügbar: www.rollei.de/egk/compactline64dualscreen

Rollei GmbH & Co. KG

In der Tarpen 42

22848 Norderstedt

Deutschland

www.rollei.com

Before First Use

Please read the user manual and safety instructions carefully before using the device for the first time.

Keep the user manual along with the device for future reference. If you pass the device on to a third party, this manual is part of the device and must be included.

Symbol Explanation

The following symbols are used in this manual, on the product, or on the packaging.



Products marked with this symbol comply with all applicable regulations of the European Economic Area.



Products marked with this symbol are operated with direct current.

Danger: This signal word indicates a hazard with a high level of risk that, if not avoided, will result in death or serious injury.

Warning: This signal word indicates a hazard with a medium level of risk that, if not avoided, could result in death or serious injury.

Caution: This signal word indicates a hazard with a low level of risk that, if not avoided, may result in minor or moderate injury.

Note: This signal word warns of possible property damage.

Safety Instructions

Dangers for children and individuals with reduced physical, sensory, or mental capabilities (e.g., partially disabled persons, elderly individuals with physical or mental limitations) or lack of experience and knowledge (e.g., older children).

- This product may be used by children aged 14 years and above. Cleaning and user maintenance must not be performed by children without supervision.
- The packaging material is not a toy. Do not allow children to play with the packaging film. They could become entangled while playing and suffocate
- Supervise children to ensure they do not play with small parts (e.g., memory cards). If you suspect that a small part has been swallowed, seek medical attention immediately.
- Store small parts in a place that is inaccessible to children and animals.

CAUTION! Risk of injury!

Improper handling of the product may lead to injuries.

- Immediately remove the battery and, if applicable, the charging cable if you notice unusual noises, odors, or smoke coming from the device.

NOTICE! Risk of property damage!

Improper handling of the product may cause damage.

- Never place the device on or near hot surfaces (e.g., stovetops) or open flames. Never expose the device to high temperatures (e.g., heaters).
- Do not fill the device with any liquids.
- Do not use a steam cleaner to clean the device.
- Do not continue using the device if any plastic or metal components have cracks, fractures, or deformations.
- Handle the device carefully. Impacts, drops, or shocks may damage the device.

Safety Instructions

- Remove the battery if you do not use the product for an extended period to prevent damage caused by a leaking battery.
- Do not modify the device.
- Never open the housing; leave repairs to qualified professionals. Contact a specialist workshop for this purpose. Liability and warranty claims are excluded in the case of self-performed repairs, improper connections, or incorrect operation.
- Do not operate the device if it has visible damage or defects.
- When not using the device, during cleaning, or in case of a malfunction, always turn off the device, remove the battery, and disconnect all connections.
- If the product experiences issues due to static discharge, turn it off and switch it back on after approximately 10 seconds.

Battery Warning

- Do not disassemble, strike, or puncture the battery, and ensure that it is not short-circuited. Do not expose the battery to high-temperature locations. Do not continue using the battery if it leaks or expands.
- Always charge using the designated system. There is a risk of explosion if the battery is replaced with an incorrect type.
- Keep the battery away from children.
- Batteries can explode if exposed to an open flame. Never throw batteries into fire.
- Follow local regulations for the disposal of used batteries.
- Before disposing of the device, remove the battery and dispose of it separately.

24 Scope of Delivery

- Compactline 64 Dual Screen
- Battery
- USB-C cable
- Wrist strap
- Storage pouch
- User manual

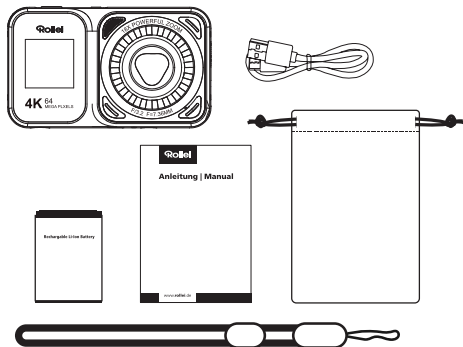

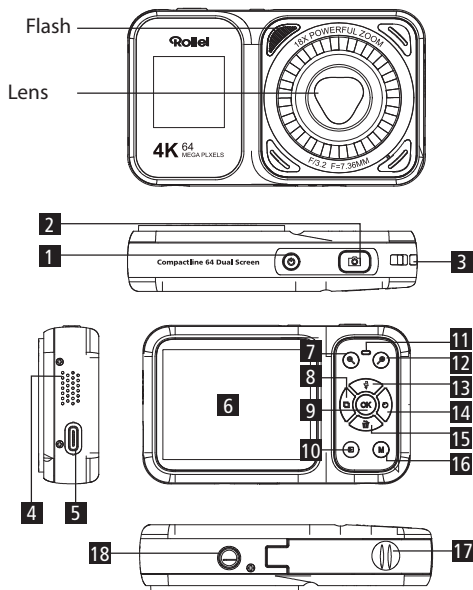

- | | |
|--|---|
| 1 Power On/Off Button | 10 Mode/Playback Button |
| 2 Shutter Button | 11 Indicator Light |
| 3 Wrist Strap Loop | 12 Zoom In Button |
| 4 Speaker | 13 Up/Flash Button |
| 5 USB-C Port | 14 Right/Time-Lapse/Camera Loop Button |
| 6 Display | 15 Down/Delete Button |
| 7 Zoom Out Button | 16 Menu/Back Button |
| 8 Left/Continuous Shooting Button | 17 Battery/Memory Card Compartment |
| 9 OK/Selfie Switch Button | 18 1/4" Thread |

26 Inserting and Removing the Battery

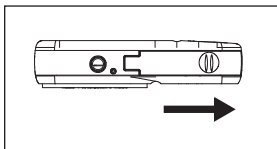

1. Open the battery cover.

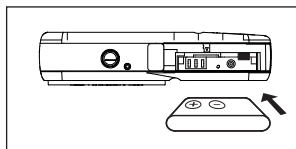

2. Insert the end with the electrical contacts until it clicks into place.

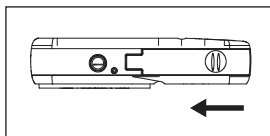

3. Close the battery cover.

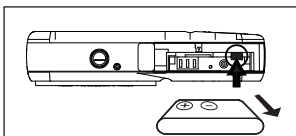

4. Press the battery lock lever to remove the battery.

Inserting and Removing the microSD Card

1. Open the battery/memory card compartment.
2. Align the card with the metal contacts facing you and insert it until it clicks into place (see illustration).
3. Close the battery/memory card compartment.

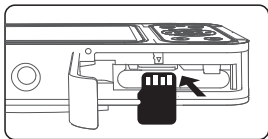

Metal Contact Side

Caution!

1. When using the microSD card for the first time, format it in the camera.
2. Press the card until the locking lever secures it. When the card is locked, you will hear a „click“ sound.

Charging the Battery

1. Turn off the camera, open the battery/memory card compartment, and insert the battery correctly to power on the camera.
2. Use the supplied USB-C cable to charge your camera either via an adapter (5.0V $\overline{\text{---}}$ 2.0A) or by connecting it directly to a PC.

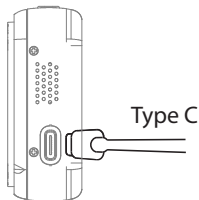

28 * When the battery is charging, the charging indicator lights up red.

* The charging indicator turns off automatically when the battery is fully charged.

* It usually takes about 2 hours to fully charge the battery.

* A fully charged battery allows for approximately 80 minutes of recording.

Power On/Off

Press and hold the Power On/Off button for three seconds.

Switching to Selfie Mode

Press and hold the OK/Selfie Switch button for three seconds to switch to the front display. Repeat the process to switch back to the main display.

Setting Up the Camera

The camera has a dedicated menu for each mode. After selecting the desired mode, press the Menu button to access the menu and choose the preferred settings.

1. Photo

The menu interface settings in photo mode are as follows:

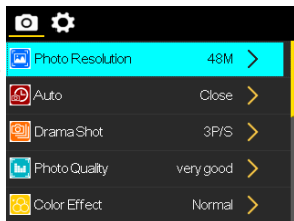

Submenu	Menu Contents
Resolution	64 MP / 56 MP / 48 MP / 44 MP / 30 MP / 24 MP / 20 MP / 12 MP / 8 MP / 5 MP / 3 MP
Time-Lapse	3 s / 10 s / 15 s / 20 s / 30 s
Continuous Shooting	3 fps, 5 fps, 10 fps
Image Quality	Normal / Good / Excellent
Color Effect	Standard, Black & White, Negative Film, Lomo, High Saturation, Red, Green, Blue, Retro Style
White Balance	Auto / Sunny / Cloudy / Incandescent / Fluorescent
ISO	Auto / 100 / 200 / 400 / 800 / 1600 / 3200 / 6400
Exposure	-3 / -2 / -1 / 0 / 1 / 2 / 3
Metering Mode	Average / Center / Spot / Matrix
Flash	Off / On / Always On / Auto

The following are the menu settings in video mode:

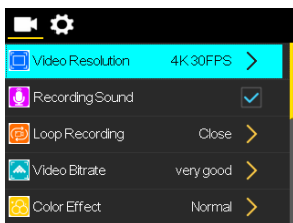

Submenu	Menu Contents
Video Resolution	4K 30 fps / 2.7K 30 fps / 1080P 60 fps / 1080P 30 fps / 720P 120 fps / 720P 60 fps / 720P 30 fps
Color Effect	Standard, Black & White, Negative Film, Lomo, High Saturation, Red, Green, Blue, Retro Style
White Balance	Auto / Sunny / Cloudy / Incandescent / Fluorescent
ISO	Auto / 100 / 200 / 400 / 800 / 1600 / 3200 / 6400
Metering Mode	Average / Center / Spot / Matrix

3. Settings

The following is the system settings menu screen:

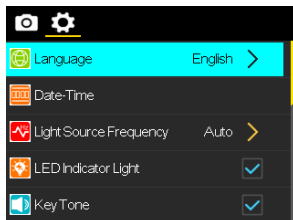

Submenu	Menu Contents
Language	English, German, French, Italian, Spanish, Dutch, Czech, Slovak
Light Source Frequency	Auto / 50 Hz / 60 Hz
LED Indicator Light	On / Off
Key Tone	On / Off
Power On/Off Sound	On / Off
Standby	10 s / 20 s / 30 s / Off
Auto Power Off	1 min / 3 min / 5 min / 30 min / 60 min / Off
Time Watermark	On / Off

1. Mode Selection

On the main screen interface, press the [⏏] button to open the mode selection menu: Photo, Video, Time-Lapse, Slow Motion, Self-Timer, Playback

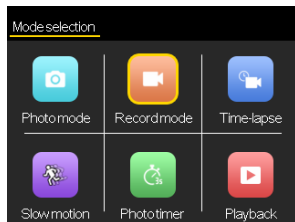

2. Foto

Select [Photo], point the camera at the subject, keep the camera steady, and lightly press the shutter button to focus. When a green frame appears, it indicates successful focusing. Then, press the shutter button fully to capture the image. Press the [⊕/⊖] button to zoom in or out on the subject.

3. Video

Select [Video] and press the shutter button to start/stop recording.

4. Playback

After capturing photos or videos, you can play them back directly on the camera. Select [Playback] to view the recorded photos and videos. Press the left and right buttons to scroll through the captured photos and videos, and press the OK button to play the video.

Connecting to a Computer

Use the supplied USB-C cable to connect the camera to your computer's USB port. The camera will turn on automatically, and the screen will display three available options:

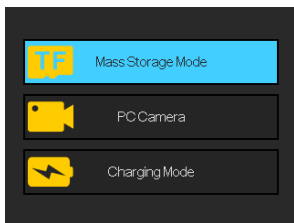

1. Mass Storage Mode

Select Mass Storage mode, and the computer will display the camera's memory card as a drive. You can transfer files from the camera's memory card to the computer.

2. DV Mode

When selecting DV Mode, the camera can be used as a webcam for live streaming, etc.

Note: When the camera is used as a webcam, only the digital zoom lever can be operated. Other functions cannot be used.

3. Charging Mode

If you select Charging Mode, the camera can be used normally while charging.

If you turn off the camera, it will charge fully faster than when it remains in use.

34 Technical Specifications

Image Sensor	Sony IMX179 1/3.2" Diagonal 5.7 mm (Crop Factor 7.6)
Chip	Allwinner V3
Photo Resolution	64 MP* (9248 × 6936), 56 MP* (8640 × 6480), 48 MP* (8000 × 6000), 44 MP* (7656 × 5742), 30 MP* (6336 × 4752), 24 MP* (5656 × 4242), 20 MP* (5152 × 3864), 12 MP* (4000 × 3000), 8 MP (3264 × 2448), 5 MP (2584 × 1938), 3 MP (2000 × 1500)
Video Resolution	4K (3840 × 2160) at 30 fps, 2.7K (2688 × 1520) at 30 fps, 1080p (1920 × 1080) at 60/30 fps, 720p (1280 × 720) at 120/60/30 fps
Photo Modes	Auto, Continuous Shooting, Self-Timer, Loop
Video Modes	Video, Slow Motion, Loop, Time-Lapse
Lens	18× Digital Zoom 7.36 mm 35 mm Equivalent: 56 mm F/3.2
Focus Range	0.5 m – ∞
White Balance	Auto / Daylight / Cloudy / Incandescent / Fluorescent
Exposure Compensation	-3EV to +3EV in 1-step increments
Metering	Center-Weighted, Selective, Spot
Flash	Yes
Self-Timer	2 / 5 / 10 Seconds
Display	2.8" IPS Display (Rear) + 1.4" Display (Front)
Storage	microSD Memory Cards up to 64 GB, Class U1 or higher (not included)
Data Format	Photo: JPG Video: MP4 H.264
Ports	USB-C, 1/4" Thread
Material	Plastic, Aluminum, Glass

Power Supply	Lithium-Ion Battery (3.7 V / 750 mAh / 2.775 Wh)
Input	DC 5.0 V / 2.0 A
Dimensio	9.8 × 5.9 × 2.7 cm 115 g

Scope of Delivery and Packaging Details

Scope of Delivery	Compactline 64 Dual Screen, Battery, USB-C Cable, Wrist Strap, Storage Pouch, User Manual
-------------------	---

We reserve the right to make technical and visual modifications to the product as part of product improvements.

*Interpolated

Disposal



Dispose of the packaging separately according to material type. Use local collection facilities for paper, cardboard, and lightweight packaging (applicable in the European Union and other European countries with recycling systems for separated waste collection).



Devices marked with this symbol must not be disposed of with household waste! You are legally required to dispose of old devices separately from household waste. Information about collection points that accept old devices free of charge can be obtained from your municipal or city administration.



Batteries and rechargeable batteries must not be disposed of with household waste! As a consumer, you are legally obligated to ensure that all batteries and rechargeable batteries, whether they contain hazardous substances* or not, are disposed of in an environmentally friendly manner. Batteries and rechargeable batteries are therefore marked with the adjacent symbol.

For more information, contact your retailer or return and collection points in your community.

*Labeled as follows: Cd = Cadmium, Hg = Mercury, Pb = Lead

Declaration of Conformity

Rollei GmbH & Co. KG hereby declares that this product, „Rollei Compactline 64 Dual Screen,“ complies with the following directives:



2011/65/EU RoHS Directive

2014/30/EU EMC Directive

The full text of the EU Declaration of Conformity is available
at the following website: www.rollei.de/egk/compactline64dualscreen

Rollei GmbH & Co. KG

In der Tarpen 42

22848 Norderstedt

Germany

www.rollei.com

Avant la Première Utilisation

Veillez lire attentivement le mode d'emploi et les consignes de sécurité avant d'utiliser l'appareil pour la première fois.

Conservez le mode d'emploi avec l'appareil pour toute référence ultérieure. Si vous transmettez l'appareil à un tiers, ce manuel fait partie de l'appareil et doit être inclus.

Explication des Symboles

Les symboles suivants sont utilisés dans ce manuel, sur le produit ou sur l'emballage.



Les produits portant ce symbole sont conformes à toutes les réglementations applicables de l'Espace économique européen.



Les produits portant ce symbole fonctionnent avec du courant continu.

Danger: Ce mot-indicateur signale un danger présentant un niveau de risque élevé qui, s'il n'est pas évité, entraînera la mort ou des blessures graves.

Avertissement: Ce mot-indicateur signale un danger présentant un niveau de risque moyen qui, s'il n'est pas évité, pourrait entraîner la mort ou des blessures graves.

Attention: Ce mot-indicateur signale un danger présentant un faible niveau de risque qui, s'il n'est pas évité, peut entraîner des blessures légères ou modérées.

Remarque: Ce mot-indicateur met en garde contre d'éventuels dommages matériels.

Consignes de Sécurité

Dangers pour les enfants et les personnes ayant des capacités physiques, sensorielles ou mentales réduites (ex. : personnes partiellement handicapées, personnes âgées avec des limitations physiques ou mentales) ou manquant d'expérience et de connaissances (ex. : enfants plus âgés).

- Ce produit peut être utilisé par des enfants âgés de 14 ans et plus. Le nettoyage et l'entretien de l'appareil ne doivent pas être effectués par des enfants sans supervision.
- Le matériel d'emballage n'est pas un jouet. Ne laissez pas les enfants jouer avec le film d'emballage, ils pourraient s'y emmêler et s'étouffer.
- Surveillez les enfants afin de vous assurer qu'ils ne jouent pas avec de petites pièces (ex. : cartes mémoire). Si vous suspectez qu'un petit objet a été avalé, consultez immédiatement un médecin.
- Conservez les petites pièces hors de portée des enfants et des animaux.

ATTENTION ! Risque de blessure!

Une mauvaise manipulation du produit peut entraîner des blessures.

- Retirez immédiatement la batterie et, le cas échéant, le câble de charge si vous remarquez des bruits inhabituels, des odeurs ou de la fumée provenant de l'appareil.

REMARQUE ! Risque de dommages matériels!

Une mauvaise manipulation du produit peut entraîner des dommages.

- Ne placez jamais l'appareil sur ou à proximité de surfaces chaudes (ex. : plaques de cuisson) ou de flammes nues. Ne l'exposez jamais à des températures élevées (ex. : radiateurs).
- Ne remplissez jamais l'appareil avec un liquide.
- N'utilisez pas de nettoyeur vapeur pour nettoyer l'appareil.
- N'utilisez pas l'appareil si des composants en plastique ou en métal présentent des fissures, des fractures ou des déformations.
- Manipulez l'appareil avec précaution. Les chocs, chutes ou impacts peuvent l'endommager.e.

Consignes de Sécurité

- Retirez la batterie si vous n'utilisez pas le produit pendant une période prolongée afin d'éviter tout dommage causé par une fuite de la batterie.
- Ne modifiez pas l'appareil.
- Ne jamais ouvrir le boîtier de l'appareil ; confiez les réparations à des professionnels qualifiés. Contactez un atelier spécialisé à cet effet. Toute réparation effectuée par vous-même, toute connexion incorrecte ou toute mauvaise utilisation entraîne l'exclusion des réclamations en responsabilité et en garantie.
- N'utilisez pas l'appareil s'il présente des dommages ou des défauts visibles.
- Lorsque vous n'utilisez pas l'appareil, lors du nettoyage ou en cas de dysfonctionnement, éteignez toujours l'appareil, retirez la batterie et débranchez toutes les connexions.
- Si le produit rencontre des problèmes dus à une décharge électrostatique, éteignez-le et rallumez-le après environ 10 secondes.

Avertissement Concernant la Batterie

- Ne démontez pas, ne percutez pas et ne percez pas la batterie. Évitez tout court-circuit.
- N'exposez pas la batterie à des températures élevées.
- N'utilisez pas la batterie si elle fuit ou gonfle.
- Chargez toujours la batterie avec le système prévu à cet effet. L'utilisation d'un type de batterie incorrect peut entraîner un risque d'explosion.
- Gardez la batterie hors de portée des enfants.
- Les batteries peuvent exploser en cas d'exposition à une flamme nue. Ne jetez jamais les batteries au feu.
- Respectez les réglementations locales pour l'élimination des batteries usagées.
- Avant de jeter l'appareil, retirez la batterie et éliminez-la séparément.

Contenu de la Livraison

- Compactline 64 Dual Screen
- Batterie
- Câble USB-C
- Dragonne
- Pochette de rangement
- Mode d'emploi

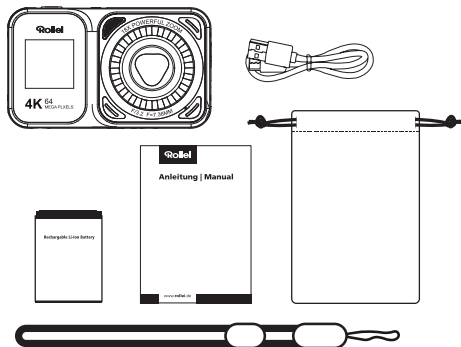

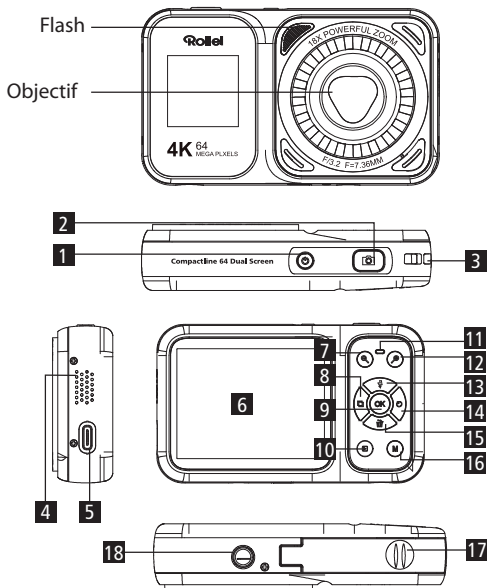

- 1** Bouton Marche/Arrêt
- 2** Bouton Déclencheur
- 3** Attache pour dragonne
- 4** Haut-parleur
- 5** Port USB-C
- 6** Écran
- 7** Bouton Zoom arrière
- 8** Bouton Gauche/Prise de vue en rafale
- 9** Bouton OK/Commutation Selfie

- 10** Bouton Marche/Arrêt
- 11** Bouton Déclencheur
- 12** Attache pour dragonne
- 13** Haut-parleur
- 14** Port USB-C
- 15** Écran
- 16** Bouton Zoom arrière
- 17** Bouton Gauche/Prise de vue en rafale
- 18** Bouton OK/Commutation Selfie

Insertion et Retrait de la Batterie

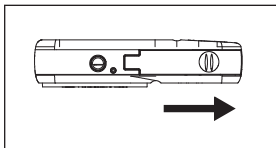

1. Ouvrez le couvercle du compartiment de la batterie.

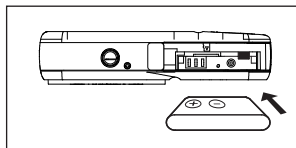

2. Insérez l'extrémité avec les contacts électriques jusqu'à ce qu'elle s'enclenche.

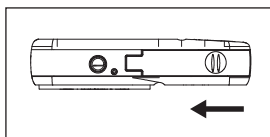

3. Fermez le couvercle du compartiment de la batterie.

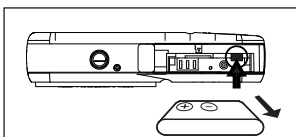

4. Pour retirer la batterie, appuyez sur le levier de verrouillage de la batterie.

Insertion et retrait de la carte microSD

1. Ouvrez le compartiment de la batterie/carte mémoire.
2. Alignez la carte avec les contacts métalliques orientés vers vous, puis insérez-la jusqu'à ce qu'elle s'enclenche (voir illustration).
3. Fermez le compartiment de la batterie/carte mémoire.

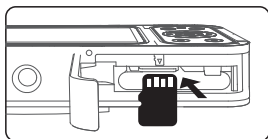

Côté des contacts métalliques

Attention!

1. Lors de la première utilisation de la carte microSD, formatez-la dans l'appareil photo.
2. Appuyez sur la carte jusqu'à ce que le levier de verrouillage la sécurise. Un « clic » se fera entendre lorsque la carte est bien en place.

Chargement de la Batterie

1. Éteignez l'appareil photo, ouvrez le compartiment de la batterie/carte mémoire et insérez correctement la batterie pour allumer l'appareil.
2. Utilisez le câble USB-C fourni pour charger l'appareil photo via un adaptateur (5,0V ---2,0A) ou en le connectant directement à un PC.
3. Lorsque la batterie est en charge, le voyant de charge s'allume en rouge.

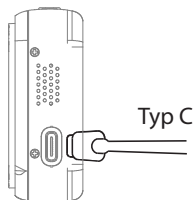

* Le voyant de charge s'éteint automatiquement lorsque la batterie est complètement chargée.

* La charge complète de la batterie prend environ 2 heures.

* Une batterie entièrement chargée permet environ 80 minutes d'enregistrement.

Allumer/Éteindre L'appareil

Appuyez et maintenez le bouton Marche/Arrêt pendant trois secondes.

Passer en Mode Selfie

Appuyez et maintenez le bouton OK/Commutation Selfie pendant trois secondes pour activer l'écran avant. Répétez l'opération pour revenir à l'écran principal.

Chaque mode dispose de son menu dédié. Après avoir sélectionné le mode souhaité, appuyez sur le bouton Menu pour accéder aux paramètres et effectuer les réglages de votre choix.

1. Photo

Réglages du menu en mode photo:



Sous-menu	Contenu du menu
Résolution	64 MP / 56 MP / 48 MP / 44 MP / 30 MP / 24 MP / 20 MP / 12 MP / 8 MP / 5 MP / 3 MP
Time-Lapse	3 s / 10 s / 15 s / 20 s / 30 s
Rafale	3 ips, 5 ips, 10 ips
Qualité d'image	Normale / Bonne / Excellente
Effet de couleur	Standard, Noir & Blanc, Négatif, Lomo, Haute saturation, Rouge, Vert, Bleu, Style rétro
Balance des blancs	Auto / Ensoleillé / Nuageux / Incandescent / Fluorescent
ISO	Auto / 100 / 200 / 400 / 800 / 1600 / 3200 / 6400
Exposition	-3 / -2 / -1 / 0 / 1 / 2 / 3
Mode de mesure	Moyenne / Centrale / Spot / Matrice
Flash	Désactivé / Activé / Toujours activé / Auto

2. Vidéo

Réglages du menu en mode vidéo:



Sous-menu	Contenu du menu
Résolution vidéo	4K 30 ips / 2.7K 30 ips / 1080P 60 ips / 1080P 30 ips / 720P 120 ips / 720P 60 ips / 720P 30 ips
Effet de couleur	Standard, Noir & Blanc, Négatif, Lomo, Haute saturation, Rouge, Vert, Bleu, Style rétro
Balance des blancs	Auto / Ensoleillé / Nuageux / Incandescent / Fluorescent
ISO	Auto / 100 / 200 / 400 / 800 / 1600 / 3200 / 6400
Mode de mesure	Moyenne / Centrale / Spot / Matrice

46 3. Réglages

Réglages du système:



Sous-menu	Contenu du menu
Langue	Anglais, Allemand, Français, Italien, Espagnol, Néerlandais, Tchèque, Slovaque
Fréquence de la source lumineuse	Auto / 50 Hz / 60 Hz
Voyant LED	Activé / Désactivé
Son des touches	Activé / Désactivé
Son de mise sous/hors tension	Activé / Désactivé
Veille	10 s / 20 s / 30 s / Désactivé
Extinction automatique	1 min / 3 min / 5 min / 30 min / 60 min / Désactivé
Filigrane temporel	Activé / Désactivé

1. Sélection du Mode

Sur l'interface principale, appuyez sur le bouton [📷] pour ouvrir le menu de sélection du mode:

Photo | Vidéo | Time-Lapse | Ralenti | Autoportrait retardé | Lecture

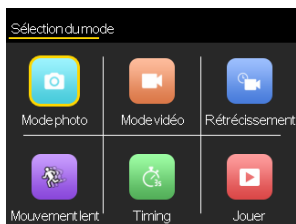

2. Photo

Sélectionnez [Photo], pointez l'appareil vers le sujet, maintenez-le stable et appuyez légèrement sur le bouton déclencheur pour faire la mise au point. Un cadre vert apparaît lorsque la mise au point est réussie. Appuyez à fond sur le bouton déclencheur pour capturer l'image. Appuyez sur les boutons [⊕/⊖] pour effectuer un zoom avant/arrière sur le sujet.

3. Vidéo

Sélectionnez [Vidéo] et appuyez sur le bouton déclencheur pour démarrer ou arrêter l'enregistrement.

4. Lecture

Après avoir pris des photos ou enregistré des vidéos, vous pouvez les visionner directement sur l'appareil photo. Sélectionnez [Lecture] pour afficher les photos et vidéos enregistrées. Utilisez les boutons gauche et droit pour faire défiler les fichiers capturés. Appuyez sur le bouton OK pour lire une vidéo.

Connexion à un Ordinateur

Utilisez le câble USB-C fourni pour connecter l'appareil photo au port USB de votre ordinateur.

L'appareil s'allumera automatiquement et trois options s'afficheront sur l'écran :

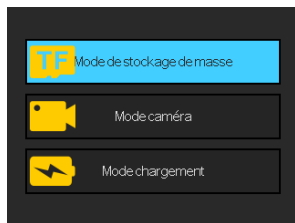

1. Mode Stockage de Masse

Sélectionnez Mode Stockage de masse, et l'ordinateur reconnaîtra la carte mémoire de l'appareil photo comme un lecteur.

Vous pourrez transférer des fichiers de la carte mémoire vers l'ordinateur

2. Mode DV

En sélectionnant Mode DV, l'appareil photo peut être utilisé comme webcam pour le streaming en direct, etc.

Remarque : En mode webcam, seul le levier de zoom numérique est fonctionnel. Les autres fonctionnalités sont désactivées.

3. Mode Charge

En sélectionnant Mode Charge, l'appareil peut être utilisé normalement tout en chargeant.

Si l'appareil est éteint, il se rechargera plus rapidement que lorsqu'il est en cours d'utilisation.

Capteur d'image	Sony IMX179 1/3.2" Diagonale 5.7 mm (Facteur de recadrage 7.6)
Puce	Allwinner V3
Résolution photo	64 MP* (9248 × 6936), 56 MP* (8640 × 6480), 48 MP* (8000 × 6000), 44 MP* (7656 × 5742), 30 MP* (6336 × 4752), 24 MP* (5656 × 4242), 20 MP* (5152 × 3864), 12 MP* (4000 × 3000), 8 MP (3264 × 2448), 5 MP (2584 × 1938), 3 MP (2000 × 1500)
Résolution vidéo	4K (3840 × 2160) à 30 ips, 2.7K (2688 × 1520) à 30 ips, 1080p (1920 × 1080) à 60/30 ips, 720p (1280 × 720) à 120/60/30 ips
Modes photo	Auto, Prise de vue en rafale, Minuterie, Boucle
Modes vidéo	Vidéo, Ralenti, Boucle, Time-Lapse
Objectif	Zoom numérique 18x
Plage de mise au point	0.5 m – ∞
Balance des blancs	Auto / Lumière du jour / Nuageux / Incandescent / Fluorescent
Compensation de l'exposition	-3EV à +3EV par incréments de 1 pas
Mesure de l'exposition	Pondérée centrale, Sélective, Spot
Flash	Oui
Minuterie	2 / 5 / 10 secondes
Écran	Écran IPS 2.8" (arrière) + Écran 1.4" (avant)
Stockage	Cartes mémoire microSD jusqu'à 64 Go, Classe U1 ou supérieure (non incluse)
Format des fichiers	Photo : JPG
Ports	USB-C, Filetage 1/4"
Matériaux	Plastique, Aluminium, Verre

Alimentation	Batterie lithium-ion (3.7 V / 750 mAh / 2.775 Wh)
Entrée	DC 5.0 V / 2.0 A
Dimensions et poids	9.8 × 5.9 × 2.7 cm

Contenu de la livraison et détails de l'emballage

Contenu de la livraison	Compactline 64 Dual Screen, Batterie, Câble USB-C, Dragonne, Pochette de rangement, Mode d'emploi
--------------------------------	---

Nous nous réservons le droit d'apporter des modifications techniques et visuelles au produit dans le cadre d'améliorations.* Interpolé

Élimination



Triez les emballages en fonction de leur type de matériau.

Utilisez les installations de collecte locales pour le papier, le carton et les emballages légers (applicable dans l'Union européenne et d'autres pays européens disposant de systèmes de recyclage pour la collecte séparée des déchets).



Les appareils portant ce symbole ne doivent pas être jetés avec les déchets ménagers!

Vous êtes tenu légalement de les éliminer séparément des déchets ménagers. Vous pouvez obtenir des informations sur les points de collecte gratuits auprès de votre administration municipale ou locale.



Les piles et batteries rechargeables ne doivent pas être jetées avec les déchets ménagers!

En tant que consommateur, vous êtes obligé légalement de veiller à ce que toutes les piles et batteries, qu'elles contiennent des substances dangereuses* ou non, soient éliminées de manière respectueuse de l'environnement. Les piles et batteries rechargeables sont donc marquées du symbole ci-contre.

Pour plus d'informations, contactez votre revendeur ou les points de retour et de collecte de votre commune.

*Substances dangereuses marquées comme suit : Cd = Cadmium, Hg = Mercure, Pb = Plomb

Déclaration de Conformité

Rollei GmbH & Co. KG déclare par la présente que ce produit, « Rollei Compactline 64 Dual Screen », est conforme aux directives suivantes:



2011/65/UE Directive RoHS

2014/30/UE Directive CEM

Le texte intégral de la Déclaration de conformité de l'UE est disponible sur le site Web suivant: www.rollei.de/egk/compactline64dualscreen

Rollei GmbH & Co. KG

In der Tarpen 42

22848 Norderstedt

Allemagne

www.rollei.com

Antes del primer uso

Lea atentamente el manual de usuario y las instrucciones de seguridad antes de utilizar el dispositivo por primera vez.

Guarde el manual de usuario junto con el dispositivo para futuras consultas. Si entrega el dispositivo a un tercero, este manual forma parte del producto y debe ser incluido.

Explicación de los símbolos

Los siguientes símbolos se utilizan en este manual, en el producto o en el embalaje.



Los productos marcados con este símbolo cumplen con todas las normativas aplicables del Espacio Económico Europeo.



Los productos marcados con este símbolo funcionan con corriente continua.

Peligro: Esta palabra de advertencia indica un peligro con un alto nivel de riesgo que, si no se evita, provocará la muerte o lesiones graves.

Advertencia: Esta palabra de advertencia indica un peligro con un nivel de riesgo medio que, si no se evita, podría provocar la muerte o lesiones graves.

Precaución: Esta palabra de advertencia indica un peligro con un nivel de riesgo bajo que, si no se evita, puede provocar lesiones leves o moderadas.

Nota: Esta palabra de advertencia alerta sobre posibles daños materiales.

Instrucciones de seguridad

Peligros para niños y personas con capacidades físicas, sensoriales o mentales reducidas (por ejemplo, personas con discapacidad parcial, personas mayores con limitaciones físicas o mentales) o con falta de experiencia y conocimientos (por ejemplo, niños mayores).

- Este producto puede ser utilizado por niños a partir de 14 años. La limpieza y el mantenimiento del usuario no deben ser realizados por niños sin supervisión.
- El material de embalaje no es un juguete. No permita que los niños jueguen con la película de embalaje, ya que podrían enredarse y asfixiarse.
- Supervise a los niños para asegurarse de que no jueguen con piezas pequeñas (por ejemplo, tarjetas de memoria). Si sospecha que se ha ingerido una pieza pequeña, busque atención médica de inmediato.
- Guarde las piezas pequeñas en un lugar inaccesible para niños y animales.

¡PRECAUCIÓN! ¡Riesgo de lesiones!

El uso inadecuado del producto puede provocar lesiones.

- Retire inmediatamente la batería y, si procede, el cable de carga si nota ruidos inusuales, olores o humo procedente del dispositivo.

¡ATENCIÓN! ¡Riesgo de daños materiales!

El uso inadecuado del producto puede causar daños.

- Nunca coloque el dispositivo sobre superficies calientes (por ejemplo, placas de cocina) o cerca de llamas abiertas. No exponga el dispositivo a altas temperaturas (por ejemplo, calefactores).
- No llene el dispositivo con líquidos.
- No utilice un limpiador de vapor para limpiar el dispositivo.
- No siga utilizando el dispositivo si alguna de sus piezas de plástico o metal presenta grietas, fracturas o deformaciones.
- Maneje el dispositivo con cuidado. Los golpes, caídas o impactos pueden dañarlo.

Instrucciones de seguridad

- Retire la batería si no va a utilizar el producto durante un período prolongado para evitar daños causados por fugas en la batería.
- No modifique el dispositivo.
- Nunca abra la carcasa; deje las reparaciones en manos de profesionales cualificados. Para ello, póngase en contacto con un taller especializado. No se aceptarán reclamaciones de responsabilidad ni de garantía en caso de reparaciones realizadas por el usuario, conexiones incorrectas o uso indebido.
- No utilice el dispositivo si presenta daños o defectos visibles.
- Cuando no utilice el dispositivo, durante la limpieza o en caso de mal funcionamiento, apáguelo siempre, retire la batería y desconecte todas las conexiones.
- Si el producto presenta problemas debido a una descarga electrostática, apáguelo y vuelva a encenderlo después de aproximadamente 10 segundos.

Advertencia sobre la batería

- No desmonte, golpee ni perforo la batería y asegúrese de que no se produzca un cortocircuito. No exponga la batería a lugares con altas temperaturas. No siga utilizando la batería si presenta fugas o se expande.
- Cargue siempre la batería con el sistema designado. Existe riesgo de explosión si la batería se sustituye por un tipo incorrecto.
- Mantenga la batería fuera del alcance de los niños.
- Las baterías pueden explotar si se exponen a llamas abiertas. Nunca arroje las baterías al fuego.
- Siga las normativas locales para la eliminación de baterías usadas.
- Antes de desechar el dispositivo, retire la batería y deséchela por separado.

Contenido del paquete

- Compactline 64 Dual Screen
- Batería
- Cable USB-C
- Correa de muñeca
- Bolsa de almacenamiento
- Manual de usuario

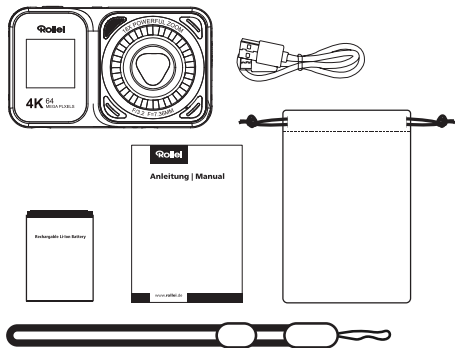

56 Descripción del producto

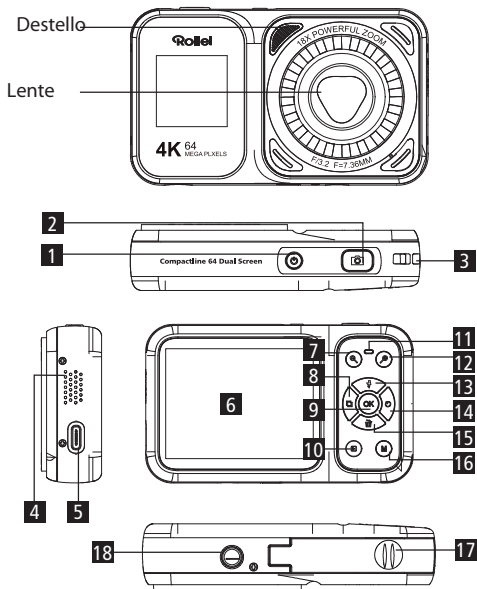

- | | |
|---|--|
| 1 Botón de encendido/apagado | 10 Botón de modo/reproducción |
| 2 Botón de disparo | 11 Luz indicadora |
| 3 Ojal para correa de muñeca | 12 Botón de acercar zoom |
| 4 Altavoz | 13 Botón arriba/flash |
| 5 Puerto USB-C | 14 Botón derecho/intervalos de tiempo/bucle de cámara |
| 6 Pantalla | 15 Botón abajo/eliminar |
| 7 Botón de alejar zoom | 16 Botón de menú/volver |
| 8 Botón izquierdo/disparo continuo | 17 Compartimento de batería/tarjeta de memoria |
| 9 Botón OK/cambio a modo selfie | 18 Rosca de 1/4" |

Inserción y extracción de la batería

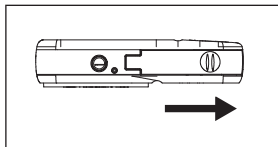

1. Abra la tapa de la batería.

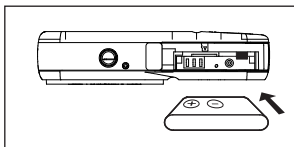

2. Inserte el extremo con los contactos eléctricos hasta que encaje en su lugar.

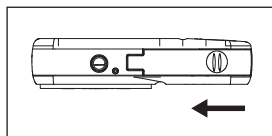

3. Cierre la tapa de la batería.

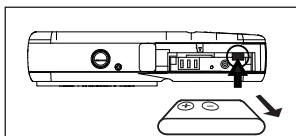

4. Presione la palanca de bloqueo de la batería para retirarla.

1. Abra el compartimento de la batería/tarjeta de memoria.
2. Alinee la tarjeta con los contactos metálicos hacia usted e insértela hasta que encaje en su lugar (ver ilustración).
3. Cierre el compartimento de la batería/tarjeta de memoria.

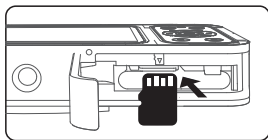

Lado de los contactos metálicos

¡Precaución!

1. Al usar la tarjeta microSD por primera vez, formateela en la cámara.
2. Presione la tarjeta hasta que la palanca de bloqueo la asegure. Cuando la tarjeta quede bloqueada, escuchará un sonido de „clic“.

Carga de la batería

1. Apague la cámara, abra el compartimento de la batería/tarjeta de memoria e inserte la batería correctamente para encender la cámara.
2. Utilice el cable USB-C suministrado para cargar la cámara a través de un adaptador (5,0V $\overline{\text{---}}$ 2,0A) o conectándola directamente a un PC.

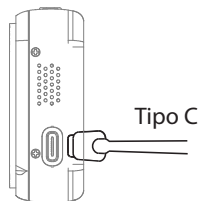

- * Cuando la batería se está cargando, el indicador de carga se ilumina en rojo.
- * El indicador de carga se apaga automáticamente cuando la batería está completamente cargada.
- * Normalmente, la batería tarda unas 2 horas en cargarse por completo.
- * Una batería completamente cargada permite aproximadamente 80 minutos de grabación.

Encendido/Apagado

Mantenga presionado el botón de encendido/apagado durante tres segundos.

Cambio al modo selfie

Mantenga presionado el botón OK/cambio a modo selfie durante tres segundos para cambiar a la pantalla frontal. Repita el proceso para volver a la pantalla principal.

La cámara tiene un menú específico para cada modo. Después de seleccionar el modo deseado, pulse el botón de menú para acceder a él y elegir los ajustes preferidos.

1. Foto

Los ajustes de la interfaz del menú en el modo foto son los siguientes:

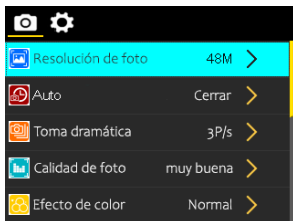

Submenú	Contenido del menú
Resolución	64 MP / 56 MP / 48 MP / 44 MP / 30 MP / 24 MP / 20 MP / 12 MP / 8 MP / 5 MP / 3 MP
Intervalos de tiempo	3 s / 10 s / 15 s / 20 s / 30 s
Disparo continuo	3 fps, 5 fps, 10 fps
Calidad de imagen	Normal / Bueno / Excelente
Efecto de color	Estándar, Blanco y negro, Película negativa, Lomo, Alta saturación, Rojo, Verde, Azul, Estilo retro
Balance de blancos	Auto / Soleado / Nublado / Incandescente / Fluorescente
ISO	Auto / 100 / 200 / 400 / 800 / 1600 / 3200 / 6400
Exposición	-3 / -2 / -1 / 0 / 1 / 2 / 3
Modo de medición	Promedio / Central / Puntual / Matriz
Flash	Apagado / Encendido / Siempre encendido / Automático

2. Video

Los siguientes son los ajustes del menú en el modo vídeo:

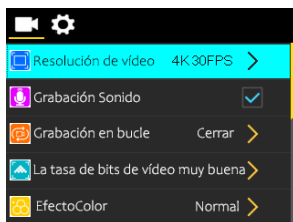

Submenú	Contenido del menú
Resolución de vídeo	4K 30 fps / 2.7K 30 fps / 1080P 60 fps / 1080P 30 fps / 720P 120 fps / 720P 60 fps / 720P 30 fps
Efecto de color	Estándar, Blanco y negro, Película negativa, Lomo, Alta saturación, Rojo, Verde, Azul, Estilo retro
Balance de blancos	Auto / Soleado / Nublado / Incandescente / Fluorescente
ISO	Auto / 100 / 200 / 400 / 800 / 1600 / 3200 / 6400
Modo de medición	Promedio / Central / Puntual / Matriz

3. Ajustes

La siguiente es la pantalla del menú de ajustes del sistema:

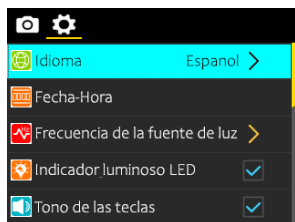

Submenú	Contenido del menú
Idioma	Inglés, Alemán, Francés, Italiano, Español, Neerlandés, Checo, Eslovaco
Frecuencia de la fuente de luz	Automático / 50 Hz / 60 Hz
Luz indicadora LED	Encendido / Apagado
Tono de teclas	Encendido / Apagado
Sonido de encendido/apagado	Encendido / Apagado
Modo de espera	10 s / 20 s / 30 s / Apagado
Apagado automático	1 min / 3 min / 5 min / 30 min / 60 min / Apagado
Marca de agua de tiempo	Encendido / Apagado

Uso de la cámara

1. Selección de modo

En la interfaz de la pantalla principal, pulse el botón [] para abrir el menú de selección de modo:

Foto, Vídeo, Intervalos de tiempo, Cámara lenta, Temporizador, Reproducción



2. Foto

Seleccione [Foto], apunte la cámara hacia el sujeto, manténgala estable y presione ligeramente el botón de disparo para enfocar. Cuando aparezca un marco verde, indica que el enfoque ha sido exitoso. Luego, presione completamente el botón de disparo para capturar la imagen.

Pulse el botón [⊕/⊖] para acercar o alejar el zoom del sujeto.

3. Vídeo

Seleccione [Vídeo] y presione el botón de disparo para iniciar/detener la grabación.

4. Reproducción

Después de capturar fotos o vídeos, puede reproducirlos directamente en la cámara. Seleccione [Reproducción] para ver las fotos y vídeos grabados. Pulse los botones izquierdo y derecho para desplazarse por las fotos y vídeos capturados, y presione el botón OK para reproducir el vídeo.

Conexión a un ordenador

Utilice el cable USB-C suministrado para conectar la cámara al puerto USB de su ordenador.

La cámara se encenderá automáticamente y la pantalla mostrará tres opciones disponibles:

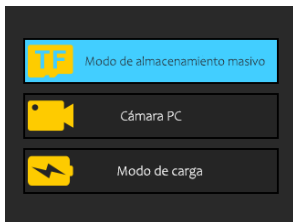

1. Modo de almacenamiento masivo

Seleccione el modo de almacenamiento masivo y el ordenador mostrará la tarjeta de memoria de la cámara como una unidad. Puede transferir archivos desde la tarjeta de memoria de la cámara al ordenador.

2. Modo DV

Al seleccionar el modo DV, la cámara puede utilizarse como una cámara web para retransmisiones en directo, etc.

Nota: Cuando la cámara se utiliza como cámara web, solo se puede operar la palanca de zoom digital. No se pueden usar otras funciones.

3. Modo de carga

Si selecciona el modo de carga, la cámara podrá utilizarse con normalidad mientras se carga.

Si apaga la cámara, la batería se cargará completamente más rápido que si continúa usándola.

Sensor de imagen	Sony IMX179 1/3.2" Diagonal 5,7 mm (Factor de recorte 7,6)
Chip	Allwinner V3
Resolución de foto	64 MP* (9248 × 6936), 56 MP* (8640 × 6480), 48 MP* (8000 × 6000), 44 MP* (7656 × 5742), 30 MP* (6336 × 4752), 24 MP* (5656 × 4242), 20 MP* (5152 × 3864), 12 MP* (4000 × 3000), 8 MP (3264 × 2448), 5 MP (2584 × 1938), 3 MP (2000 × 1500)
Resolución de vídeo	4K (3840 × 2160) a 30 fps, 2.7K (2688 × 1520) a 30 fps, 1080p (1920 × 1080) a 60/30 fps, 720p (1280 × 720) a 120/60/30 fps
Modos de foto	Auto, Disparo continuo, Temporizador, Bucle
Modos de vídeo	Vídeo, Cámara lenta, Bucle, Intervalos de tiempo
Lente	Zoom digital 18× 7,36 mm Equivalente a 35 mm: 56 mm F/3,2
Rango de enfoque	0,5 m – ∞
Balance de blancos	Auto / Luz diurna / Nublado / Incandescente / Fluorescente
Compensación de exposición	-3EV a +3EV en incrementos de 1 paso
Medición	Ponderada al centro, Selectiva, Puntual
Flash	Sí
Temporizador	2 / 5 / 10 segundos
Pantalla	Pantalla IPS de 2,8" (trasera) + Pantalla de 1,4" (frontal)
Almacenamiento	Tarjetas de memoria microSD de hasta 64 GB, Clase U1 o superior (no incluida)
Formato de datos	Foto: JPG Vídeo: MP4 H.264

Puertos	USB-C, Rosca de 1/4"
Material	Plástico, Aluminio, Cristal
Fuente de alimentación	Batería de iones de litio (3,7 V / 750 mAh / 2,775 Wh)
Entrada	DC 5,0 V / 2,0 A
Dimensiones	9,8 × 5,9 × 2,7 cm 115 g

Contenido del paquete y detalles del embalaje

Contenido del paquete	Compactline 64 Dual Screen, Batería, Cable USB-C, Correa de muñeca, Bolsa de almacenamiento, Manual de usuario
------------------------------	--

Nos reservamos el derecho de realizar modificaciones técnicas y visuales en el producto como parte de las mejoras del mismo. *Interpolado

Eliminación



El embalaje debe eliminarse por separado según el tipo de material. Utilice los puntos de recogida locales para papel, cartón y envases ligeros (aplicable en la Unión Europea y en otros países europeos con sistemas de recogida separada de residuos reciclables).



¡Los dispositivos marcados con este símbolo no deben eliminarse con los residuos domésticos! Está legalmente obligado a desechar los dispositivos antiguos por separado de los residuos domésticos. Puede obtener información sobre los puntos de recogida que aceptan dispositivos antiguos de forma gratuita en su administración municipal o local.



¡Las baterías y acumuladores no deben eliminarse con los residuos domésticos! Como consumidor, está legalmente obligado a garantizar que todas las baterías y acumuladores, ya contengan sustancias peligrosas* o no, sean eliminados de manera respetuosa con el medio ambiente. Por este motivo, las baterías y acumuladores están marcados con el símbolo correspondiente.

Para obtener más información, póngase en contacto con su distribuidor o con los puntos de recogida y devolución de su comunidad.

* Marcado como sigue: Cd = Cadmio, Hg = Mercurio, Pb = Plomo

Declaración de conformidad

Rollei GmbH & Co. KG declara que este producto, „Rollei Compactline 64 Dual Screen“, cumple con las siguientes directivas:



2011/65/UE Directiva RoHS

2014/30/UE Directiva CEM

El texto completo de la Declaración de Conformidad de la UE está disponible en la siguiente página web: www.rollei.de/egk/compactline64dualscreen

Rollei GmbH & Co. KG

In der Tarpen 42

22848 Norderstedt

Alemania

www.rollei.com

Prima del Primo Utilizzo

Si prega di leggere attentamente il manuale d'uso e le istruzioni di sicurezza prima di utilizzare il dispositivo per la prima volta.

Conservare il manuale d'uso insieme al dispositivo per future consultazioni. Se si cede il dispositivo a terzi, il manuale deve essere incluso, in quanto parte integrante del prodotto.

Spiegazione dei Simboli

I seguenti simboli sono utilizzati in questo manuale, sul prodotto o sull'imballaggio.



I prodotti contrassegnati con questo simbolo sono conformi a tutte le normative applicabili dell'Area Economica Europea.



I prodotti contrassegnati con questo simbolo funzionano con corrente continua.

Pericolo: Questa parola di segnalazione indica un pericolo con un livello di rischio elevato che, se non evitato, porterà alla morte o a lesioni gravi.

Avvertimento: Questa parola di segnalazione indica un pericolo con un livello di rischio medio che, se non evitato, potrebbe causare la morte o lesioni gravi.

Attenzione: Questa parola di segnalazione indica un pericolo con un livello di rischio basso che, se non evitato, può causare lesioni lievi o moderate.

Nota: Questa parola di segnalazione avverte di possibili danni materiali.

Istruzioni di Sicurezza

Pericoli per i bambini e le persone con capacità fisiche, sensoriali o mentali ridotte (ad es. persone parzialmente disabili, anziani con limitazioni fisiche o mentali) o con mancanza di esperienza e conoscenza (ad es. bambini più grandi).

- Questo prodotto può essere utilizzato da bambini di età pari o superiore a 14 anni. La pulizia e la manutenzione non devono essere eseguite dai bambini senza supervisione.
- Il materiale di imballaggio non è un giocattolo. Non permettere ai bambini di giocare con la pellicola dell'imballaggio, poiché potrebbero rimanere impigliati e soffocare.
- Sorvegliare i bambini per assicurarsi che non giochino con piccole parti (ad es. schede di memoria). Se si sospetta che un piccolo oggetto sia stato ingerito, consultare immediatamente un medico.
- Conservare le piccole parti in un luogo inaccessibile ai bambini e agli animali domestici.

ATTENZIONE! Rischio di lesioni!

Un uso improprio del prodotto può causare infortuni.

- Rimuovere immediatamente la batteria e, se presente, il cavo di ricarica se si notano rumori insoliti, odori strani o fumo proveniente dal dispositivo.

AVVISO! Rischio di danni materiali!

Un uso improprio del prodotto può causare danni.

- Non posizionare mai il dispositivo su superfici calde (ad es. fornelli) o vicino a fiamme libere.
- Non esporre il dispositivo a temperature elevate (ad es. vicino a termosifoni).
- Non riempire il dispositivo con liquidi.
- Non utilizzare un pulitore a vapore per pulire il dispositivo.
- Non continuare a utilizzare il dispositivo se presenta crepe, fratture o deformazioni su componenti in plastica o metallo.
- Maneggiare il dispositivo con cura. Urti, cadute o impatti potrebbero danneggiarlo.

Istruzioni di Sicurezza

- Rimuovere la batteria se il prodotto non viene utilizzato per un lungo periodo per evitare danni causati da perdite di liquido della batteria.
- Non modificare il dispositivo.
- Non aprire mai l'involucro del dispositivo; lasciare le riparazioni ai professionisti qualificati. Contattare un centro specializzato per questo tipo di intervento.
- Le riparazioni non autorizzate, i collegamenti errati o un uso improprio escludono qualsiasi responsabilità e richiesta di garanzia.
- Non utilizzare il dispositivo se presenta danni o difetti visibili.
- Durante il non utilizzo, la pulizia o in caso di malfunzionamento, spegnere sempre il dispositivo, rimuovere la batteria e scollegare tutte le connessioni.
- Se il prodotto presenta problemi a causa di una scarica elettrostatica, spegnerlo e riaccenderlo dopo circa 10 secondi.

Avvertenze sulla Batteria

- Non smontare, colpire o perforare la batteria e assicurarsi che non venga cortocircuitata.
- Non esporre la batteria a temperature elevate.
- Non utilizzare la batteria se mostra segni di perdita o rigonfiamento.
- Utilizzare sempre il sistema di ricarica previsto. L'uso di un tipo di batteria errato può causare un'esplosione.
- Tenere la batteria lontano dalla portata dei bambini.
- Le batterie possono esplodere se esposte a una fiamma libera. Non gettare mai le batterie nel fuoco.
- Smaltire le batterie esauste seguendo le normative locali.
- Prima di smaltire il dispositivo, rimuovere la batteria e smaltirla separatamente.

Contenuto della Confezione

- Compactline 64 Dual Screen
- Batteria
- Cavo USB-C
- Laccetto da polso
- Custodia per il trasporto
- Manuale d'uso

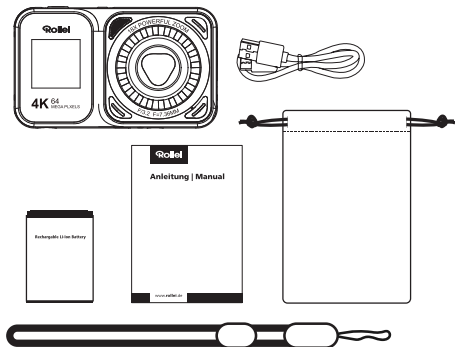

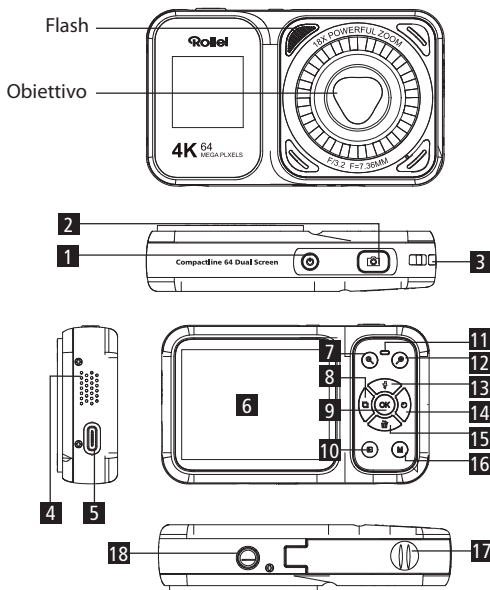

- | | |
|--|--|
| 1 Pulsante di accensione/ spegnimento | 10 Pulsante di accensione/spegnimento |
| 2 Pulsante di scatto | 11 Pulsante di scatto |
| 3 Passante per il laccetto da polso | 12 Passante per il laccetto da polso |
| 4 Altoparlante | 13 Altoparlante |
| 5 Porta USB-C | 14 Porta USB-C |
| 6 Display | 15 Display |
| 7 Pulsante zoom indietro | 16 Pulsante zoom indietro |
| 8 Pulsante sinistro/scatto continuo | 17 Pulsante sinistro/scatto continuo |
| 9 Pulsante OK/commutazione selfie | 18 Pulsante OK/commutazione selfie |

Inserimento e Rimozione della Batteria

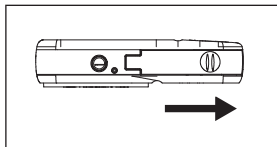

1. Aprire il coperchio del vano batteria.

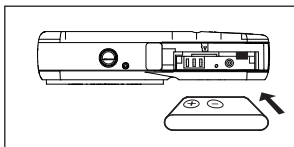

2. Inserire l'estremità con i contatti elettrici fino a quando non si sente un clic.

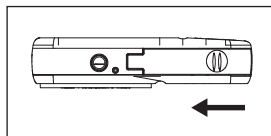

3. Chiudere il coperchio del vano batteria.

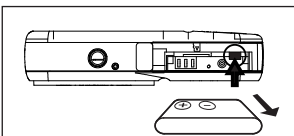

4. Premere la leva di blocco della batteria per rimuoverla.

Inserimento e Rimozione della scheda microSD

1. Aprire il vano batteria/scheda di memoria.
2. Allineare la scheda con i contatti metallici rivolti verso di voi e inserirla fino a quando non si sente un clic (vedere l'illustrazione).
3. Chiudere il vano batteria/scheda di memoria.

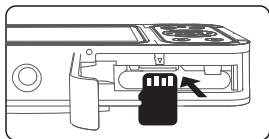

Lato dei contatti metallici

1. Quando si utilizza la scheda microSD per la prima volta, formattarla nell'apparecchio.
2. Premere la scheda fino a quando la leva di bloccaggio la fissa in posizione. Quando la scheda è bloccata, si sentirà un „clac“.

Ricarica della Batteria

1. Spegnerne la fotocamera, aprire il vano batteria/ scheda di memoria e inserire correttamente la batteria per accendere la fotocamera.
2. Utilizzare il cavo USB-C fornito per ricaricare la fotocamera tramite un adattatore (5,0V $\overline{\text{---}}$ 2,0A) o collegandola direttamente a un PC.

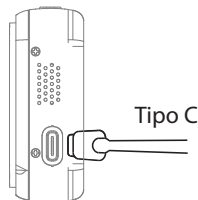

Durante la ricarica, l'indicatore di carica si illumina di rosso.

* L'indicatore di carica si spegne automaticamente quando la batteria è completamente carica.

* La batteria impiega circa 2 ore per una ricarica completa.

* Una batteria completamente carica consente circa 80 minuti di registrazione.

Accensione/Spegnimento

Premere e tenere premuto il pulsante di accensione/spegnimento per tre secondi.

Passaggio alla Modalità Selfie

Premere e tenere premuto il pulsante OK/Commutazione Selfie per tre secondi per attivare lo schermo frontale. Ripetere il processo per tornare allo schermo principale.

Configurazione della Fotocamera

La fotocamera dispone di un menu dedicato per ciascuna modalità. Dopo aver selezionato la modalità desiderata, premere il pulsante Menu per accedere al menu e scegliere le impostazioni preferite.

1. Modalità Foto

Le impostazioni del menu nell'interfaccia della modalità foto sono le seguenti:



Sottomenu	Contenuto del menu
Risoluzione	64 MP / 56 MP / 48 MP / 44 MP / 30 MP / 24 MP / 20 MP / 12 MP / 8 MP / 5 MP / 3 MP
Time-Lapse	3 s / 10 s / 15 s / 20 s / 30 s
Scatto Continuo	3 fps, 5 fps, 10 fps
Qualità dell'immagine	Normale / Buona / Eccellente
Effetto colore	Standard, Bianco & Nero, Negativo, Lomo, Alta Saturazione, Rosso, Verde, Blu, Stile Retrò
Bilanciamento del bianco	Auto / Soleggiato / Nuvoloso / Incandescente / Fluorescente
ISO	Auto / 100 / 200 / 400 / 800 / 1600 / 3200 / 6400
Esposizione	-3 / -2 / -1 / 0 / 1 / 2 / 3
Modalità di misurazione	Media / Centrale / Spot / Matrice
Flash	Spento / Acceso / Sempre Acceso / Auto

2. Modalità Video

Le seguenti sono le impostazioni del menu in modalità video:

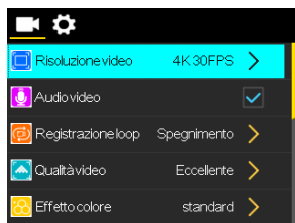

Sottomenu	Contenuto del menu
Risoluzione video	4K 30 fps / 2.7K 30 fps / 1080P 60 fps / 1080P 30 fps / 720P 120 fps / 720P 60 fps / 720P 30 fps
Effetto colore	Standard, Bianco & Nero, Negativo, Lomo, Alta Saturazione, Rosso, Verde, Blu, Stile Retrò
Bilanciamento del bianco	Auto / Soleggiato / Nuvoloso / Incandescente / Fluorescente
ISO	Auto / 100 / 200 / 400 / 800 / 1600 / 3200 / 6400
Modalità di misurazione	Media / Centrale / Spot / Matrice

3. Impostazioni

Le seguenti sono le impostazioni del menu di sistema:



Sottomenu	Contenuto del menu
Lingua	Inglese, Tedesco, Francese, Italiano, Spagnolo, Olandese, Ceco, Slovacco
Frequenza della sorgente luminosa	Auto / 50 Hz / 60 Hz
Indicatore LED	Acceso / Spento
Tono dei tasti	Acceso / Spento
Suono di accensione/ spegnimento	Acceso / Spento
Standby	10 s / 20 s / 30 s / Spento
Spegnimento automatico	1 min / 3 min / 5 min / 30 min / 60 min / Spento
Filigrana temporale	Acceso / Spento

1. Selezione della modalità

Nell'interfaccia principale, premere il pulsante [⏏] per aprire il menu di selezione della modalità:

Foto | Video | Time-Lapse | Rallentatore | Autoscatto | Riproduzione



2. Foto

Selezionare [Foto], puntare la fotocamera verso il soggetto, mantenere ferma la fotocamera e premere leggermente il pulsante di scatto per mettere a fuoco. Quando appare un riquadro verde, la messa a fuoco è avvenuta con successo. Premere completamente il pulsante di scatto per catturare l'immagine. Premere il pulsante [⏏/⏏] per effettuare uno zoom avanti o indietro sul soggetto.

3. Video

Selezionare [Video] e premere il pulsante di scatto per avviare/interrompere la registrazione.

4. Riproduzione

Dopo aver scattato foto o registrato video, è possibile riprodurli direttamente sulla fotocamera. Selezionare [Riproduzione] per visualizzare foto e video registrati. Utilizzare i pulsanti sinistro e destro per scorrere le immagini e i video catturati. Premere il pulsante OK per riprodurre un video.

Collegamento a un Computer

Utilizzare il cavo USB-C fornito per collegare la fotocamera alla porta USB del computer. La fotocamera si accenderà automaticamente e sullo schermo verranno visualizzate tre opzioni disponibili:



1. Modalità Archiviazione di Massa

Selezionare Modalità Archiviazione di massa e il computer riconoscerà la scheda di memoria della fotocamera come un'unità.

2. Modalità DV

Selezionando Modalità DV, la fotocamera può essere utilizzata come webcam per lo streaming in diretta, ecc.

Nota: Quando la fotocamera viene utilizzata come webcam, solo la leva dello zoom digitale è funzionante. Le altre funzioni non possono essere utilizzate.

3. Modalità Caricamento

Selezionando Modalità Caricamento, la fotocamera può essere utilizzata normalmente mentre è in carica.

Se la fotocamera viene spenta, si ricaricherà più velocemente rispetto all'uso in funzione.

Specifiche tecniche

Sensore d'immagine	Sony IMX179 1/3.2" Diagonale 5.7 mm (Fattore di ritaglio 7.6)
Chip	Allwinner V3
Risoluzione foto	64 MP* (9248 × 6936), 56 MP* (8640 × 6480), 48 MP* (8000 × 6000), 44 MP* (7656 × 5742), 30 MP* (6336 × 4752), 24 MP* (5656 × 4242), 20 MP* (5152 × 3864), 12 MP* (4000 × 3000), 8 MP (3264 × 2448), 5 MP (2584 × 1938), 3 MP (2000 × 1500)
Risoluzione video	4K (3840 × 2160) a 30 fps, 2.7K (2688 × 1520) a 30 fps, 1080p (1920 × 1080) a 60/30 fps, 720p (1280 × 720) a 120/60/30 fps
Modalità foto	Auto, Scatto continuo, Autoscatto, Ciclico
Modalità video	Video, Rallentatore, Ciclico, Time-Lapse
Oiettivo	Zoom digitale 18x
Distanza di messa a fuoco	0.5 m – ∞
Bilanciamento del bianco	Auto / Luce diurna / Nuvoloso / Incandescente / Fluorescente
Compensazione dell'esposizione	-3EV a +3EV con incrementi di 1 passo
Misurazione dell'esposizione	Pond. centrale, Selettiva, Spot
Flash	Sì
Autoscatto	2 / 5 / 10 secondi
Schermo	Display IPS 2.8" (Posteriore) + Display 1.4" (Anteriore)
Memoria	Schede microSD fino a 64 GB, Classe U1 o superiore (non inclusa)
Formato dati	Foto: JPG

Porte	USB-C, Filettatura 1/4"
Materiale	Plastica, Alluminio, Vetro
Alimentazione	Batteria agli ioni di litio (3.7 V / 750 mAh / 2.775 Wh)
Ingresso	DC 5.0 V / 2.0 A
Dimensioni e peso	9.8 × 5.9 × 2.7 cm

Contenuto della confezione e dettagli dell'imballaggio

Contenuto della confezione	Compactline 64 Dual Screen, Batteria, Cavo USB-C, Laccetto da polso, Custodia per il trasporto, Manuale d'uso
----------------------------	---

Ci riserviamo il diritto di apportare modifiche tecniche e visive al prodotto nell'ambito di miglioramenti.

*Interpolato

Smaltimento



Smaltire l'imballaggio separatamente in base al tipo di materiale. Utilizzare le strutture di raccolta locali per carta, cartone e imballaggi leggeri (applicabile nell'Unione Europea e in altri paesi europei con sistemi di riciclaggio per la raccolta separata dei rifiuti).



I dispositivi contrassegnati con questo simbolo non devono essere smaltiti insieme ai rifiuti domestici! La legge impone di smaltire i dispositivi usati separatamente dai rifiuti domestici. Informazioni sui punti di raccolta che accettano dispositivi usati gratuitamente possono essere ottenute presso l'amministrazione comunale o cittadina.



Le batterie e le batterie ricaricabili non devono essere smaltite con i rifiuti domestici! In qualità di consumatore, sei legalmente obbligato a garantire che tutte le batterie e le batterie ricaricabili, sia che contengano sostanze pericolose che no*, siano smaltite in modo ecologico.

Le batterie e le batterie ricaricabili sono quindi contrassegnate con il simbolo adiacente.

Per ulteriori informazioni, contatta il tuo rivenditore o i punti di raccolta e restituzione nella tua comunità.

*Etichettatura delle sostanze pericolose: Cd = Cadmio, Hg = Mercurio, Pb = Piombo

Dichiarazione di Conformità

Rollei GmbH & Co. KG dichiara con la presente che questo prodotto, „Rollei Compactline 64 Dual Screen“, è conforme alle seguenti direttive:



Direttiva 2011/65/UE RoHS

Direttiva 2014/30/UE CEM

Il testo completo della Dichiarazione di conformità UE è disponibile al seguente sito web: www.rollei.de/egk/compactline64dualscreen

Rollei GmbH & Co. KG

In der Tarpen 42

22848 Norderstedt

Germania

www.rollei.com

Voor het eerste gebruik

Lees de handleiding en de veiligheidsinstructies zorgvuldig door voordat u het apparaat voor de eerste keer gebruikt.

Bewaar de handleiding samen met het apparaat voor toekomstig gebruik. Als u het apparaat aan een derde partij doorgeeft, maakt deze handleiding deel uit van het product en moet deze worden meegeleverd.

Uitleg van symbolen

De volgende symbolen worden gebruikt in deze handleiding, op het product of op de verpakking.



Producten met dit symbool voldoen aan alle toepasselijke voorschriften van de Europese Economische Ruimte.



Producten met dit symbool werken op gelijkstroom.

Gevaar: Dit signaalwoord duidt op een gevaar met een hoog risiconiveau dat, als het niet wordt vermeden, kan leiden tot de dood of ernstig letsel.

Waarschuwing: Dit signaalwoord duidt op een gevaar met een gemiddeld risiconiveau dat, als het niet wordt vermeden, kan leiden tot de dood of ernstig letsel.

Voorzichtig: Dit signaalwoord duidt op een gevaar met een laag risiconiveau dat, als het niet wordt vermeden, kan leiden tot lichte of matige verwondingen.

Opmerking: Dit signaalwoord waarschuwt voor mogelijke materiële schade.

Gevaren voor kinderen en personen met verminderde fysieke, sensorische of mentale capaciteiten (bijv. gedeeltelijk gehandicapten, ouderen met fysieke of mentale beperkingen) of gebrek aan ervaring en kennis (bijv. oudere kinderen).

- Dit product mag worden gebruikt door kinderen vanaf 14 jaar. Reiniging en onderhoud mogen niet door kinderen zonder toezicht worden uitgevoerd.
- Het verpakkingsmateriaal is geen speelgoed. Laat kinderen niet met de verpakkingsfolie spelen, ze kunnen erin verstrikt raken en stikken.
- Houd kinderen in de gaten om ervoor te zorgen dat ze niet met kleine onderdelen (bijv. geheugenkaarten) spelen. Als u vermoedt dat een klein onderdeel is ingeslikt, zoek dan onmiddellijk medische hulp.
- Bewaar kleine onderdelen op een plaats die niet toegankelijk is voor kinderen en dieren.

LET OP! Risico op letsel!

Onjuist gebruik van het product kan leiden tot verwondingen.

- Verwijder onmiddellijk de batterij en indien van toepassing de oplaadkabel als u ongebruikelijke geluiden, geuren of rook uit het apparaat opmerkt.

LET OP! Risico op materiële schade!

Onjuist gebruik van het product kan schade veroorzaken.

- Plaats het apparaat nooit op of in de buurt van hete oppervlakken (bijv. kookplaten) of open vuur. Stel het apparaat nooit bloot aan hoge temperaturen (bijv. verwarmingen).
- Vul het apparaat nooit met vloeistoffen.
- Gebruik geen stoomreiniger om het apparaat schoon te maken.
- Gebruik het apparaat niet meer als plastic of metalen onderdelen scheuren, barsten of vervormingen vertonen.
- Ga voorzichtig om met het apparaat. Stoten, vallen of schokken kunnen het apparaat beschadigen.

Veiligheidsinstructies

- Verwijder de batterij als u het product gedurende een langere periode niet gebruikt om schade door een lekkende batterij te voorkomen.
- Wijzig het apparaat niet.
- Open de behuizing nooit; laat reparaties over aan gekwalificeerde professionals. Neem hiervoor contact op met een gespecialiseerde werkplaats. Aansprakelijkheids- en garantieclaims zijn uitgesloten bij zelf uitgevoerde reparaties, onjuiste aansluitingen of verkeerd gebruik.
- Gebruik het apparaat niet als het zichtbare schade of defecten vertoont.
- Schakel het apparaat altijd uit, verwijder de batterij en verbreek alle verbindingen wanneer u het niet gebruikt, bij het schoonmaken of in geval van een storing.
- Als het product problemen ondervindt door een statische ontlading, schakel het dan uit en zet het na ongeveer 10 seconden weer aan.

Batterijwaarschuwing

- Demonteer, sla of doorboor de batterij niet en zorg ervoor dat deze niet kortsluiting maakt. Stel de batterij niet bloot aan hoge temperaturen. Gebruik de batterij niet verder als deze lekt of opzwellt.
- Laad de batterij altijd op met het daarvoor bestemde systeem. Er bestaat explosiegevaar als de batterij wordt vervangen door een onjuist type.
- Houd de batterij buiten het bereik van kinderen.
- Batterijen kunnen exploderen als ze aan open vuur worden blootgesteld. Gooi batterijen nooit in het vuur.
- Volg de lokale voorschriften voor het weggooien van gebruikte batterijen.
- Verwijder de batterij voordat u het apparaat afdankt en voer deze afzonderlijk af.

Leveringsomvang

- Compactline 64 Dual Screen
- Batterij
- USB-C-kabel
- Polsriem
- Opbergtasje
- Gebruikershandleiding

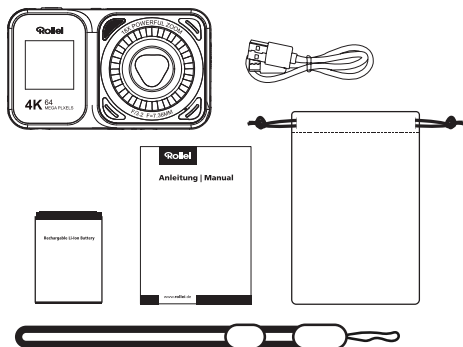

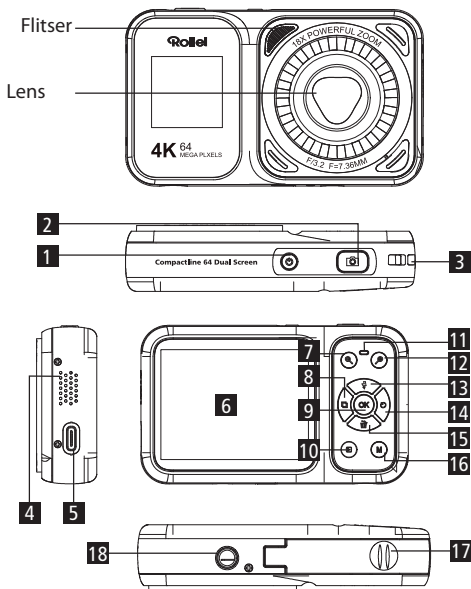

- | | |
|--|---|
| 1 Aan-/uitknop | 10 Modus-/afspeelknop |
| 2 Sluiterknop | 11 Indicatieverlichting |
| 3 Bevestigingsoog voor polsriem | 12 Zoom-inknop |
| 4 Luidspreker | 13 Omhoog-/flitsknop |
| 5 USB-C-poort | 14 Rechts-/time-lapse-/cameraloopknop |
| 6 Scherm | 15 Omlaag-/verwijderknop |
| 7 Zoom-uitknop | 16 Menu-/terugknop |
| 8 Linkerknop/continu-opnameknop | 17 Batterij-/geheugenkaartcompartiment |
| 9 OK/selfie-wisselknop | 18 1/4" -schroefdraad |

Plaatsen en verwijderen van de batterij

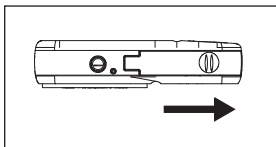

1. Open het batterijdeksel.

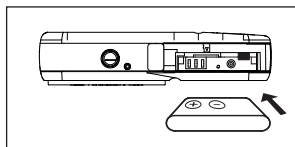

2. Steek het uiteinde met de elektrische contacten in totdat het vastklikt.

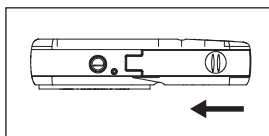

3. Sluit het batterijdeksel.

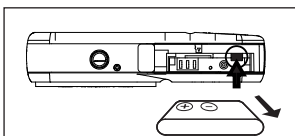

4. Druk op de batterijvergrendeling om de batterij te verwijderen.

Plaatsen en verwijderen van de microSD-kaart

1. Open het batterij-/geheugenkaartcompartiment.
2. Lijn de kaart uit met de metalen contacten naar u toe en plaats deze in het slot totdat deze vastklikt (zie afbeelding).
3. Sluit het batterij-/geheugenkaartcompartiment.

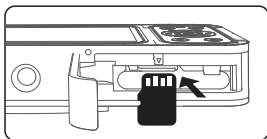

Metalen contactzijde

Let op!

1. Wanneer u de microSD-kaart voor de eerste keer gebruikt, formatteer deze dan in de camera.
2. Druk op de kaart totdat de vergrendelingshendel deze vastzet. Wanneer de kaart vergrendeld is, hoort u een „klik“-geluid.

Batterij opladen

1. Schakel de camera uit, open het batterij-/geheugenkaartcompartiment en plaats de batterij correct om de camera in te schakelen.
2. Gebruik de meegeleverde USB-C-kabel om uw camera op te laden via een adapter (5,0V $\overline{\text{---}}$ 2,0A) of door deze direct op een pc aan te sluiten.

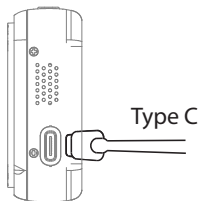

- * Wanneer de batterij wordt opgeladen, brandt het oplaadlampje rood.
- * Het oplaadlampje gaat automatisch uit wanneer de batterij volledig is opgeladen.
- * Het duurt doorgaans ongeveer 2 uur om de batterij volledig op te laden.
- * Een volledig opgeladen batterij biedt ongeveer 80 minuten opname.

Aan-/uitschakelen

Houd de aan-/uitknop drie seconden ingedrukt.

Overschakelen naar de selfie-modus

Houd de OK/selfie-wisselknop drie seconden ingedrukt om over te schakelen naar het voorste scherm. Herhaal dit proces om terug te schakelen naar het hoofdscherm.

De camera instellen

De camera heeft een speciaal menu voor elke modus. Nadat u de gewenste modus hebt geselecteerd, drukt u op de menuknop om het menu te openen en de gewenste instellingen te kiezen.

1. Foto

De menu-instellingen in de fotomodus zijn als volgt:



Submenu	Menu-inhoud
Resolutie	64 MP / 56 MP / 48 MP / 44 MP / 30 MP / 24 MP / 20 MP / 12 MP / 8 MP / 5 MP / 3 MP
Time-lapse	3 s / 10 s / 15 s / 20 s / 30 s
Continu-opname	3 fps, 5 fps, 10 fps
Beeldkwaliteit	Normaal / Goed / Uitstekend
Kleureffect	Standaard, Zwart-wit, Negatieve film, Lomo, Hoge verzadiging, Rood, Groen, Blauw, Retro stijl
Witbalans	Auto / Zonnig / Bewolkt / Gloeilamp / Fluorescerend
ISO	Auto / 100 / 200 / 400 / 800 / 1600 / 3200 / 6400
Belichting	-3 / -2 / -1 / 0 / 1 / 2 / 3
Meethoekmodus	Gemiddeld / Centrum / Spot / Matrix
FI	Uit / Aan / Altijd aan / Automatisch

De volgende instellingen zijn beschikbaar in de videomodus:

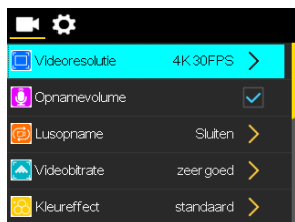

Submenu	Menu Contents
Videoresolutie	4K 30 fps / 2.7K 30 fps / 1080P 60 fps / 1080P 30 fps / 720P 120 fps / 720P 60 fps / 720P 30 fps
Kleureffect	Standard, Black & White, Negative Film, Lomo, High Saturation, Red, Green, Blue, Retro Style
Witbalans	Auto / Sunny / Cloudy / Incandescent / Fluorescent
ISO	Auto / 100 / 200 / 400 / 800 / 1600 / 3200 / 6400
Meethoekmodus	Average / Center / Spot / Matrix

3. Instellingen

Het volgende is het scherm van het systeeminstellingenmenu:



Submenu	Menuna inhoud
Taal	Engels, Duits, Frans, Italiaans, Spaans, Nederlands, Tsjechisch, Slowaaks
Lichtbronfrequentie	Auto / 50 Hz / 60 Hz
LED-indicatielampje	Aan / Uit
Toetsgeluid	Aan / Uit
Opstart-/ uitschakelgeluid	Aan / Uit
Stand-by	10 s / 20 s / 30 s / Uit
Automatisch uitschakelen	1 min / 3 min / 5 min / 30 min / 60 min / Uit
Tijdwatermerk	Aan / Uit

1. Modusselectie

Op het hoofdscherm, druk op de [📷] knop om het modusselectiemenu te openen: Foto, Video, Time-Lapse, Slow Motion, Zelfontspanner, Weergave

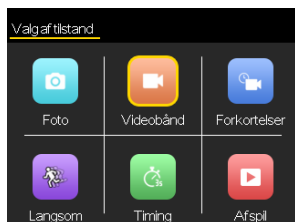

2. Foto

Selecteer [Foto], richt de camera op het onderwerp, houd de camera stabiel en druk lichtjes op de sluiterknop om scherp te stellen. Wanneer een groen kader verschijnt, betekent dit dat de scherpstelling is geslaagd. Druk vervolgens de sluiterknop volledig in om de foto te maken.

Druk op de [🔍/📷] knop om in of uit te zoomen op het onderwerp.

3. Video

Selecteer [Video] en druk op de sluiterknop om de opname te starten/stoppen.

4. Weergave

Na het maken van foto's of video's kun je deze direct op de camera afspelen. Selecteer [Weergave] om de opgenomen foto's en video's te bekijken. Druk op de linker- en rechterknoppen om door de vastgelegde foto's en video's te bladeren en druk op de OK-knop om de video af te spelen.

Verbinden met een computer

Gebruik de meegeleverde USB-C-kabel om de camera aan te sluiten op de USB-poort van je computer.

De camera wordt automatisch ingeschakeld en het scherm geeft drie beschikbare opties weer:

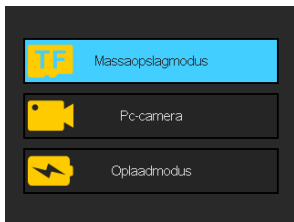

1. Mass Storage-modus

Selecteer Mass Storage-modus en de computer zal de geheugenkaart van de camera als een schijf weergeven. Je kunt bestanden van de geheugenkaart van de camera naar de computer overzetten.

2. DV-modus

Wanneer je DV-modus selecteert, kan de camera worden gebruikt als webcam voor live streaming, enz.

Let op: Wanneer de camera als webcam wordt gebruikt, kan alleen de digitale zoomhendel worden bediend. Andere functies kunnen niet worden gebruikt.

3. Oplaadmodus

Als je Oplaadmodus selecteert, kan de camera normaal worden gebruikt terwijl hij wordt opgeladen.

Als je de camera uitschakelt, zal hij sneller volledig opladen dan wanneer hij in gebruik blijft.

Technische specificaties

Beeldsensor	Sony IMX179 1/3,2" Diagonaal 5,7 mm (Cropfactor 7,6)
Chip	Allwinner V3
Fotoresolutie	64 MP* (9248 × 6936), 56 MP* (8640 × 6480), 48 MP* (8000 × 6000), 44 MP* (7656 × 5742), 30 MP* (6336 × 4752), 24 MP* (5656 × 4242), 20 MP* (5152 × 3864), 12 MP* (4000 × 3000), 8 MP (3264 × 2448), 5 MP (2584 × 1938), 3 MP (2000 × 1500)
Videoresolutie	4K (3840 × 2160) bij 30 fps, 2,7K (2688 × 1520) bij 30 fps, 1080p (1920 × 1080) bij 60/30 fps, 720p (1280 × 720) bij 120/60/30 fps
Fotomodi	Auto, Continu-opname, Zelfontspanner, Lus
Videomodi	Video, Slow Motion, Lus, Time-Lapse
Lens	18× Digitale zoom 7,36 mm 35 mm-equivalent: 56 mm F/3,2
Scherpstelbereik	0,5 m – ∞
Witbalans	Auto / Daglicht / Bewolkt / Gloeilamp / Fluorescent
Belichtingscompensatie	-3EV tot +3EV in stappen van 1
Lichtmeting	Centrumgewogen, Selectief, Spot
Flitser	Ja
Zelfontspanner	2 / 5 / 10 Seconden
Scherm	2,8" IPS-scherm (achter) + 1,4" scherm (voor)
Opslag	microSD-geheugenkaarten tot 64 GB, Klasse U1 of hoger (niet inbegrepen)
Bestandsformaat	Foto: JPG Video: MP4 H.264
Poorten	USB-C, 1/4" Schroefdraad
Materiaal	Kunststof, Aluminium, Glas

Stroomvoorziening	Lithium-ion batterij (3,7 V / 750 mAh / 2,775 Wh)
Invoer	DC 5,0 V / 2,0 A
Afmetingen	9,8 × 5,9 × 2,7 cm 115 g

Leveringsomvang en verpakkingsdetails

Leveringsomvang	Compactline 64 Dual Screen, Batterij, USB-C-kabel, Polsriem, Opbergzak, Gebruikershandleiding
------------------------	---

Wij behouden ons het recht voor om technische en visuele wijzigingen aan het product aan te brengen als onderdeel van productverbeteringen. *Geïnterpoleerd

Verwijdering



Verwijder de verpakking gescheiden volgens het materiaaltype. Gebruik lokale inzamelvoorzieningen voor papier, karton en licht verpakkingsmateriaal (van toepassing in de Europese Unie en andere Europese landen met recyclingsystemen voor gescheiden afvalinzameling).



Apparaten die met dit symbool zijn gemarkeerd, mogen niet bij het huishoudelijk afval worden weggegooid! Je bent wettelijk verplicht om oude apparaten gescheiden van het huishoudelijk afval af te voeren. Informatie over inzamelpunten die oude apparaten gratis accepteren, is verkrijgbaar bij je gemeente- of stadsbestuur.



Batterijen en oplaadbare batterijen mogen niet bij het huishoudelijk afval worden weggegooid! Als consument ben je wettelijk verplicht om ervoor te zorgen dat alle batterijen en oplaadbare batterijen, ongeacht of ze gevaarlijke stoffen* bevatten of niet, op een milieuvriendelijke manier worden afgevoerd. Daarom zijn batterijen en oplaadbare batterijen gemarkeerd met het naastgelegen symbool.

Voor meer informatie kun je contact opnemen met je winkelier of de retour- en inzamelpunten in je gemeenschap.

*Gelabeld als volgt: Cd = Cadmium, Hg = Kwik, Pb = Lood

Verklaring van conformiteit

Rollei GmbH & Co. KG verklaart hierbij dat dit product, „Rollei Compactline 64 Dual Screen,“ voldoet aan de volgende richtlijnen:



2011/65/EU RoHS-richtlijn

2014/30/EU EMC-richtlijn

De volledige tekst van de EU-verklaring van conformiteit is beschikbaar op de volgende website: www.rollei.de/egk/compactline64dualscreen

Rollei GmbH & Co. KG

In der Tarpen 42

22848 Norderstedt

Duitsland

www.rollei.com

Před prvním použitím

Před prvním použitím si pečlivě přečtěte uživatelskou příručku a bezpečnostní pokyny.

Uchovávejte uživatelskou příručku spolu s produktem pro budoucí použití. Pokud produkt předáte třetí straně, tato příručka je součástí produktu a musí být přiložena.

Vysvětlení symbolů

Následující symboly se používají v této příručce, na produktu nebo na obalu.



Produkty označené tímto symbolem splňují všechny platné předpisy Evropského hospodářského prostoru.



Produkty označené tímto symbolem jsou napájeny stejnosměrným proudem.

Nebezpečí: Toto výstražné slovo označuje nebezpečí s vysokou úrovní rizika, které, pokud mu nebude zabráněno, povede ke smrti nebo vážnému zranění.

Varování: Toto výstražné slovo označuje nebezpečí se střední úrovní rizika, které, pokud mu nebude zabráněno, by mohlo vést ke smrti nebo vážnému zranění.

Pozor: Toto výstražné slovo označuje nebezpečí s nízkou úrovní rizika, které, pokud mu nebude zabráněno, může vést k lehkému nebo středně těžkému zranění.

Poznámka: Toto výstražné slovo upozorňuje na možné poškození majetku.

Bezpečnostní pokyny

Nebezpečí pro děti a osoby se sníženými fyzickými, smyslovými nebo duševními schopnostmi (např. osoby s částečným postižením, starší osoby s fyzickými nebo duševními omezeními) nebo s nedostatkem zkušeností a znalostí (např. starší děti).

- Tento produkt mohou používat děti od 14 let. Čištění a údržbu nesmí provádět děti bez dozoru.
- Obalový materiál není hračka. Nedovolte dětem hrát si s obalovou fólií. Při hře by se do ní mohly zamotat a udusit se.
- Dohlížejte na děti, aby si nehrály s malými částmi (např. paměťovými kartami). Pokud máte podezření, že dítě spolklou malou část, okamžitě vyhledejte lékařskou pomoc.
- Uchovávejte malé části mimo dosah dětí a zvířat.

POZOR! Riziko zranění!

Nesprávné zacházení s produktem může vést ke zranění.

- Pokud zaznamenáte neobvyklé zvuky, zápach nebo kouř vycházející z produktu, ihned vyjměte baterii a případně odpojte nabíjecí kabel.

UPOZORNĚNÍ! Riziko poškození majetku!

Nesprávné zacházení s produktem může způsobit škody.

- Nikdy neumisťujte produkt na horké povrchy (např. sporáky) nebo do blízkosti otevřeného ohně. Nevystavujte produkt vysokým teplotám (např. topným tělesům).
- Neplňte produkt žádnými kapalinami.
- K čištění produktu nepoužívejte parní čistič.
- Nepokračujte v používání produktu, pokud jsou plastové nebo kovové součásti prasklé, zlomené nebo zdeformované.
- Zacházejte s produktem opatrně. Nárazy, pády nebo ořesy mohou produkt poškodit.

Bezpečnostní pokyny

- Pokud produkt delší dobu nepoužíváte, vyjměte baterii, aby nedošlo k jejímu vytečení a následnému poškození zařízení.
- Nemodifikujte produkt.
- Nikdy neotvírejte kryt zařízení; opravy svěřte kvalifikovaným odborníkům. V případě neodborných oprav, nesprávného připojení nebo nesprávného použití jsou nároky na odpovědnost a záruku vyloučeny.
- Nepoužívejte produkt, pokud vykazuje viditelné poškození nebo závady.
- Pokud produkt nepoužíváte, při čištění nebo v případě poruchy jej vždy vypněte, vyjměte baterii a odpojte všechna připojení.
- Pokud produkt zaznamená problém v důsledku elektrostatického výboje, vypněte jej a po přibližně 10 sekundách znovu zapněte.

Varování ohledně baterie

- Nerozebírejte, neúderujte ani nepropichujte baterii a zajistěte, aby nedošlo ke zkratu. Nevystavujte baterii vysokým teplotám. Nepokračujte v používání baterie, pokud vyteče nebo se nafoukne.
- Vždy používejte určený nabíjecí systém. Při výměně baterie za nesprávný typ hrozí nebezpečí výbuchu.
- Uchovávejte baterii mimo dosah dětí.
- Baterie může explodovat při vystavení otevřenému plameni. Nikdy baterie nevhazujte do ohně.
- Dodržujte místní předpisy pro likvidaci použitých baterií.
- Před likvidací produktu vyjměte baterii a zlikvidujte ji samostatně.

Obsah balení

- Compactline 64 Dual Screen
- Baterie
- USB-C kabel
- Poutko na zápěstí
- Úložné pouzdro
- Uživatelská příručka

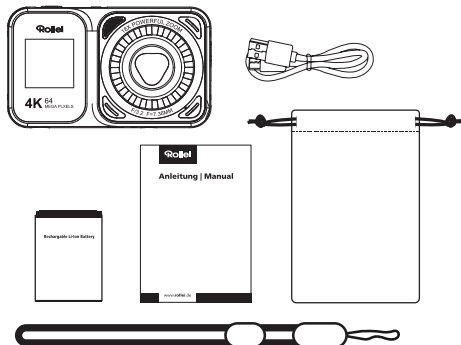

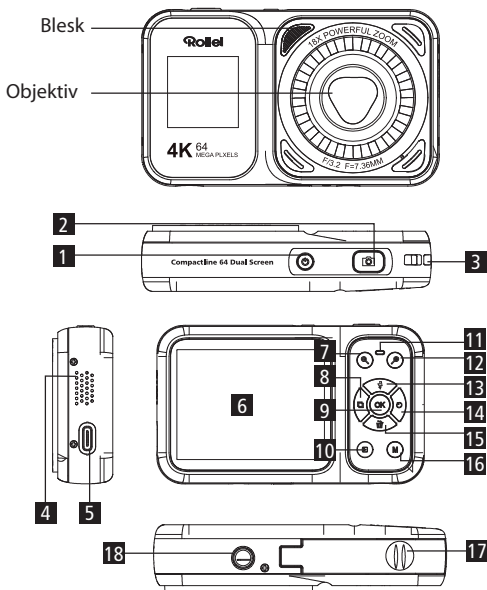

- | | |
|---|---|
| 1 Tlačítko zapnutí/vypnutí | 10 Tlačítko režim/přehrávání |
| 2 Spoušť | 11 Kontrolka |
| 3 Očko na poutko na zápěstí | 12 Tlačítko přiblížení (Zoom In) |
| 4 Reproduktor | 13 Horní tlačítko/blesk |
| 5 USB-C port | 14 Pravé tlačítko/časosběr/smyčka kamery |
| 6 Displej | 15 Dolní tlačítko/smazání |
| 7 Tlačítko oddálení (Zoom Out) | 16 Tlačítko menu/zpět |
| 8 Levé tlačítko/kontinuální snímání | 17 Prostor pro baterii/paměťovou kartu |
| 9 OK/tlačítko přepnutí na selfie režim | 18 1/4" závit |

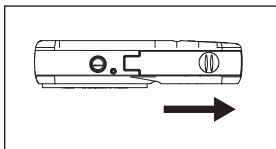

1. Otevřete kryt baterie.

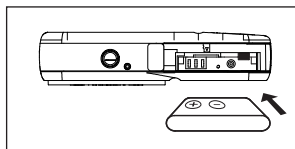

2. Vložte konec s elektrickými kontakty, dokud nezaklapne na místo.

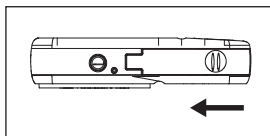

3. Zavřete kryt baterie.

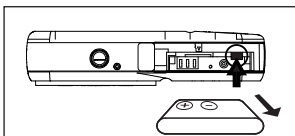

4. Stiskněte pojistnou páčku baterie pro její vyjmutí.

Vložení a vyjmutí microSD karty

1. Otevřete přihrádku na baterii/paměťovou kartu.
2. Zarovnejte kartu tak, aby kovové kontakty směřovaly k vám, a zasuňte ji, dokud nezaklapne (viz ilustrace).
3. Zavřete přihrádku na baterii/paměťovou kartu.

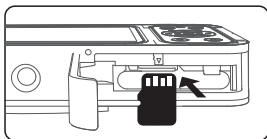

Strana s kovovými kontakty

Pozor!

1. Při prvním použití microSD karty ji naformátujte v kameře.
2. Zatlačte kartu, dokud ji nezajistí západkový mechanismus. Po uzamčení karty uslyšíte zvuk „kliknutí“.

Nabíjení baterie

1. Vypněte kameru, otevřete přihrádku na baterii/paměťovou kartu a správně vložte baterii pro zapnutí kamery.
2. Použijte přiložený USB-C kabel k nabíjení kamery buď přes adaptér (5,0V $\overline{\text{---}}$ 2,0A), nebo připojením přímo k počítači.

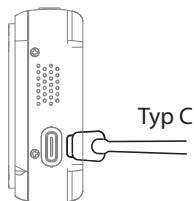

- * Během nabíjení baterie svítí kontrolka nabíjení červeně.
- * Jakmile je baterie plně nabitá, kontrolka nabíjení se automaticky vypne.
- * Plné nabití baterie obvykle trvá přibližně 2 hodiny.
- * Plně nabitá baterie umožňuje přibližně 80 minut záznamu.

Zapnutí/Vypnutí

Stiskněte a podržte tlačítko zapnutí/vypnutí po dobu tří sekund.

Přepnutí do selfie režimu

Stiskněte a podržte tlačítko OK/přepnutí na selfie režim po dobu tří sekund pro přepnutí na přední displej. Proces opakujte pro návrat na hlavní displej.

Nastavení kamery

Kamera má samostatné menu pro každý režim. Po výběru požadovaného režimu stiskněte tlačítko Menu, abyste získali přístup k nabídce a mohli zvolit preferovaná nastavení.

1. Foto režim

Nastavení menu v režimu fotografie jsou následující:



Podnabídka	Obsah menu
Rozlišení	64 MP / 56 MP / 48 MP / 44 MP / 30 MP / 24 MP / 20 MP / 12 MP / 8 MP / 5 MP / 3 MP
Časosběr	3 s / 10 s / 15 s / 20 s / 30 s
Kontinuální snímání	3 fps, 5 fps, 10 fps
Kvalita obrazu	Normální / Dobrá / Výborná
Barevný efekt	Standardní, Černobílý, Negativní film, Lomo, Vysoká saturace, Červený, Zelený, Modrý, Retro styl
Vyvážení bílé	Automatické / Slunečno / Zataženo / Žárovka / Zářivka
ISO	Auto / 100 / 200 / 400 / 800 / 1600 / 3200 / 6400
Expozice	-3 / -2 / -1 / 0 / 1 / 2 / 3
Měření expozice	Průměrné / Středové / Bodové / Maticové
Blesk	Vypnuto / Zapnuto / Vždy zapnuto / Automaticky

2. Video režim

Následující nastavení jsou dostupná v režimu videa:

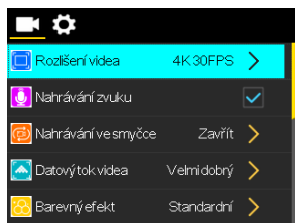

Podnabídka	Obsah menu
Rozlišení videa	4K 30 fps / 2.7K 30 fps / 1080P 60 fps / 1080P 30 fps / 720P 120 fps / 720P 60 fps / 720P 30 fps
Barevný efekt	Standardní, Černobílý, Negativní film, Lomo, Vysoká saturace, Červený, Zelený, Modrý, Retro styl
Vyvážení bílé	Automatické / Slunečno / Zataženo / Žárovka / Zářivka
ISO	Auto / 100 / 200 / 400 / 800 / 1600 / 3200 / 6400
Měření expozice	Průměrné / Středové / Bodové / Maticové

Následující možnosti jsou dostupné v nabídce systémových nastavení:

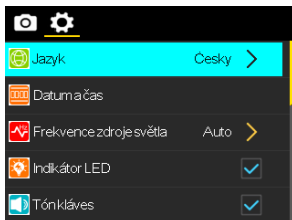

Podnabídka	Obsah menu
Jazyk	Angličtina, Němčina, Francouzština, Italština, Španělština, Holandština, Čeština, Slovenština
Frekvence světelného zdroje	Automaticky / 50 Hz / 60 Hz
Kontrolka LED	Zapnuto / Vypnuto
Tón kláves	Zapnuto / Vypnuto
Zvuk zapnutí/vypnutí	Zapnuto / Vypnuto
Pohotovostní režim	10 s / 20 s / 30 s / Vypnuto
Automatické vypnutí	1 min / 3 min / 5 min / 30 min / 60 min / Vypnuto
Časová vodoznak	Zapnuto / Vypnuto

1. Výběr režimu

Na hlavní obrazovce stiskněte tlačítko [☰] abyste otevřeli nabídku výběru režimu: Foto, Video, Časosběr (Time-Lapse), Zpomalený záznam (Slow Motion), Samospoušť (Self-Timer), Přehrávání (Playback).

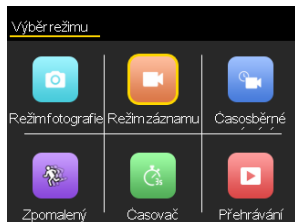

2. Foto

Vyberte [Foto], naimiřte kameru na objekt, držte ji stabilně a lehce stiskněte spoušť pro zaostření. Pokud se zobrazí zelený rámeček, zaostření bylo úspěšné. Poté stiskněte spoušť úplně, abyste pořídili snímek.

Stisknutím tlačítek [⊕/⊖] můžete obraz přiblížit nebo oddálit.

3. Video

Vyberte [Video] a stiskněte spoušť pro spuštění/zastavení nahrávání.

4. Přehrávání

Po pořízení fotografií nebo videí je můžete přímo přehrát na kameře. Vyberte [Přehrávání] pro zobrazení zaznamenaných fotografií a videí.

Pomocí tlačítek vlevo a vpravo listujte mezi uloženými soubory a stisknutím tlačítka OK přehrajete video.

Připojení k počítači

Použijte přiložený USB-C kabel k připojení kamery k USB portu počítače. Kamera se automaticky zapne a na obrazovce se zobrazí tři dostupné možnosti:

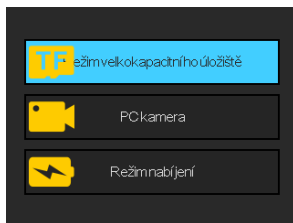

1. Režim Mass Storage

Vyberte Mass Storage, a počítač zobrazí paměťovou kartu kamery jako disk. Můžete přenášet soubory z paměťové karty kamery do počítače.

2. Režim DV

Při výběru DV Mode lze kameru používat jako webkameru pro živé vysílání apod.

Poznámka: Při použití kamery jako webkamery lze ovládat pouze digitální zoom. Ostatní funkce nejsou dostupné.

3. Režim nabíjení

Pokud vyberete Charging Mode, můžete kameru používat i během nabíjení. Pokud kameru vypnete, nabíjení bude probíhat rychleji než při zapnutém zařízení.

Obrazový snímač	Sony IMX179 1/3.2" Diagonální 5,7 mm (Crop Factor 7,6)
Čip	Allwinner V3
Rozlišení fotografií	64 MP* (9248 × 6936), 56 MP* (8640 × 6480), 48 MP* (8000 × 6000), 44 MP* (7656 × 5742), 30 MP* (6336 × 4752), 24 MP* (5656 × 4242), 20 MP* (5152 × 3864), 12 MP* (4000 × 3000), 8 MP (3264 × 2448), 5 MP (2584 × 1938), 3 MP (2000 × 1500)
Rozlišení videa	4K (3840 × 2160) při 30 fps, 2.7K (2688 × 1520) při 30 fps, 1080p (1920 × 1080) při 60/30 fps, 720p (1280 × 720) při 120/60/30 fps
Režimy fotografií	Automatický, Kontinuální snímání, Samospoušť, Smyčka
Režimy videa	Video, Zpomalený záznam, Smyčka, Časosběr
Objektiv	18× digitální zoom 7,36 mm Ekvivalent 35 mm: 56 mm F/3.2
Rozsah zaostření	0,5 m – ∞
Vyvážení bílé	Automatické / Denní světlo / Zataženo / Žárovka / Žářivka
Kompensace expozice	-3EV až +3EV v krocích po 1 EV
Měření expozice	Středové, Selektivní, Bodové
Blesk	Ano
Samospoušť	2 / 5 / 10 sekund
Displej	2,8" IPS displej (zadní) + 1,4" displej (přední)
Úložiště Formát dat	microSD paměťové karty až do 64 GB, třída U1 nebo vyšší (není součástí balení)
Formát dat	Foto: JPG Video: MP4 H.264
Porty	USB-C, 1/4" závit

Materiál	Plast, Hliník, Sklo
Napájení	Lithiová baterie (3,7 V / 750 mAh / 2,775 Wh)
Vstup	DC 5,0 V / 2,0 A
Rozměry	9,8 × 5,9 × 2,7 cm 115 g

Obsah balení a detaily balení

Obsah balení	Compactline 64 Dual Screen, Baterie, USB-C kabel, Poutko na zápěstí, Úložné pouzdro, Uživatelská příručka
---------------------	---

Vyhrazueme si právo provádět technické a vizuální úpravy produktu v rámci jeho vylepšení. *Interpolováno

Likvidace



Obal likvidujte odděleně podle typu materiálu. Využijte místní sběrná místa pro papír, lepenku a lehké obaly (platí pro Evropskou unii a další evropské země se systémy recyklace tříděného odpadu).



Produkty označené tímto symbolem nesmí být likvidovány s běžným domácím odpadem! Jste povinni likvidovat staré produkty odděleně od komunálního odpadu. Informace o sběrných místech, kde lze staré produkty bezplatně odevzdat, získáte na obecním nebo městském úřadě.



Baterie a akumulátory nesmí být likvidovány s běžným domácím odpadem! Jako spotřebitel jste povinni zajistit, aby všechny baterie a akumulátory, bez ohledu na to, zda obsahují nebezpečné látky* nebo ne, byly likvidovány ekologicky šetrným způsobem. Baterie a akumulátory jsou proto označeny přiloženým symbolem.

Další informace získáte u svého prodejce nebo ve sběrných a zpětných odběrných místech ve vaší obci.

*Označení nebezpečných látek: Cd = Kadmium, Hg = Rtuť, Pb = Olovo

Prohlášení o shodě

Společnost Rollei GmbH & Co. KG tímto prohlašuje, že produkt „Rollei Compactline 64 Dual Screen“ splňuje následující směrnice:



2011/65/EU – Směrnice RoHS

2014/30/EU – Směrnice EMC

Plné znění prohlášení o shodě EU je k dispozici na následující webové stránce:

www.rollei.de/egk/compactline64dualscreen

Rollei GmbH & Co. KG

In der Tarpen 42

22848 Norderstedt

Německo

www.rollei.com

Pred prvým použitím

Pred prvým použitím si pozorne prečítajte užívateľskú príručku a bezpečnostné pokyny.

Uchovajte užívateľskú príručku spolu s produktom na budúce použitie. Ak produkt odovzdáte tretej strane, táto príručka je súčasťou produktu a musí byť priložená.

Vysvetlenie symbolov

Nasledujúce symboly sa používajú v tejto príručke, na produkte alebo na obale:



Produkty označené týmto symbolom sú v súlade so všetkými platnými predpismi Európskeho hospodárskeho priestoru.



Produkty označené týmto symbolom sú napájané jednosmerným prúdom.

Nebezpečenstvo: Toto výstražné slovo označuje nebezpečenstvo s vysokou úrovňou rizika, ktoré, ak mu nebude zabránené, povedie k smrti alebo vážnemu zraneniu.

Varovanie: Toto výstražné slovo označuje nebezpečenstvo so strednou úrovňou rizika, ktoré, ak mu nebude zabránené, môže viesť k smrti alebo vážnemu zraneniu.

Opatrne: Toto výstražné slovo označuje nebezpečenstvo s nízkou úrovňou rizika, ktoré, ak mu nebude zabránené, môže viesť k ľahkému alebo stredne vážnemu zraneniu.

Poznámka: Toto výstražné slovo upozorňuje na možné poškodenie majetku.

Bezpečnostné pokyny

Nebezpečnosť pre deti a osoby so zníženými fyzickými, zmyslovými alebo duševnými schopnosťami (napr. osoby s čiastočným postihnutím, staršie osoby s fyzickými alebo duševnými obmedzeniami) alebo s nedostatkom skúseností a znalostí (napr. staršie deti).

- Tento produkt môžu používať deti od 14 rokov. Čistenie a údržbu nesmú vykonávať deti bez dozoru.
- Obalový materiál nie je hračka. Nedovoľte deťom hrať sa s obalovou fóliou. Pri hre by sa do nej mohli zamotať a udusiť sa.
- Dávajte pozor, aby sa deti nehrali s malými časťami (napr. pamäťovými kartami). Ak máte podozrenie, že dieťa prehltnulo malý predmet, okamžite vyhľadajte lekársku pomoc.
- Uchovávajte malé časti mimo dosahu detí a zvierat.

POZOR! Riziko zranenia!

Nesprávne zaobchádzanie s produktom môže spôsobiť zranenie.

- Ak si všimnete nezvyčajné zvuky, zápach alebo dym, ihneď vyberte batériu a prípadne odpojte nabíjací kábel.

UPOZORNENIE! Riziko poškodenia majetku!

Nesprávne zaobchádzanie s produktom môže spôsobiť poškodenie.

- Nikdy neumiestňujte produkt na horúce povrchy (napr. varné dosky) ani do blízkosti otvoreného ohňa. Nevystavujte produkt vysokým teplotám (napr. radiátorom).
- Neplňte produkt žiadnymi tekutinami.
- Nepoužívajte parný čistič na čistenie produktu.
- Nepoužívajte produkt, ak sú plastové alebo kovové časti prasknuté, zlomené alebo zdeformované.
- Zaobchádzajte s produktom opatrne. Nárazy, pády alebo otrasy môžu produkt poškodiť.

Bezpečnostné pokyny

- Ak produkt nepoužívate dlhšiu dobu, vyberte batériu, aby ste zabránili úniku elektrolytu a poškodeniu zariadenia.
- Nemeňte a neupravujte produkt.
- Nikdy neotvárajte kryt zariadenia; opravy prenechajte kvalifikovaným odborníkom. Akékoľvek neodborné opravy, nesprávne pripojenia alebo nesprávna manipulácia vylučujú nároky na záruku a zodpovednosť.
- Nepoužívajte produkt, ak vykazuje viditeľné poškodenie alebo chyby.
- Keď produkt nepoužívate, počas čistenia alebo v prípade poruchy ho vždy vypnite, vyberte batériu a odpojte všetky pripojenia.
- Ak produkt zaznamená problém spôsobený elektrostatickým výbojom, vypnite ho a po 10 sekundách ho znova zapnite.

Varovanie o batérii

- Nerozoberajte, neudierajte ani neprepichujte batériu a zabráňte jej skratovaniu. Nevystavujte batériu vysokým teplotám. Nepoužívajte batériu, ak uniká alebo sa nafukuje.
- Vždy používajte určený nabíjací systém. Ak je batéria nahradená nesprávnym typom, hrozí riziko explózie.
- Uchovávajte batériu mimo dosahu detí.
- Batérie môžu explodovať, ak sú vystavené otvorenému ohňu. Nikdy nevyhadzujte batérie do ohňa.
- Dodržujte miestne predpisy týkajúce sa likvidácie použitých batérií.
- Pred likvidáciou produktu vyberte batériu a zlikvidujte ju samostatne.

- Compactline 64 Dual Screen
- Batéria
- USB-C kábel
- Pútko na zápästie
- Úložné puzdro
- Užívateľská príručka

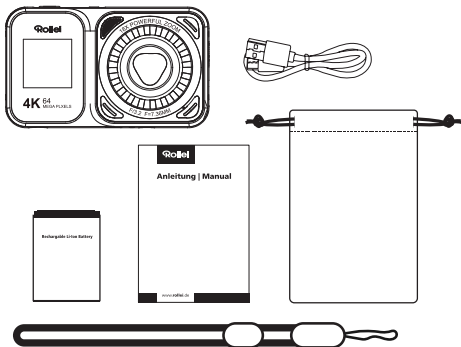

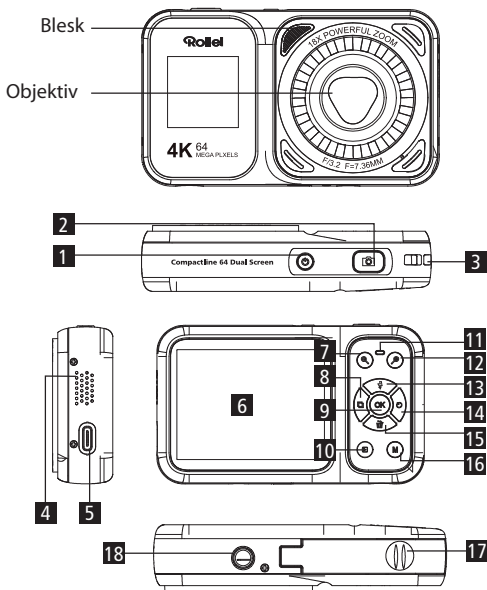

- | | |
|---|---|
| 1 Tlačidlo zapnutia/vypnutia | 10 Tlačidlo režim/prehrávanie |
| 2 Spúšť | 11 Kontrolka |
| 3 Očko na pútko na zápästie | 12 Tlačidlo priblíženia (Zoom In) |
| 4 Reproduktor | 13 Tlačidlo hore/blesk |
| 5 USB-C port | 14 Pravé tlačidlo/časozber/smyčka kamery |
| 6 Displej | 15 Tlačidlo dole/vymazanie |
| 7 Tlačidlo oddialenia (Zoom Out) | 16 Tlačidlo menu/späť |
| 8 Ľavé tlačidlo/kontinuálne snímanie | 17 Priestor pre batériu/pamäťovú kartu |
| 9 OK/přepínač selfie režimu | 18 1/4" závit |

Vloženie a vybratie batérie

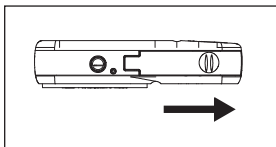

1. Otvorte kryt batérie.

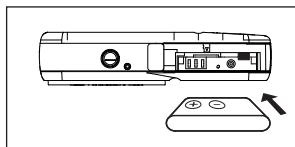

2. Vložte koniec s elektrickými kontaktmi, kým nezapadne na miesto.

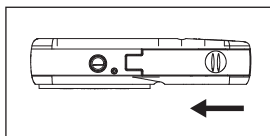

3. Zatvorte kryt batérie.

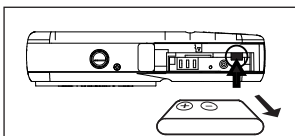

4. Stlačte poistnú páčku batérie, aby ste ju vybrali.

Vloženie a vybratie microSD karty

1. Otvorte priehradku na batériu/pamäťovú kartu.
2. Zarovnajte kartu tak, aby kovové kontakty smerovali k vám, a vložte ju, kým nezaklapne (pozri ilustráciu).
3. Zatvorte priehradku na batériu/pamäťovú kartu.

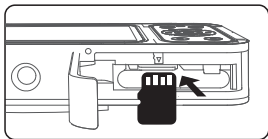

Strana s kovovými kontaktmi

Pozor!

1. Pri prvom použití microSD karty ju naformátujte v kamere.
2. Zatlačte kartu, kým ju nezabezpečí západka. Po zaistení karty zaznie zvuk „kliknutia“.

Nabíjanie batérie

1. Vypnite kameru, otvorte priehradku na batériu/pamäťovú kartu a správne vložte batériu, aby ste zapli kameru.
2. Použite dodaný USB-C kábel na nabíjanie kamery buď pomocou adaptéra (5,0V $\overline{\text{---}}$ 2,0A), alebo pripojením priamo k počítaču.

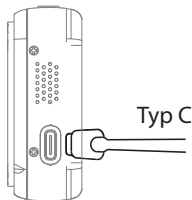

- * Počas nabíjania batérie svieti kontrolka nabíjania červeno.
- * Keď je batéria plne nabitá, kontrolka nabíjania sa automaticky vypne.
- * Plné nabitie batérie trvá približne 2 hodiny.
- * Plne nabitá batéria umožňuje približne 80 minút nahrávania.

Zapnutie/Vypnutie

Stlačte a podržte tlačidlo Zapnutie/Vypnutie po dobu troch sekúnd.

Prepnutie do selfie režimu

Stlačte a podržte tlačidlo OK/Prepínač selfie režimu po dobu troch sekúnd, aby ste sa prepli na predný displej. Proces zopakujte pre návrat na hlavný displej.

Nastavenie kamery

Kamera má samostatné menu pre každý režim. Po výbere požadovaného režimu stlačte tlačidlo Menu, aby ste získali prístup k ponuke a mohli zvoliť preferované nastavenia.

1. Foto režim

Nastavenia menu v režime fotografie sú nasledovné:



Podmenu	Obsah menu
Rozlíšenie	64 MP / 56 MP / 48 MP / 44 MP / 30 MP / 24 MP / 20 MP / 12 MP / 8 MP / 5 MP / 3 MP
Časosber	3 s / 10 s / 15 s / 20 s / 30 s
Kontinuálne snímanie	3 fps, 5 fps, 10 fps
Kvalita obrazu	Normálna / Dobrá / Výborná
Farebný efekt	Štandardný, Čiernobiely, Negatívny film, Lomo, Vysoká saturácia, Červený, Zelený, Modrý, Retro štýl
Vyváženie bielej	Automatické / Slnечно / Zatiahnuté / Žiarovka / Zárovka
ISO	Auto / 100 / 200 / 400 / 800 / 1600 / 3200 / 6400
Expozícia	-3 / -2 / -1 / 0 / 1 / 2 / 3
Meranie expozície	Priemerné / Stredové / Bodové / Maticové
Blesk	Vypnuté / Zapnuté / Vždy zapnuté / Automaticky

2. Video režim

Následujúce nastavenia sú dostupné v režime videa:

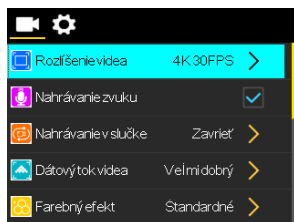

Podmenu	Obsah menu
Rozlíšenie videa	4K 30 fps / 2.7K 30 fps / 1080P 60 fps / 1080P 30 fps / 720P 120 fps / 720P 60 fps / 720P 30 fps
Farebný efekt	Štandardný, Čiernobiely, Negatívny film, Lomo, Vysoká saturácia, Červený, Zelený, Modrý, Retro štýl
Vyváženie bielej	Automatické / Slnечно / Zatiahnuté / Žiarovka / Zárovka
ISO	Auto / 100 / 200 / 400 / 800 / 1600 / 3200 / 6400
Meranie expozície	Priemerné / Stredové / Bodové / Maticové

Nasledujúce možnosti sú dostupné v ponuke systémových nastavení:

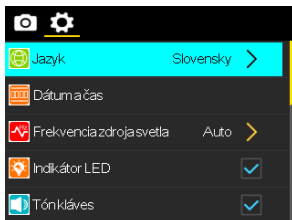

Podmenu	Obsah menu
Jazyk	Angličtina, Nemčina, Francúzština, Taliančina, Španielčina, Holandčina, Čeština, Slovenčina
Frekvencia svetelného zdroja	Automaticky / 50 Hz / 60 Hz
Kontrolka LED	Zapnuté / Vypnuté
Tón kláves	Zapnuté / Vypnuté
Zvuk zapnutia/vypnutia	Zapnuté / Vypnuté
Pohotovostný režim	10 s / 20 s / 30 s / Vypnuté
Automatické vypnutie	1 min / 3 min / 5 min / 30 min / 60 min / Vypnuté
Časová pečiatka	Zapnuté / Vypnuté

1. Výber režimu

Na hlavnej obrazovke stlačte tlačidlo [📷] aby ste otvorili ponuku výberu režimu: Foto, Video, Časosber (Time-Lapse), Spomalený záber (Slow Motion), Samospúšť (Self-Timer), Prehrávanie (Playback).

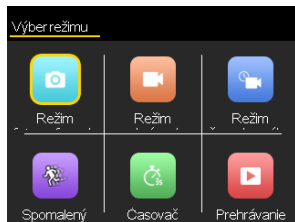

2. Foto režim

Vyberte [Foto], namieste kameru na objekt, držte ju stabilne a jemne stlačte spúšť pre zaostrenie.

Ak sa zobrazí zelený rámček, zaostrenie bolo úspešné. Potom spúšť stlačte úplne, aby ste zachytili snímku.

Stlačením tlačidiel [🔍/🔍] môžete obraz priblížiť alebo oddialiť.

3. Video režim

Vyberte [Video] a stlačte spúšť, aby ste spustili alebo zastavili nahrávanie.

4. Prehrávanie

Po zachytení fotografií alebo videí si ich môžete prehrať priamo v kamere. Vyberte [Prehrávanie], aby ste si mohli zobrazit' zaznamenané fotografie a videá.

Pomocou tlačidiel vľavo a vpravo prechádzajte medzi súborami a stlačením tlačidla OK spustíte prehrávanie videa.

Pripojenie k počítaču

Použite dodaný USB-C kábel na pripojenie kamery k USB portu vášho počítača. Kamera sa automaticky zapne a na obrazovke sa zobrazia tri dostupné možnosti:

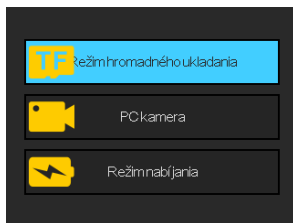

1. Režim Mass Storage

Vyberte Mass Storage a počítač zobrazí pamäťovú kartu kamery ako disk. Môžete prenášať súbory z pamäťovej karty do počítača.

2. Režim DV

Pri výbere DV Mode môžete kameru používať ako webkameru na živé vysielanie a podobné účely.

Poznámka: Pri použití kamery ako webkamery je možné ovládať iba digitálny zoom, ostatné funkcie nebudú dostupné.

3. Režim nabíjania

Ak vyberiete Charging Mode, môžete kameru používať aj počas nabíjania.

Ak kameru vypnete, nabíjanie prebehne rýchlejšie ako pri jej zapnutom stave.

Obrazový snímač	Sony IMX179 1/3.2" diagonálny 5,7 mm (Crop Factor 7,6)
Čip	Allwinner V3
Rozlíšenie fotografií	64 MP* (9248 × 6936), 56 MP* (8640 × 6480), 48 MP* (8000 × 6000), 44 MP* (7656 × 5742), 30 MP* (6336 × 4752), 24 MP* (5656 × 4242), 20 MP* (5152 × 3864), 12 MP* (4000 × 3000), 8 MP (3264 × 2448), 5 MP (2584 × 1938), 3 MP (2000 × 1500)
Rozlíšenie videa	4K (3840 × 2160) pri 30 fps, 2.7K (2688 × 1520) pri 30 fps, 1080p (1920 × 1080) pri 60/30 fps, 720p (1280 × 720) pri 120/60/30 fps
Režimy fotografií	Automatický, Kontinuálne snímanie, Samospúšť, Smyčka
Režimy videa	Video, Spomalený záber, Smyčka, Časosber
Objektív	18× digitálny zoom 7,36 mm Ekvivalent 35 mm: 56 mm F/3.2
Rozsah zaostrenia	0,5 m – ∞
Vyváženie bielej	Automatické / Denné svetlo / Zatiahnuté / Žiarovka / Zárovka
Kompenzácia expozície	-3EV až +3EV v krokoch po 1 EV
Meranie expozície	Stredové, Selektívne, Bodové
Blesk	Áno
Samospúšť	2 / 5 / 10 sekúnd
Displej	2,8" IPS displej (zadný) + 1,4" displej (predný)
Úložisko	microSD pamäťové karty až do 64 GB, trieda U1 alebo vyššia (nie je súčasťou balenia)
Formát dát	Foto: JPG Video: MP4 H.264
Porty	USB-C, 1/4" závit

Materiál	Plast, Hliník, Sklo
Napájanie	Lítium-iónová batéria (3,7 V / 750 mAh / 2,775 Wh)
Vstup	DC 5,0 V / 2,0 A
Rozmery	9,8 × 5,9 × 2,7 cm 115 g

Obsah balenia a detaily balenia

Obsah balenia	Compactline 64 Dual Screen, Batéria, USB-C kábel, Pútko na zápästie, Úložné puzdro, Užívateľská príručka
----------------------	--

Vyhradujeme si právo vykonávať technické a vizuálne úpravy produktu v rámci jeho vylepšení.

*Interpolované

Likvidácia



Obaly likvidujte oddelene podľa typu materiálu. Využite miestne zberné miesta na papier, kartón a ľahké obaly (platí pre Európsku úniu a ďalšie európske krajiny so systémami recyklácie separovaného odpadu).



Produkty označené týmto symbolom nesmú byť likvidované spolu s domovým odpadom! Ste povinní likvidovať staré zariadenia oddelene od komunálneho odpadu. Informácie o zberných miestach, kde môžete staré zariadenia bezplatne odovzdať, získate na miestnom alebo mestskom úrade.



Batérie a akumulátory nesmú byť likvidované spolu s domovým odpadom! Ako spotrebiteľ ste povinní zabezpečiť, aby všetky batérie a akumulátory, bez ohľadu na to, či obsahujú nebezpečné látky* alebo nie, boli likvidované ekologicky šetrným spôsobom. Batérie a akumulátory sú preto označené príslušným symbolom.

Pre viac informácií kontaktujte svojho predajcu alebo zberné a spätné odberné miesta vo vašej obci.

*Označenie nebezpečných látok: Cd = Kadmium, Hg = Ortuť, Pb = Olovo

Prehlásenie o zhode

Spoločnosť Rollei GmbH & Co. KG týmto prehlasuje, že produkt „Rollei Compactline 64 Dual Screen“ spĺňa nasledujúce smernice:



2011/65/EÚ – Smernica RoHS

2014/30/EÚ – Smernica EMC

TPlné znenie prehlásenia o zhode EÚ je dostupné na nasledujúcej webovej stránke:
www.rollei.de/egk/compactline64dualscreen

Rollei GmbH & Co. KG

In der Tarpen 42

22848 Norderstedt

Nemecko

www.rollei.com

Før første brug

Læs venligst brugervejledningen og sikkerhedsinstruktionerne grundigt, før du bruger enheden for første gang.

Opbevar brugervejledningen sammen med enheden til fremtidig reference. Hvis du giver enheden videre til en tredjepart, er denne manual en del af enheden og skal medfølge.

Symbolforklaring

Følgende symboler bruges i denne manual, på produktet eller på emballagen.



Produkter mærket med dette symbol overholder alle gældende regler i Det Europæiske Økonomiske Samarbejdsområde.



Produkter, der er markeret med dette symbol, drives med jævnstrøm.

Fare: Dette signalord angiver en fare med et højt risikoniveau, som, hvis den ikke undgås, vil medføre død eller alvorlig personskade.

Advarsel: Dette signalord angiver en fare med et middel risikoniveau, som, hvis den ikke undgås, kan medføre død eller alvorlig personskade.

Forsigtig: Dette signalord angiver en fare med et lavt risikoniveau, som, hvis den ikke undgås, kan medføre mindre eller moderat personskade.

Bemærk: Dette signalord advarer om mulig materiel skade.

Sikkerhedsinstruktioner

Farer for børn og personer med nedsatte fysiske, sensoriske eller mentale evner (f.eks. delvist handicappede, ældre med fysiske eller mentale begrænsninger) eller manglende erfaring og viden (f.eks. større børn).

- Dette produkt må bruges af børn fra 14 år og opefter. Rengøring og vedligeholdelse må ikke udføres af børn uden opsyn.
- Emballagematerialet er ikke legetøj. Lad ikke børn lege med emballagefilmen. De kan blive viklet ind under leg og blive kvalt
- Hold opsyn med børn for at sikre, at de ikke leger med små dele (f.eks. hukommelseskort). Hvis du har mistanke om, at en lille del er blevet slugt, skal du straks søge lægehjælp.
- Opbevar små dele et sted, hvor børn og dyr ikke kan få adgang.

FORSIGTIG! Risiko for personskade!

Forkert håndtering af produktet kan føre til personskade.

- Fjern straks batteriet og eventuelt opladerkablet, hvis du bemærker usædvanlige lyde, lugte eller røg fra enheden.

BEMÆRK! Risiko for materiel skade!

Forkert håndtering af produktet kan forårsage skade.

- Placer aldrig enheden på eller i nærheden af varme overflader (f.eks. komfurer) eller åbne flammer. Udsæt aldrig enheden for høje temperaturer (f.eks. radiatorer).
- Fyld ikke enheden med væsker.
- Brug ikke en damprenser til at rengøre enheden.
- Brug ikke enheden, hvis nogen plast- eller metaldele har revner, brud eller deformationer.
- Håndter enheden forsigtigt. Stød, fald eller slag kan beskadige enheden.

Sikkerhedsinstruktioner

- Fjern batteriet, hvis du ikke bruger produktet i længere tid, for at undgå skader forårsaget af et lækkende batteri.
- Modificér ikke enheden.
- Åbn aldrig kabinettet; overlad reparationer til kvalificerede fagfolk. Kontakt et specialværksted til dette formål. Ansvar og garantikrav bortfalder ved selvudførte reparationer, forkerte tilslutninger eller forkert betjening.
- Brug ikke enheden, hvis den har synlige skader eller defekter.
- Når du ikke bruger enheden, under rengøring eller ved fejl, skal du altid slukke enheden, fjerne batteriet og afbryde alle forbindelser.
- Hvis produktet oplever problemer på grund af statisk elektricitet, skal du slukke det og tænde det igen efter ca. 10 sekunder.

Batteriadvarsel

- Adskil, slå eller punkter ikke batteriet, og sørg for, at det ikke kortsluttes. Udsæt ikke batteriet for høje temperaturer. Brug ikke batteriet, hvis det lækker eller udvider sig.
- Oplad altid med det angivne system. Der er risiko for eksplosion, hvis batteriet udskiftes med en forkert type.
- Hold batteriet væk fra børn.
- Batterier kan eksplodere, hvis de udsættes for åben ild. Kast aldrig batterier i ild.
- Følg lokale regler for bortskaffelse af brugte batterier.
- Fjern batteriet, før du bortskaffer enheden, og bortskaff det separat.

134 Leveringsomfang

- Compactline 64 Dual Screen
- Batteri
- USB-C-kabel
- Håndledsrem
- Opbevaringspose
- Brugervejledning

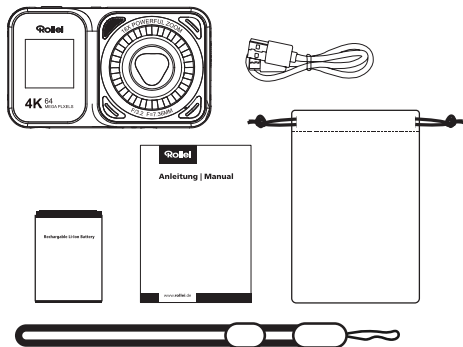

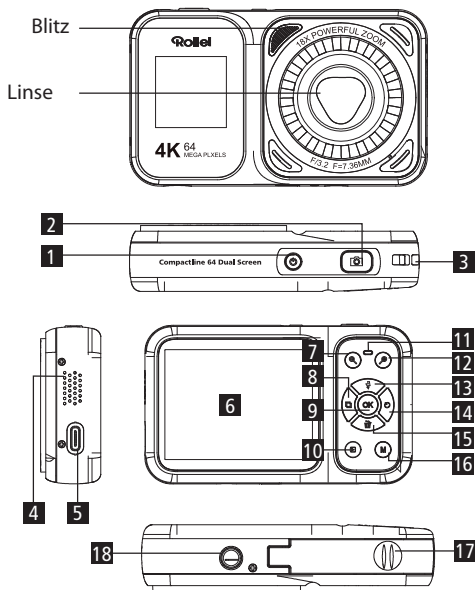

- | | |
|--|---|
| 1 Tænd/sluk-knap | 10 Tilstand/Afspilningsknap |
| 2 Udløserknap | 11 Indikatorlampe |
| 3 Håndledsrem-øje | 12 Zoom ind-knap |
| 4 Højttaler | 13 Op/Blitz-knap |
| 5 USB-C-port | 14 Højre/Tidsforløb/Kameraløkke-knap |
| 6 Display | 15 Ned/Slet-knap |
| 7 Zoom ud-knap | 16 Menu/Tilbage-knap |
| 8 Venstre/Seriefotograferingsknap | 17 Batteri-/hukommelseskortrum |
| 9 OK/Selfie-skifteknop | 18 1/4" gevind |

Isætning og fjernelse af batteriet

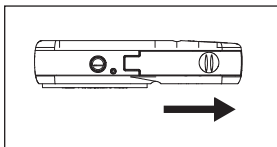

1. Åbn batteridækslet.

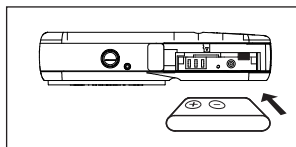

2. Indsæt enden med de elektriske kontakter, indtil den klikker på plads.

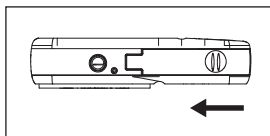

3. Luk batteridækslet.

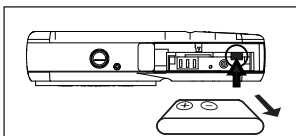

4. Tryk på batterilåsearmen for at fjerne batteriet.

Isætning og fjernelse af microSD-kortet

1. Åbn batteri-/hukommelseskortrummet.
2. Ret kortet, så metalkontakterne vender mod dig, og indsæt det, indtil det klikker på plads (se illustration).
3. Luk batteri-/hukommelseskortrummet.

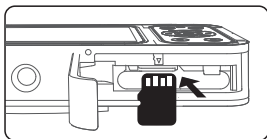

Metalkontaktside

Pas på!

1. Når du bruger microSD-kortet for første gang, skal det formateres i kameraet.
2. Tryk kortet ind, indtil låsearmen fastholder det. Når kortet er låst, vil du høre en "klik"-lyd.

Opladning af batteriet

1. Sluk kameraet, åbn batteri-/hukommelseskortrummet, og indsæt batteriet korrekt for at tænde kameraet.
2. Brug det medfølgende USB-C-kabel til at oplade dit kamera enten via en adapter (5,0V $\overline{\text{---}}$ 2,0A) eller ved at forbinde det direkte til en pc.

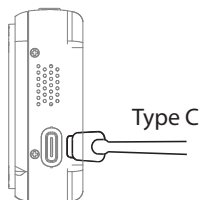

- * Når batteriet oplades, lyser opladningsindikatoren rødt.
- * Opladningsindikatoren slukker automatisk, når batteriet er fuldt opladet.
- * Det tager normalt cirka 2 timer at oplade batteriet helt.
- * Et fuldt opladet batteri giver cirka 80 minutters optagelse.

Tænd/sluk

Tryk og hold tænd/sluk-knappen nede i tre sekunder.

Skift til selfie-tilstand

Tryk og hold OK/Selfie-skifteknappen nede i tre sekunder for at skifte til frontdisplayet. Gentag processen for at skifte tilbage til hoveddisplayet.

Kameræt har en dedikeret menu for hver tilstand. Efter at have valgt den ønskede tilstand, tryk på Menu-knappen for at få adgang til menuen og vælg de foretrukne indstillinger.

1. Foto

Menuindstillingerne i fototilstand er som følger:

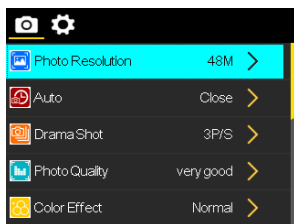

Undermenu	Menuindhold
Opløsning	64 MP / 56 MP / 48 MP / 44 MP / 30 MP / 24 MP / 20 MP / 12 MP / 8 MP / 5 MP / 3 MP
Tidsforløb	3 s / 10 s / 15 s / 20 s / 30 s
Kontinuerlig optagelse	3 fps, 5 fps, 10 fps
Billedkvalitet	Normal / God / Fremragende
Farveeffekt	Standard, Sort & Hvid, Negativ film, Lomo, Høj mætning, Rød, Grøn, Blå, Retro stil
Hvidbalance	Auto / Solskin / Overskyet / Glødelampe / Fluorescerende
ISO	Auto / 100 / 200 / 400 / 800 / 1600 / 3200 / 6400
Eksposering	-3 / -2 / -1 / 0 / 1 / 2 / 3
Målemetode	Gennemsnit / Center / Spot / Matrix
Blitz	Fra / Til / Altid til / Auto

2. Video

Følgende er menuindstillingerne i videotilstand:

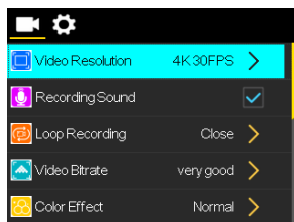

Undermenu	Menuindhold
Videopløsning	4K 30 fps / 2.7K 30 fps / 1080P 60 fps / 1080P 30 fps / 720P 120 fps / 720P 60 fps / 720P 30 fps
Farveeffekt	Standard, Sort & Hvid, Negativ film, Lomo, Høj mætning, Rød, Grøn, Blå, Retro stil
Hvidbalance	Auto / Solskin / Overskyet / Glødelampe / Fluorescerende
ISO	Auto / 100 / 200 / 400 / 800 / 1600 / 3200 / 6400
Målemetode	Gennemsnit / Center / Spot / Matrix

3. Indstillinger

Følgende er systemindstillinger-menuen:

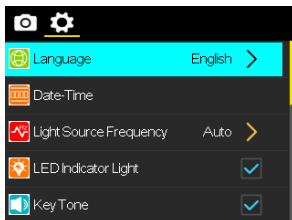

Undermenu	Menuindhold
Sprog	Engelsk, Tysk, Fransk, Italiensk, Spansk, Hollandsk, Tjekkisk, Slovakisk
Lyskildefrekvens	Auto / 50 Hz / 60 Hz
LED-indikatorlys	Til / Fra
Tonetast	Til / Fra
Lyd ved tænd/sluk	Til / Fra
Standby	10 s / 20 s / 30 s / Fra
Automatisk slukning	1 min / 3 min / 5 min / 30 min / 60 min / Fra
Tidsvandmærke	Til / Fra

1. Tilstandsvalg

På hovedskærmen skal du trykke på [⏏]-knappen for at åbne tilstandsvalgs-menuen: Foto, Video, Tidsforløb, Slowmotion, Selvdløser, Afspilning

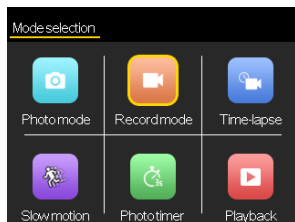

2. Foto

Vælg [Foto], peg kameraet mod motivet, hold kameraet stille, og tryk let på udløserknappen for at fokusere. Når en grøn ramme vises, indikerer det, at der er opnået fokus. Tryk derefter udløserknappen helt ned for at tage billedet. Tryk på [⊗/🔍]-knappen for at zoome ind eller ud på motivet.

3. Video

Vælg [Video], og tryk på udløserknappen for at starte/stoppe optagelsen.

4. Afspilning

Efter at have taget billeder eller videoer, kan du afspille dem direkte på kameraet. Vælg [Afspilning] for at se de optagede billeder og videoer. Tryk på venstre og højre knap for at bladre gennem de optagede billeder og videoer, og tryk på OK-knappen for at afspille videoen.

Tilslutning til en computer

Brug det medfølgende USB-C-kabel til at forbinde kameraet til din computers USB-port.

Kameraet tændes automatisk, og skærmen vil vise tre tilgængelige muligheder:

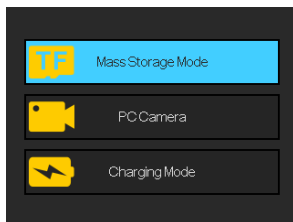

1. Masselagringstilstand

Vælg Masselagringstilstand, og computeren vil vise kameraets hukommelseskort som et drev. Du kan overføre filer fra kameraets hukommelseskort til computeren.

2. DV-tilstand

Ved valg af DV-tilstand kan kameraet bruges som et webcam til livestreaming m.m.

Bemærk: Når kameraet bruges som webcam, kan kun den digitale zoomknop betjenes. Andre funktioner kan ikke bruges.

3. Opladningstilstand

Hvis du vælger Opladningstilstand, kan kameraet bruges normalt under opladning.

Hvis du slukker kameraet, oplades det hurtigere end hvis det forbliver tændt.

Tekniske specifikationer

Billedsensor	Sony IMX179 1/3.2" Diagonal 5,7 mm (Crop Factor 7,6)
Chip	Allwinner V3
Fotoopløsning	64 MP* (9248 × 6936), 56 MP* (8640 × 6480), 48 MP* (8000 × 6000), 44 MP* (7656 × 5742), 30 MP* (6336 × 4752), 24 MP* (5656 × 4242), 20 MP* (5152 × 3864), 12 MP* (4000 × 3000), 8 MP (3264 × 2448), 5 MP (2584 × 1938), 3 MP (2000 × 1500)
Videopløsning	4K (3840 × 2160) ved 30 fps, 2.7K (2688 × 1520) ved 30 fps, 1080p (1920 × 1080) ved 60/30 fps, 720p (1280 × 720) ved 120/60/30 fps
Fototilstande	Auto, Serieoptagelse, Selvdløser, Loop
Videotilstande	Video, Slowmotion, Loop, Time-lapse
Objektiv	18× digital zoom 7,36 mm 35 mm ækvivalent: 56 mm F/3.2
Fokusområde	0,5 m – ∞
Hvidbalance	Auto / Dagslys / Overskyet / Glødelampe / Fluorescerende
Eksponeringskompensation	-3EV til +3EV i 1-trins intervaller
Lysmåling	Center-vægtet, Selektiv, Spot
Blitz	Ja
Selvdløser	2 / 5 / 10 sekunder
Display	2,8" IPS-skærm (bag) + 1,4" skærm (front)
Lagring	microSD-hukommelseskort op til 64 GB, klasse U1 eller højere (medfølger ikke)
Dataformat	Foto: JPG Video: MP4 H.264
Porte	USB-C, 1/4" gevind
Materiale	Plast, aluminium, glas

Strømforsyning	Lithium-ion batteri (3,7 V / 750 mAh / 2,775 Wh)
Indgang	DC 5,0 V / 2,0 A
Dimension	9,8 × 5,9 × 2,7 cm 115 g

Leveringsomfang og emballagedetaljer

Leveringsomfang	Compactline 64 Dual Screen, batteri, USB-C kabel, håndledsrem, opbevaringspose, brugervejledning
------------------------	--

Vi forbeholder os retten til at foretage tekniske og visuelle ændringer af produktet som led i produktforbedringer.

*Interpoleret

Bortskaffelse



Bortskaf emballagen separat efter materialetype. Brug lokale indsamlingsfaciliteter til papir, pap og let emballage (gælder i EU og andre europæiske lande med genbrugssystemer for sorteret affald).



Enheder mærket med dette symbol må ikke bortskaffes sammen med husholdningsaffald! Du er lovmæssigt forpligtet til at bortskaffe gamle enheder separat fra husholdningsaffald. Oplysninger om indsamlingssteder, der modtager gamle enheder gratis, kan fås hos din kommune eller byadministration.



Batterier og genopladelige batterier må ikke bortskaffes sammen med husholdningsaffald! Som forbruger er du lovmæssigt forpligtet til at sikre, at alle batterier og genopladelige batterier, uanset om de indeholder farlige stoffer* eller ej, bortskaffes på en miljøvenlig måde. Batterier og genopladelige batterier er derfor mærket med det tilstødende symbol.

For mere information, kontakt din forhandler eller retur- og indsamlingssteder i dit lokalområde.

*Mærket som følger: Cd = Cadmium, Hg = Kviksølv, Pb = Bly

Overensstemmelseserklæring

Rollei GmbH & Co. KG erklærer hermed, at dette produkt, „Rollei Compactline 64 Dual Screen“, overholder følgende direktiver:



2011/65/EU RoHS-direktivet

2014/30/EU EMC-direktivet

Den fulde tekst af EU-overensstemmelseserklæringen er tilgængelig på følgende hjemmeside: www.rollei.de/egk/compactline64dualscreen

Rollei GmbH & Co. KG

In der Tarpen 42

22848 Norderstedt

Tyskland

www.rollei.com

Innan första användning

Läs noggrant igenom bruksanvisningen och säkerhetsinstruktionerna innan du använder enheten för första gången.

Spara bruksanvisningen tillsammans med enheten för framtida referens. Om du överlåter enheten till tredje part är denna manual en del av enheten och måste bifogas.

Symbolförklaring

Följande symboler används i denna manual, på produkten eller på förpackningen.



Produkter märkta med denna symbol uppfyller alla tillämpliga bestämmelser inom Europeiska ekonomiska samarbetsområdet.



Produkter som är märkta med den här symbolen drivs med likström.

Fara: Detta signalord indikerar en fara med hög risknivå som, om den inte undviks, kan leda till dödsfall eller allvarlig skada.

Varning: Detta signalord indikerar en fara med medelhög risknivå som, om den inte undviks, kan leda till dödsfall eller allvarlig skada.

Försiktighet: Detta signalord indikerar en fara med låg risknivå som, om den inte undviks, kan leda till mindre eller måttliga skador.

Observera: Detta signalord varnar för möjlig egendomsskada.

Säkerhetsanvisningar

Risker för barn och personer med nedsatt fysisk, sensorisk eller mental förmåga (t.ex. delvis funktionshindrade personer, äldre med fysiska eller mentala begränsningar) eller brist på erfarenhet och kunskap (t.ex. äldre barn).

- Denna produkt får användas av barn från 14 år och uppåt. Rengöring och underhåll får inte utföras av barn utan tillsyn.
- Förpackningsmaterialet är inte en leksak. Låt inte barn leka med förpackningsfilmen. De kan trassla in sig när de leker och kvävas
- Ha uppsikt över barn så att de inte leker med små delar (t.ex. minneskort). Om du misstänker att en liten del har svalt, sök omedelbart medicinsk hjälp.
- Förvara små delar på en plats som är oåtkomlig för barn och djur.

FÖRSIKTIGHET! Risk för skada!

Felaktig hantering av produkten kan leda till skador.

- Ta omedelbart bort batteriet och, om tillämpligt, laddningskabeln om du märker ovanliga ljud, lukter eller rök från enheten.

OBS! Risk för egendomsskada!

Felaktig hantering av produkten kan orsaka skador.

- Placera aldrig enheten på eller nära heta ytor (t.ex. spishällar) eller öppna lågor. Utsätt aldrig enheten för höga temperaturer (t.ex. element).
- Fyll inte enheten med några vätskor.
- Använd inte ångrengörare för att rengöra enheten.
- Fortsätt inte använda enheten om några plast- eller metalldelar har sprickor, brott eller deformationer.
- Hantera enheten varsamt. Stötar, fall eller slag kan skada enheten.

Säkerhetsanvisningar

- Ta bort batteriet om du inte använder produkten under en längre tid för att undvika skador orsakade av läckande batteri.
- Modifiera inte enheten.
- Öppna aldrig höljet; överlåt reparationer till kvalificerad personal. Kontakta en fackverkstad för detta ändamål. Ansvar och garantikrav utesluts vid egenhändiga reparationer, felaktiga anslutningar eller felaktig användning.
- Använd inte enheten om den har synliga skador eller defekter.
- När du inte använder enheten, vid rengöring eller vid fel, stäng alltid av enheten, ta bort batteriet och koppla bort alla anslutningar.
- Om produkten får problem på grund av statisk urladdning, stäng av den och slå på den igen efter cirka 10 sekunder.

Batterivarning

- Montera inte isär, slå eller punktera batteriet och se till att det inte kortsluts. Utsätt inte batteriet för platser med höga temperaturer. Fortsätt inte använda batteriet om det läcker eller sväller.
- Ladda alltid med det avsedda systemet. Det finns risk för explosion om batteriet ersätts med fel typ.
- Förvara batteriet utom räckhåll för barn.
- Batterier kan explodera om de utsätts för öppen låga. Kasta aldrig batterier i eld.
- Följ lokala föreskrifter för kassering av använda batterier.
- Ta bort batteriet innan du kasserar enheten och kassera det separat.

150 Leveransomfattning

- Compactline 64 Dual Screen
- Batteri
- USB-C-kabel
- Handlesrem
- Förvaringspåse
- Användarmanual

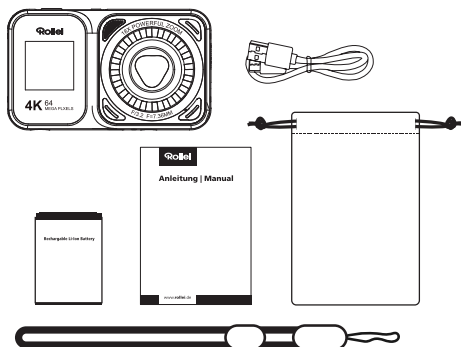

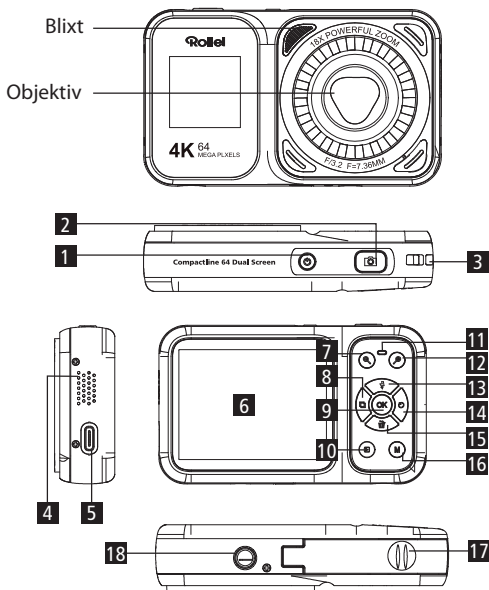

- | | |
|-------------------------------------|--|
| 1 Ström på/av-knapp | 10 Läge/Uppspelningsknapp |
| 2 Slutarknapp | 11 Indikatorlampa |
| 3 Handledsremögla | 12 Zooma in-knapp |
| 4 Högtalare | 13 Upp/Blixtknapp |
| 5 USB-C-port | 14 Höger/Tidsförlopp/Kameraloppsknapp |
| 6 Skärm | 15 Ner/Raderaknapp |
| 7 Zooma ut-knapp | 16 Meny/Tillbakaknapp |
| 8 Vänster/Serietagningsknapp | 17 Batteri-/Minneskortsutrymme |
| 9 OK/Selfie-växlingsknapp | 18 1/4" gänga |

Sätta i och ta ut batteriet

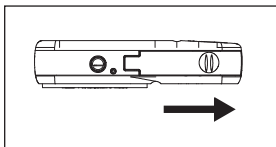

1. Öppna batteriluckan.

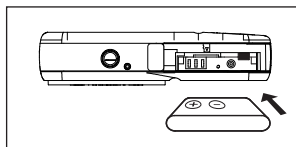

2. Sätt i änden med de elektriska kontaktarna tills det klickar på plats.

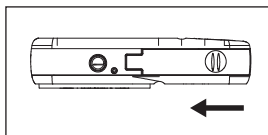

3. Stäng batteriluckan.

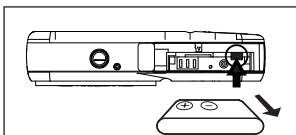

4. Tryck på batterilåsspärren för att ta ut batteriet.

Sätta i och ta ut microSD-kortet

1. Öppna batteri-/minneskortsfacket.
2. Rikta in kortet med metallkontaktarna mot dig och sätt i det tills det klickar på plats (se illustration).
3. Stäng batteri-/minneskortsfacket.

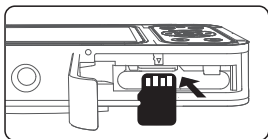

Metallkontaktsida

Varning!

1. När du använder microSD-kortet för första gången, formatera det i kameran.
2. Tryck på kortet tills låsspärren låser det. När kortet är låst hör du ett "klick"-ljud.

Ladda batteriet

1. Stäng av kameran, öppna batteri-/minneskortsfacket och sätt i batteriet korrekt för att slå på kameran.
2. Använd den medföljande USB-C-kabeln för att ladda din kamera antingen via en adapter (5,0V --- 2,0A) eller genom att ansluta den direkt till en dator.

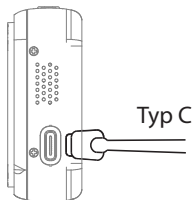

- * När batteriet laddas lyser laddningsindikatorn rött.
- * Laddningsindikatorn släcks automatiskt när batteriet är fulladdat.
- * Det tar vanligtvis cirka 2 timmar att ladda batteriet fullt.
- * Ett fulladdat batteri ger cirka 80 minuters inspelning.

Ström på/av

Tryck och håll in ström på/av-knappen i tre sekunder.

Växla till selfieläge

Tryck och håll in OK/Selfie-växlingsknappen i tre sekunder för att växla till frontskärmen. Upprepa processen för att växla tillbaka till huvudskärmen.

Kameran har en separat meny för varje läge. Efter att du valt önskat läge, tryck på menyknappen för att komma åt menyn och välj önskade inställningar.

1. Foto

Menygränssnittets inställningar i fotoläge är följande:

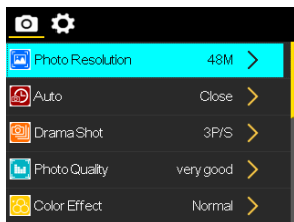

Undermeny	Menyalternativ
Upplösning	64 MP / 56 MP / 48 MP / 44 MP / 30 MP / 24 MP / 20 MP / 12 MP / 8 MP / 5 MP / 3 MP
Tidsförlopp	3 s / 10 s / 15 s / 20 s / 30 s
Serietagning	3 fps, 5 fps, 10 fps
Bildkvalitet	Normal / Bra / Utmärkt
Färeffekt	Standard, Svart & Vitt, Negativ film, Lomo, Hög mättnad, Röd, Grön, Blå, Retrostil
Vitbalans	Auto / Soligt / Molnigt / Glödlampa / Lysrör
ISO	Auto / 100 / 200 / 400 / 800 / 1600 / 3200 / 6400
Exponering	-3 / -2 / -1 / 0 / 1 / 2 / 3
Mättningsläge	Genomsnitt / Centrum / Punkt / Matris
Blixt	Av / På / Alltid på / Auto

2. Video

Följande är menyalternativen i videoläge:

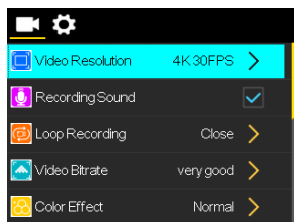

Undermeny	Menyalternativ
Videoupplösning	4K 30 fps / 2.7K 30 fps / 1080P 60 fps / 1080P 30 fps / 720P 120 fps / 720P 60 fps / 720P 30 fps
Färgeffekt	Standard, Svart & Vitt, Negativ film, Lomo, Hög mättnad, Röd, Grön, Blå, Retrostil
Vitbalans	Auto / Soligt / Molnigt / Glödlampa / Lysrör
ISO	Auto / 100 / 200 / 400 / 800 / 1600 / 3200 / 6400
Mättningsläge	Genomsnitt / Centrum / Punkt / Matris

3. Inställningar

Följande är systeminställningarnas menysida:

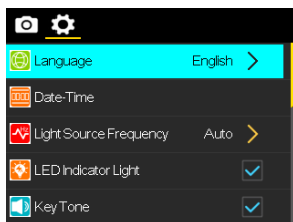

Undermeny	Menyalternativ
Språk	Engelska, Tyska, Franska, Italienska, Spanska, Nederländska, Tjeckiska, Slovakiska
Ljusfrekvens	Auto / 50 Hz / 60 Hz
LED-indikatorlampa	På / Av
Knaptrycksljud	På / Av
Ljud vid på/av	På / Av
Vänteläge	10 s / 20 s / 30 s / Av
Automatisk avstängning	1 min / 3 min / 5 min / 30 min / 60 min / Av
Tidsstämpel	På / Av

1. Val av läge

På huvudskärmen, tryck på [📷]-knappen för att öppna menyn för val av läge: Foto, Video, Tidsförlopp, Slowmotion, Självtlösare, Uppspelning

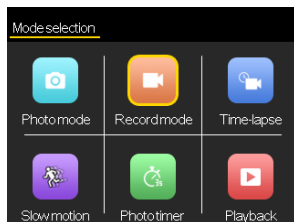

2. Foto

Välj [Foto], rikta kameran mot motivet, håll kameran stadig och tryck lätt på avtryckaren för att fokusera. När en grön ram visas betyder det att fokuseringen lyckats. Tryck sedan ner avtryckaren helt för att ta bilden. Tryck på [🔍/🔍]-knappen för att zooma in eller ut på motivet.

3. Video

Välj [Video] och tryck på avtryckaren för att starta/stoppa inspelningen.

4. Uppspelning

Efter att ha tagit bilder eller videor kan du spela upp dem direkt på kameran. Välj [Uppspelning] för att visa de inspelade bilderna och videorna. Tryck på vänster och höger knapp för att bläddra bland tagna bilder och videor, och tryck på OK-knappen för att spela upp videon.

Anslutning till en dator

Använd den medföljande USB-C-kabeln för att ansluta kameran till datorns USB-port. Kameran startar automatiskt och skärmen visar tre tillgängliga alternativ:

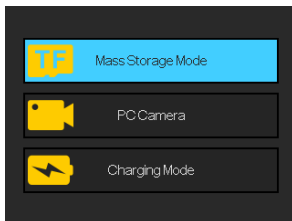

1. Masslagringsläge

Välj Masslagringsläge så visas kamerans minneskort som en enhet på datorn. Du kan överföra filer från kamerans minneskort till datorn.

2. DV-läge

När du väljer DV-läge kan kameran användas som en webbkamera för livestreaming, etc.

Obs: När kameran används som webbkamera kan endast den digitala zoomspaken användas. Andra funktioner kan inte användas.

3. Laddningsläge

Om du väljer Laddningsläge kan kameran användas som vanligt medan den laddas.

Om du stänger av kameran laddas den fullt snabbare än när den används.

Tekniska specifikationer

Bildsensor	Sony IMX179 1/3.2" Diagonal 5,7 mm (Cropfaktor 7,6)
Chip	Allwinner V3
Foto-upplösning	64 MP* (9248 × 6936), 56 MP* (8640 × 6480), 48 MP* (8000 × 6000), 44 MP* (7656 × 5742), 30 MP* (6336 × 4752), 24 MP* (5656 × 4242), 20 MP* (5152 × 3864), 12 MP* (4000 × 3000), 8 MP (3264 × 2448), 5 MP (2584 × 1938), 3 MP (2000 × 1500)
Videoupplösning	4K (3840 × 2160) vid 30 fps, 2.7K (2688 × 1520) vid 30 fps, 1080p (1920 × 1080) vid 60/30 fps, 720p (1280 × 720) vid 120/60/30 fps
Fotolägen	Auto, Serietagning, Självutlösare, Loop
Videolägen	Video, Slow Motion, Loop, Time-Lapse
Objektiv	18× digital zoom 7,36 mm 35 mm motsvarande: 56 mm F/3,2
Fokusområde	0,5 m – ∞
Vitbalans	Auto / Dagsljus / Molnigt / Glödlampa / Lysrör
Exponeringskompensation	-3EV till +3EV i steg om 1
Mätning	Centervägd, Selektiv, Spot
Blixt	Ja
Självutlösare	2 / 5 / 10 sekunder
Skärm	2,8" IPS-skärm (bak) + 1,4" skärm (fram)
Lagring	microSD-minneskort upp till 64 GB, klass U1 eller högre (ingår ej)
Dataformat	Foto: JPG Video: MP4 H.264
Portar	USB-C, 1/4" gänga
Material	Plast, aluminium, glas

Strömförsörjning	Lithiumjonbatteri (3,7 V / 750 mAh / 2,775 Wh)
Ingång	DC 5,0 V / 2,0 A
Dimension	9,8 × 5,9 × 2,7 cm 115 g

Leveransomfattning och förpackningsdetaljer

Leveransomfattning	Compactline 64 Dual Screen, batteri, USB-C-kabel, handledsrem, förvaringspåse, användarmanual
--------------------	---

Vi förbehåller oss rätten att göra tekniska och visuella ändringar av produkten som en del av produktförbättringar.

*Interpolerad

Avfallshantering



Kassera förpackningen separat enligt materialtyp. Använd lokala insamlingsställen för papper, kartong och lättförpackningar (gäller inom Europeiska unionen och andra europeiska länder med återvinningssystem för separat avfallshantering).



Apparater märkta med denna symbol får inte slängas med hushållsavfall! Du är enligt lag skyldig att kassera gamla apparater separat från hushållsavfall. Information om insamlingsställen som tar emot gamla apparater kostnadsfritt kan fås från din kommun eller stadsförvaltning.



Batterier och uppladdningsbara batterier får inte slängas med hushållsavfall! Som konsument är du enligt lag skyldig att se till att alla batterier och uppladdningsbara batterier, oavsett om de innehåller farliga ämnen* eller inte, kasseras på ett miljövänligt sätt. Batterier och uppladdningsbara batterier är därför märkta med den intilliggande symbolen.

För mer information, kontakta din återförsäljare eller återlämnings- och insamlingsställen i din kommun.

*Märkta enligt följande: Cd = Kadmium, Hg = Kvicksilver, Pb = Bly

Försäkran om överensstämmelse

Rollei GmbH & Co. KG intygar härmed att denna produkt, "Rollei Compactline 64 Dual Screen", uppfyller följande direktiv:



2011/65/EU RoHS-direktivet 2014/30/EU EMC-direktivet

Den fullständiga texten till EU-försäkran om överensstämmelse finns tillgänglig på följande webbplats: www.rollei.de/egk/compactline64dualscreen

Rollei GmbH & Co. KG

In der Tarpen 42

22848 Norderstedt

Tyskland

www.rollei.com

Før første bruk

Vennligst les brukermanualen og sikkerhetsinstruksjonene nøye før du bruker enheten for første gang.

Oppbevar brukermanualen sammen med enheten for fremtidig referanse. Hvis du gir enheten videre til en tredjepart, er denne manualen en del av enheten og må følge med.

Forklaring av symboler

Følgende symboler brukes i denne manualen, på produktet eller på emballasjen.



Produkter merket med dette symbolet oppfyller alle gjeldende forskrifter i Det europeiske økonomiske samarbeidsområdet.



Produkter som er merket med dette symbolet, drives med likestrøm.

Fare: Dette signalordet indikerer en fare med høy risiko som, hvis den ikke unngås, vil føre til død eller alvorlig skade.

Advarsel: Dette signalordet indikerer en fare med middels risiko som, hvis den ikke unngås, kan føre til død eller alvorlig skade.

Forsiktig: Dette signalordet indikerer en fare med lav risiko som, hvis den ikke unngås, kan føre til mindre eller moderat skade.

Merk: Dette signalordet advarer om mulig materiell skade.

Sikkerhetsinstruksjoner

Farer for barn og personer med nedsatt fysisk, sensorisk eller mental kapasitet (f.eks. delvis funksjonshemmede, eldre med fysiske eller mentale begrensninger) eller mangel på erfaring og kunnskap (f.eks. eldre barn).

- Dette produktet kan brukes av barn fra 14 år og oppover. Rengjøring og vedlikehold må ikke utføres av barn uten tilsyn.
- Emballasjematerialet er ikke et leketøy. Ikke la barn leke med emballasjefilmen. De kan vikle seg inn under lek og kveles
- Ha tilsyn med barn for å sikre at de ikke leker med små deler (f.eks. minnekort). Hvis du mistenker at en liten del er svelget, søk medisinsk hjelp umiddelbart.
- Oppbevar små deler utilgjengelig for barn og dyr.

FORSIKTIG! Fare for skade!

Feil håndtering av produktet kan føre til skader.

- Fjern straks batteriet og eventuelt ladekabelen hvis du merker uvanlige lyder, lukter eller røyk fra enheten.

MERK! Fare for materiell skade!

Feil håndtering av produktet kan forårsake skade.

- Plasser aldri enheten på eller i nærheten av varme overflater (f.eks. komfyrer) eller åpen ild. Utsett aldri enheten for høye temperaturer (f.eks. ovner).
- Ikke fyll enheten med væsker.
- Ikke bruk dampvasker for å rengjøre enheten.
- Ikke bruk enheten videre hvis noen plast- eller metalldele har sprekker, brudd eller deformasjoner.
- Håndter enheten forsiktig. Støt, fall eller slag kan skade enheten.

Sikkerhetsinstruksjoner

- Fjern batteriet hvis du ikke bruker produktet over lengre tid for å forhindre skade forårsaket av lekkende batteri.
- Ikke modifier enheten.
- Åpne aldri dekselet; overlatt reparasjoner til kvalifiserte fagfolk. Kontakt et fagverksted for dette formålet. Ansvar og garantikrav bortfaller ved egenutførte reparasjoner, feil tilkoblinger eller feil bruk.
- Ikke bruk enheten hvis den har synlige skader eller feil.
- Når du ikke bruker enheten, under rengjøring eller ved feil, slå alltid av enheten, fjern batteriet og koble fra alle tilkoblinger.
- Hvis produktet får problemer på grunn av statisk utladning, slå det av og på igjen etter omtrent 10 sekunder.

Batteriadvarsel

- Ikke demonter, slå eller punkter batteriet, og sørg for at det ikke kortsluttes. Ikke utsett batteriet for steder med høy temperatur. Ikke bruk batteriet videre hvis det lekker eller utvider seg.
- Lad alltid med det angitte systemet. Det er fare for eksplosjon hvis batteriet erstattes med feil type.
- Hold batteriet unna barn.
- Batterier kan eksplodere hvis de utsettes for åpen ild. Kast aldri batterier i ild.
- Følg lokale forskrifter for avhending av brukte batterier.
- Før du kaster enheten, fjern batteriet og kast det separat.

Leveringsomfang

- Compactline 64 Dual Screen
- Batteri
- USB-C-kabel
- Håndleddsrem
- Oppbevaringspose
- Brukerhåndbok

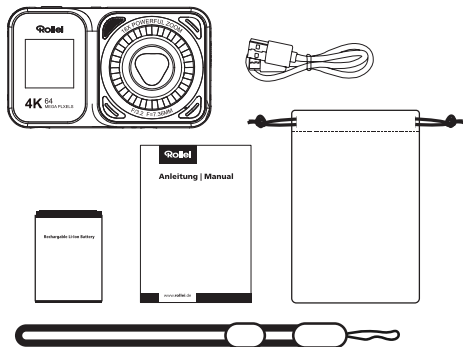

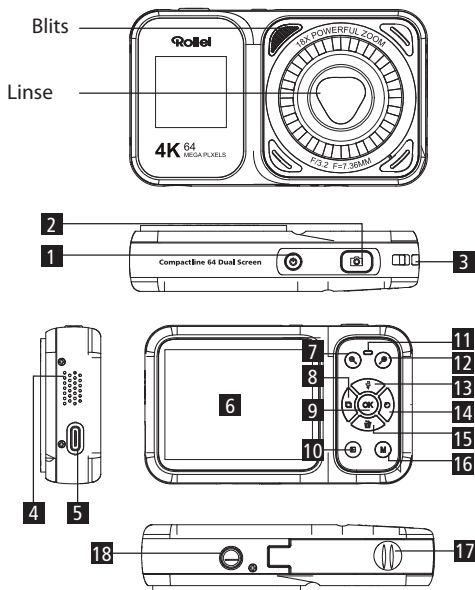

- | | |
|-------------------------------------|--|
| 1 Av/på-knapp | 10 Modus-/avspillingsknapp |
| 2 Utløserknapp | 11 Indikatorlys |
| 3 Feste for håndleddsrem | 12 Zoom inn-knapp |
| 4 Høytaler | 13 Opp-/blitsknapp |
| 5 USB-C-port | 14 Høyre-/tidsforløp-/kameraløkke-knapp |
| 6 Skjerm | 15 Ned-/slett-knapp |
| 7 Zoom ut-knapp | 16 Meny-/tilbake-knapp |
| 8 Venstre-/serieopptak-knapp | 17 Batteri-/minnekortrom |
| 9 OK-/selfie-bytteknapp | 18 1/4" gjenge |

Sette inn og fjerne batteriet

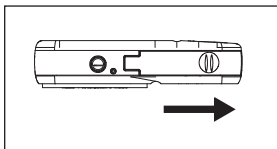

1. Åpne batteridekselet.

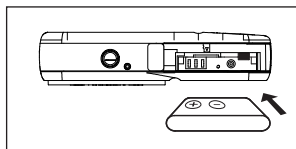

2. Sett inn enden med de elektriske kontaktene til det klikker på plass.

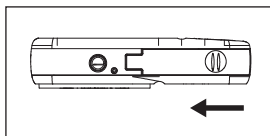

3. Lukk batteridekselet.

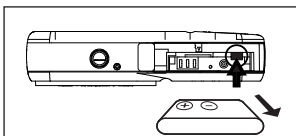

4. Trykk på batterilåsearmen for å fjerne batteriet.

Sette inn og fjerne microSD-kortet

1. Åpne batteri-/minnekortrommet.
2. Juster kortet slik at metallkontaktene vender mot deg og sett det inn til det klikker på plass (se illustrasjon).
3. Lukk batteri-/minnekortrommet.

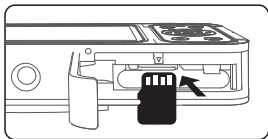

Metallkontaktside

Forsiktig!

1. Når du bruker microSD-kortet for første gang, formater det i kameraet.
2. Trykk på kortet til låsearmen fester det. Når kortet er låst, vil du høre et «klikk».

Lade batteriet

1. Slå av kameraet, åpne batteri-/minnekortrommet, og sett inn batteriet riktig for å slå på kameraet.
2. Bruk den medfølgende USB-C-kabelen for å lade kameraet enten via en adapter (5,0V $\overline{\text{---}}$ 2,0A) eller ved å koble det direkte til en PC.

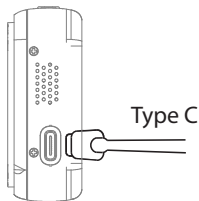

- * Når batteriet lades, lyser ladeindikatoren rødt.
- * Ladeindikatoren slår seg automatisk av når batteriet er fulladet.
- * Det tar vanligvis omtrent 2 timer å lade batteriet helt opp.
- * Et fulladet batteri gir omtrent 80 minutters opptakstid.

Av/på

Trykk og hold inne av/på-knappen i tre sekunder.

Bytte til selfiemodus

Trykk og hold inne OK-/selfie-bytteknappen i tre sekunder for å bytte til frontskjermen. Gjenta prosessen for å bytte tilbake til hovedskjermen.

Kameræt har en egen meny for hver modus. Etter å ha valgt ønsket modus, trykk på Meny-knappen for å åpne menyen og velge foretrukne innstillinger.

1. Foto

Menygrensesnittinnstillingene i fotomodus er som følger:

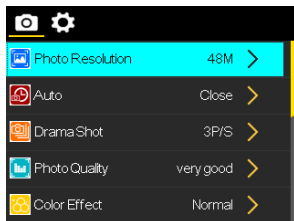

Undermeny	Menyelementer
Oppløsning	64 MP / 56 MP / 48 MP / 44 MP / 30 MP / 24 MP / 20 MP / 12 MP / 8 MP / 5 MP / 3 MP
Tidsforløp	3 s / 10 s / 15 s / 20 s / 30 s
Kontinuerlig opptak	3 bps, 5 bps, 10 bps
Bildekvalitet	Normal / God / Utmerket
Fargeeffekt	Standard, Svart & Hvit, Negativ film, Lomo, Høy metning, Rød, Grønn, Blå, Retro stil
Hvitbalanse	Auto / Solrik / Overskyet / Glødelampe / Lysrør
ISO	Auto / 100 / 200 / 400 / 800 / 1600 / 3200 / 6400
Eksponering	-3 / -2 / -1 / 0 / 1 / 2 / 3
Målemodus	Gjennomsnitt / Senter / Punkt / Matrise
Blits	Av / På / Alltid på / Auto

2. Video

Følgende er menyinnstillingene i videomodus:

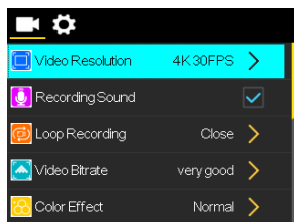

Undermeny	Menyelementer
Videooppløsning	4K 30 bps / 2.7K 30 bps / 1080P 60 bps / 1080P 30 bps / 720P 120 bps / 720P 60 bps / 720P 30 bps
Fargeeffekt	Standard, Svart & Hvit, Negativ film, Lomo, Høy metning, Rød, Grønn, Blå, Retro stil
Hvitbalanse	Auto / Solrik / Overskyet / Glødelampe / Lysrør
ISO	Auto / 100 / 200 / 400 / 800 / 1600 / 3200 / 6400
Målemodus	Gjennomsnitt / Senter / Punkt / Matrise

3. Innstillinger

Følgende er systeminnstillingsmenyen:

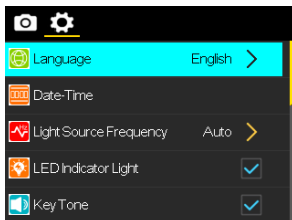

Undermeny	Menyelementer
Språk	Engelsk, Tysk, Fransk, Italiensk, Spansk, Nederlandsk, Tsjekkisk, Slovakisk
Lyskildefrekvens	Auto / 50 Hz / 60 Hz
LED-indikatorlys	På / Av
Tonetast	På / Av
Lyd ved på/av	På / Av
Hvilemodus	10 s / 20 s / 30 s / Av
Automatisk avstenging	1 min / 3 min / 5 min / 30 min / 60 min / Av
Tidsvanmerke	På / Av

1. Modusvalg

På hovedskjermbildet, trykk på [☰]-knappen for å åpne modusvalgmenyen: Foto, Video, Tidsforløp, Sakte film, Selvtløser, Avspilling

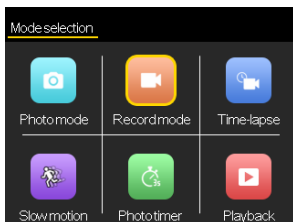

2. Foto

Velg [Foto], pek kameraet mot motivet, hold kameraet stødig, og trykk lett på utløserknappen for å fokusere. Når en grønn ramme vises, indikerer det vellykket fokusering. Trykk deretter utløserknappen helt ned for å ta bildet. Trykk på [⊕/⊖]-knappen for å zoome inn eller ut på motivet.

3. Video

Velg [Video] og trykk på utløserknappen for å starte/stoppe opptak.

4. Avspilling

Etter at du har tatt bilder eller videoer, kan du spille dem av direkte på kameraet. Velg [Avspilling] for å se de lagrede bildene og videoene. Trykk på venstre og høyre knapp for å bla gjennom de lagrede bildene og videoene, og trykk på OK-knappen for å spille av videoen.

Koble til en datamaskin

Bruk den medfølgende USB-C-kabelen for å koble kameraet til datamaskinens USB-port.

Kameraet slår seg på automatisk, og skjermen vil vise tre tilgjengelige alternativer:

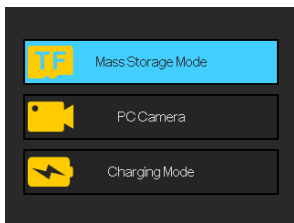

1. Masselagringsmodus

Velg Masselagringsmodus, og datamaskinen vil vise kameraets minnekort som en stasjon. Du kan overføre filer fra kameraets minnekort til datamaskinen.

2. DV-modus

Når du velger DV-modus, kan kameraet brukes som et webkamera for direktesendinger osv.

Merk: Når kameraet brukes som webkamera, kan kun den digitale zoomspaken brukes. Andre funksjoner kan ikke brukes.

3. Lademodus

Hvis du velger lademodus, kan kameraet brukes som normalt mens det lades.

Hvis du slår av kameraet, vil det lades helt opp raskere enn når det er i bruk.

Tekniske spesifikasjoner

Bildebrikke	Sony IMX179 1/3.2" Diagonal 5,7 mm (Crop Factor 7,6)
Brikke	Allwinner V3
Fotooppløsning	64 MP* (9248 × 6936), 56 MP* (8640 × 6480), 48 MP* (8000 × 6000), 44 MP* (7656 × 5742), 30 MP* (6336 × 4752), 24 MP* (5656 × 4242), 20 MP* (5152 × 3864), 12 MP* (4000 × 3000), 8 MP (3264 × 2448), 5 MP (2584 × 1938), 3 MP (2000 × 1500)
Videooppløsning	4K (3840 × 2160) ved 30 fps, 2.7K (2688 × 1520) ved 30 fps, 1080p (1920 × 1080) ved 60/30 fps, 720p (1280 × 720) ved 120/60/30 fps
Fotomod	Auto, Serieopptak, Selvtløser, Sløyfe
Videomod	Video, Sakte film, Sløyfe, Tidsforløp
Objektiv	18× digital zoom 7,36 mm 35 mm ekvivalent: 56 mm F/3.2
Fokusområde	0,5 m – ∞
Hvitbalanse	Auto / Dagslys / Overskyet / Glødelampe / Fluorescerende
Eksponeringskompensasjon	-3EV til +3EV i 1-trinns intervaller
Lysmåling	Sentrumsvektet, Selektiv, Punkt
Blits	Ja
Selvtløser	2 / 5 / 10 sekunder
Skjerm	2,8" IPS-skjerm (bak) + 1,4" skjerm (foran)
Lagring	microSD-minnekort opptil 64 GB, klasse U1 eller høyere (ikke inkludert)
Dataformat	Foto: JPG Video: MP4 H.264
Porter	USB-C, 1/4" gjenge
Materiale	Plast, aluminium, glass

Strømforsyning	Lithium-ion-batteri (3,7 V / 750 mAh / 2,775 Wh)
Inngang	DC 5,0 V / 2,0 A
Dimensjon	9,8 × 5,9 × 2,7 cm 115 g

Leveringsomfang og emballasjedetaljer

Leveringsomfang	Compactline 64 Dual Screen, batteri, USB-C-kabel, håndleddsrem, oppbevaringspose, brukermanual
------------------------	--

Vi forbeholder oss retten til å gjøre tekniske og visuelle endringer på produktet som en del av produktforbedringer.

*Interpolert

Avhending



Kast emballasjen separat etter materialtype. Bruk lokale innsamlingssteder for papir, papp og lett emballasje (gjelder i EU og andre europeiske land med gjenvinningsystemer for sortert avfall).



Enheter merket med dette symbolet må ikke kastes sammen med husholdningsavfall! Du er lovpålagt å kaste gamle enheter separat fra husholdningsavfall. Informasjon om innsamlingssteder som tar imot gamle enheter gratis, kan fås fra din kommune eller byadministrasjon.



Batterier og oppladbare batterier må ikke kastes sammen med husholdningsavfall! Som forbruker er du lovpålagt å sørge for at alle batterier og oppladbare batterier, enten de inneholder farlige stoffer* eller ikke, blir kastet på en miljøvennlig måte. Batterier og oppladbare batterier er derfor merket med det tilstøtende symbolet. For mer informasjon, kontakt din forhandler eller retur- og innsamlingssteder i ditt område.

*Merket som følger: Cd = Kadmium, Hg = Kvikksølv, Pb = Bly

Samsvarserklæring

Rollei GmbH & Co. KG erklærer herved at dette produktet, «Rollei Compactline 64 Dual Screen», overholder følgende direktiver:



2011/65/EU RoHS-direktivet

2014/30/EU EMC-direktivet

Fullstendig tekst av EU-samsvarserklæringen er tilgjengelig på følgende nettside: www.rollei.de/egk/compactline64dualscreen

Rollei GmbH & Co. KG

In der Tarpen 42

22848 Norderstedt

Tyskland

www.rollei.com

Ennen ensimmäistä käyttökertaa

Lue käyttöohjeet ja turvallisuusohjeet huolellisesti ennen laitteen ensimmäistä käyttökertaa.

Säilytä käyttöohje laitteen mukana tulevaa tarvetta varten. Jos luovutat laitteen kolmannelle osapuolelle, tämä käyttöohje kuuluu laitteeseen ja se on toimitettava mukana.

Symbolien selitykset

Seuraavia symboleja käytetään tässä ohjeessa, tuotteessa tai pakkauksessa.



Tällä symbolilla merkityt tuotteet täyttävät kaikki Euroopan talousalueen sovellettavat määräykset.



Tällä symbolilla merkityt tuotteet toimivat tasavirralla.

Vaara: Tämä varoitussana ilmaisee vaaran, jossa on suuri riski ja jota ei vältettäessä voi johtaa kuolemaan tai vakavaan loukkaantumiseen.

Varoitus: Tämä varoitussana ilmaisee vaaran, jossa on keski-suuri riski ja jota ei vältettäessä voi johtaa kuolemaan tai vakavaan loukkaantumiseen.

Huomio: Tämä varoitussana ilmaisee vaaran, jossa on pieni riski ja jota ei vältettäessä voi johtaa lievään tai kohtalaiseen loukkaantumiseen.

Huomautus: Tämä varoitussana varoittaa mahdollisesta omaisuusvahingosta.

Turvallisuusohjeet

Vaarat lapsille ja henkilöille, joilla on alentunut fyysinen, sensorinen tai henkinen toimintakyky (esim. osittain vammaiset henkilöt, iäkkäät henkilöt, joilla on fyysisiä tai henkisiä rajoitteita) tai puutteellinen kokemus ja tieto (esim. vanhemmat lapset).

- Tätä tuotetta voivat käyttää 14-vuotiaat ja sitä vanhemmat lapset. Puhdistusta ja käyttäjän huoltotoimia eivät saa suorittaa lapset ilman valvontaa.
- Pakkausmateriaali ei ole lelu. Älä anna lasten leikkiä pakkauskalvolla. He voivat leikkiessään sotkeutua siihen ja tukehtua
- Valvo lapsia, jotta he eivät leiki pienillä osilla (esim. muistikorteilla). Jos epäilet, että pieni osa on nielty, hakeudu välittömästi lääkärin hoitoon.
- Säilytä pienet osat paikassa, johon lapset ja eläimet eivät pääse käsiksi.

VAROITUS! Vamman vaara!

Tuotteen virheellinen käsittely voi aiheuttaa vammoja.

- Poista akku ja tarvittaessa latauskaapeli välittömästi, jos huomaat laitteesta tulevan epätavallisia ääniä, hajuja tai savua.

HUOM! Omaisuusvahingon vaara!

Tuotteen virheellinen käsittely voi aiheuttaa vahinkoa.

- Älä koskaan aseta laitetta kuumille pinnoille (esim. liesille) tai avotulen läheisyyteen. Älä koskaan altista laitetta korkeille lämpötiloille (esim. lämmittimille).
- Älä täytä laitetta millään nesteillä.
- Älä käytä höyrypuhdistinta laitteen puhdistamiseen.
- Älä jatka laitteen käyttöä, jos muovi- tai metalliosissa on halkeamia, murtumia tai muodonmuutoksia.
- Käsittele laitetta varovasti. Iskut, pudotukset tai tärähdykset voivat vahingoittaa laitetta.

Turvallisuusohjeet

- Poista akku, jos et käytä tuotetta pitkään aikaan, jotta vältät vuotavan akun aiheuttamat vahingot.
- Älä muokkaa laitetta.
- Älä koskaan avaa koteloa; jätä korjaukset ammattilaisille. Ota yhteyttä erikoisliikkeeseen tätä varten. Vastuu- ja takuuvaatimukset eivät koske itse tehtyjä korjauksia, virheellisiä kytkentöjä tai vääriä käyttöä.
- Älä käytä laitetta, jos siinä on näkyviä vaurioita tai vikoja.
- Kun et käytä laitetta, puhdistuksen aikana tai vikatilanteessa, sammuta laite, poista akku ja irrota kaikki liitännät.
- Jos tuote ei toimi staattisen purkauksen vuoksi, sammuta laite ja käynnistä se uudelleen noin 10 sekunnin kuluttua.

Akkua koskeva varoitus

- Älä pura, lyö tai puhkaise akkua, ja varmista, ettei se oikosulkeudu. Älä altista akkua korkeille lämpötiloille. Älä jatka akun käyttöä, jos se vuotaa tai turpoo.
- Lataa aina vain tarkoitetulla järjestelmällä. Räjähdysvaara, jos akku vaihdetaan vääränlaiseen.
- Säilytä akku lasten ulottumattomissa.
- Akut voivat räjähtää joutuessaan kosketuksiin avotulen kanssa. Älä koskaan heitä akkuja tuleen.
- Noudata paikallisia määräyksiä käytettyjen akkujen hävittämisessä.
- Poista akku ennen laitteen hävittämistä ja hävitä se erikseen.

- Compactline 64 Dual Screen
- Akku
- USB-C-kaapeli
- Rannenuha
- Säilytuspussi
- Käyttöopas

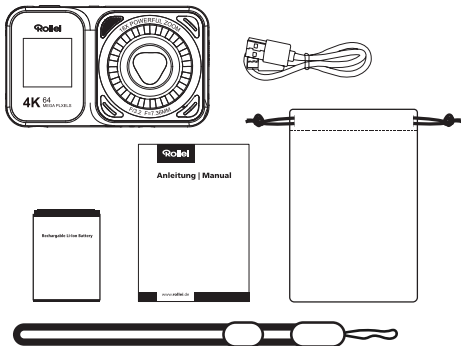

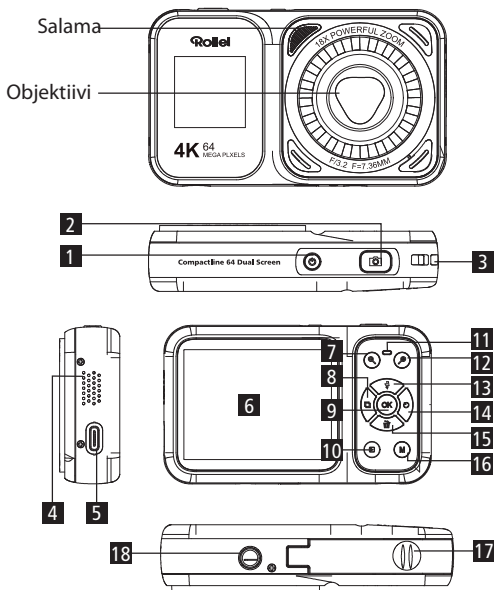

1 Virta päälle/pois -painike

2 Suljinpainike

3 Rannenuuhan lenkki

4 Kaiutin

5 USB-C-portti

6 Näyttö

7 Loitonnus-painike

8 Vasen/jatkuva kuvaus -painike

9 OK/selfie-vaihtopainike

10 Tila/toisto -painike

11 Merkkivalo

12 Lähennys-painike

13 Ylös/salama -painike

14 Oikea/aikaviive/kameran lenkki -painike

15 Alas/poista -painike

16 Valikko/takaisin -painike

17 Akun/muistikortin lokero

18 1/4" kierre

Akun asettaminen ja poistaminen

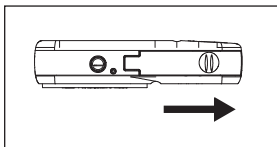

1. Avaa akun kansi.

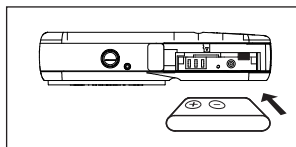

2. Aseta pää, jossa on sähköliittimet, paikalleen, kunnes se napsahtaa paikalleen.

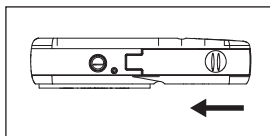

3. Sulje akun kansi.

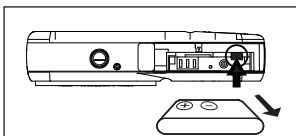

4. Paina akun lukitusvipua poistaaksesi akun.

microSD-kortin asettaminen ja poistaminen

1. Avaa akun/muistikortin lokero.
2. Kohdista kortti niin, että metallikoskettimet ovat itseesi päin, ja aseta se paikalleen, kunnes se napsahtaa (katso kuva).
3. Sulje akun/muistikortin lokero.

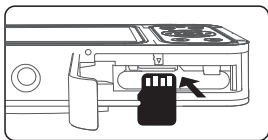

Metallikoskettimien puoli

Varoitus!

1. Kun käytät microSD-korttia ensimmäistä kertaa, alusta se kamerassa.
2. Paina korttia, kunnes lukitusvipu lukitsee sen. Kun kortti on lukittu, kuulet "napsahdus" -äänen.

Akun lataaminen

1. Sammuta kamera, avaa akun/muistikortin lokero ja aseta akku oikein käynnistääksesi kameras.
2. Käytä mukana toimitettua USB-C-kaapelia ladataksesi kamerasi joko sovittimen kautta (5,0V $\overline{\text{---}}$ 2,0A) tai liittämällä se suoraan tietokoneeseen.

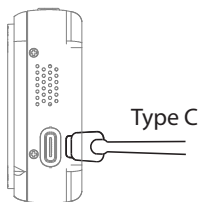

- * Kun akku latautuu, latauksen merkkivalo palaa punaisena.
- * Latauksen merkkivalo sammuu automaattisesti, kun akku on täysin ladattu.
- * Akun täyteen lataaminen kestää yleensä noin 2 tuntia.
- * Täyteen ladatulla akulla voi tallentaa noin 80 minuuttia.

Virta päälle/pois

Paina ja pidä Virta päälle/pois -painiketta painettuna kolme sekuntia.

Vaihda selfie-tilaan

Paina ja pidä OK/selfie-vaihtopainiketta painettuna kolme sekuntia vaihtaaksesi etunäyttöön. Toista toimenpide vaihtaaksesi takaisin päänäyttöön.

Kamerassa on oma valikko jokaiselle tilalle. Valitse haluamasi tila ja paina Valikko-painiketta päästäksesi valikkoon ja valitse haluamasi asetukset.

1. Valokuva

Valokuvatilan valikon asetukset ovat seuraavat:

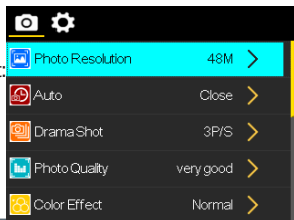

Alavalikko	Valikon sisältö
Resoluutio	64 MP / 56 MP / 48 MP / 44 MP / 30 MP / 24 MP / 20 MP / 12 MP / 8 MP / 5 MP / 3 MP
Aikaviive	3 s / 10 s / 15 s / 20 s / 30 s
Jatkuva kuvaus	3 fps, 5 fps, 10 fps
Kuvanlaatu	Normaali / Hyvä / Erinomainen
Väritehoste	Vakio, Mustavalkoinen, Negatiivifilmi, Lomo, Korkea kylläisyys, Punainen, Vihreä, Sininen, Retrotyyli
Valkotasapaino	Auto / Aurinkoinen / Pilvinen / Hehkulamppu / Loisteputki
ISO	Auto / 100 / 200 / 400 / 800 / 1600 / 3200 / 6400
Valotus	-3 / -2 / -1 / 0 / 1 / 2 / 3
Mittaustila	Keskimääräinen / Keskitetty / Pistettä / Matriisi
Salama	Pois päältä / Päällä / Aina päällä / Auto

2. Video

Seuraavat ovat videokuvauksen valikkoasetukset:

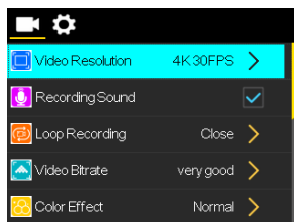

Alavalikko	Valikon sisältö
Videon resoluutio	4K 30 fps / 2.7K 30 fps / 1080P 60 fps / 1080P 30 fps / 720P 120 fps / 720P 60 fps / 720P 30 fps
Väritehoste	Vakio, Mustavalkoinen, Negatiivifilmi, Lomo, Korkea kylläisyys, Punainen, Vihreä, Sininen, Retrotyyli
Valkotasapaino	Auto / Aurinkoinen / Pilvinen / Hehkulamppu / Loisteputki
ISO	Auto / 100 / 200 / 400 / 800 / 1600 / 3200 / 6400
Mittaustila	Keskimääräinen / Keskitetty / Pistettä / Matriisi

3. Asetukset

Alla on järjestelmäasetusten valikkonäyttö:

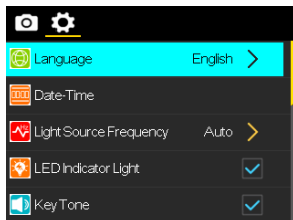

Alavalikko	Valikon sisältö
Kieli	Englanti, saksa, ranska, italia, espanja, hollanti, tšekki, slovakki
Valonlähteen taajuus	Auto / 50 Hz / 60 Hz
LED-merkkivalo	Päällä / Pois päältä
Näppäinääni	Päällä / Pois päältä
Virran kytkemisen/ katkaisemisen ääni	Päällä / Pois päältä
Valmiustila	10 s / 20 s / 30 s / Pois päältä
Automaattinen virrankatkaisu	1 min / 3 min / 5 min / 30 min / 60 min / Pois päältä
Aikaleima	Päällä / Pois päältä

1. Tilavalinta

Päänäytössä paina [📷]-painiketta avataksesi tilavalikon: Valokuva, Video, Aikaviive, Hidastus, Itselaite, Toisto

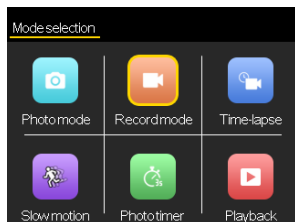

2. Valokuva

Valitse [Valokuva], suuntaa kamera kohteeseen, pidä kamera vakaana ja paina kevyesti laukaisinta tarkentaaksesi. Kun vihreä kehys ilmestyy, tarkennus on onnistunut. Paina sitten laukaisinta kokonaan ottaaksesi kuvan. Paina [🔍/📷]-painiketta zoomataksesi kohdetta sisään tai ulos.

3. Video

Valitse [Video] ja paina suljinpainiketta aloittaaksesi/lopettaaksesi tallennuksen.

4. Toisto

Kuvien tai videoiden ottamisen jälkeen voit toistaa ne suoraan kamerassa. Valitse [Toisto] nähdäksesi tallennetut kuvat ja videot. Paina vasenta ja oikeaa painiketta selataksesi otettuja kuvia ja videoita, ja paina OK-painiketta toistaaksesi videon.

Käytä mukana toimitettua USB-C-kaapelia yhdistääksesi kamerasi tietokoneesi USB-porttiin.

Kamera käynnistyy automaattisesti ja näytölle ilmestyy kolme vaihtoehtoa:

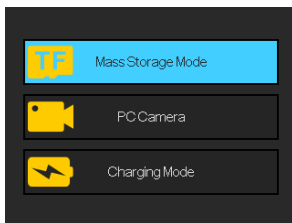

1. Massamuistitila

Valitse Massamuistitila, jolloin tietokone näyttää kamerasi muistikortin asemana. Voit siirtää tiedostoja kamerasi muistikortilta tietokoneelle.

2. DV-tila

Kun valitset DV-tilan, kameraa voidaan käyttää verkkokamerana suoratoistoon jne.

Huom: Kun kameraa käytetään verkkokamerana, vain digitaalista zoom-vipua voidaan käyttää. Muita toimintoja ei voi käyttää.

3. Lataustila

Jos valitset lataustilan, kameraa voidaan käyttää normaalisti latauksen aikana.

Jos sammutat kamerasi, se latautuu täyteen nopeammin kuin käytön aikana.

Kuvakenno	Sony IMX179 1/3.2" diagonaali 5,7 mm (rajauksen kerroin 7,6)
Siru	Allwinner V3
Kuvan tarkkuus	64 MP* (9248 × 6936), 56 MP* (8640 × 6480), 48 MP* (8000 × 6000), 44 MP* (7656 × 5742), 30 MP* (6336 × 4752), 24 MP* (5656 × 4242), 20 MP* (5152 × 3864), 12 MP* (4000 × 3000), 8 MP (3264 × 2448), 5 MP (2584 × 1938), 3 MP (2000 × 1500)
Videon resoluutio	4K (3840 × 2160) 30 fps, 2.7K (2688 × 1520) 30 fps, 1080p (1920 × 1080) 60/30 fps, 720p (1280 × 720) 120/60/30 fps
Kuvaustilat	Auto, sarjakuvaus, itselaukaisin, silmukka
Videotilat	Video, hidastus, silmukka, aikaviive
Objektiivi	18× digitaalinen zoom 7,36 mm 35 mm vastaava: 56 mm F/3.2
Tarkennusetäisyys	0,5 m – ∞
Valkotasapaino	Auto / päivänvalo / pilvinen / hehkulamppu / loisteputki
Valotuksen korjaus	-3EV – +3EV 1-askeleen välein
Valonmittaus	Keskustasapainotettu, valikoiva, piste
Salama	Kyllä
Itselaukaisin	2 / 5 / 10 sekuntia
Näyttö	2,8" IPS-näyttö (takana) + 1,4" näyttö (edessä)
Tallennus	microSD-muistikortit jopa 64 Gt, luokka U1 tai parempi (ei sisälly toimitukseen)
Tiedostomuoto	Kuva: JPG Video: MP4 H.264
Liitännät	USB-C, 1/4" kierre
Materiaali	Muovi, alumiini, lasi

Virtalähde	Litiuioniakku (3,7 V / 750 mAh / 2,775 Wh)
Tulo	DC 5,0 V / 2,0 A
Mitat	9,8 × 5,9 × 2,7 cm 115 g

Toimitussisältö ja pakkaustiedot

Toimitussisältö	Compactline 64 Dual Screen, akku, USB-C-kaapeli, rannehihna, säilytuspussi, käyttöohje
------------------------	--

Pidätämme oikeuden tehdä teknisiä ja visuaalisia muutoksia tuotteeseen tuoteparannusten yhteydessä.

*Interpoloitu

Hävittäminen



Lajittele ja hävitä pakkausmateriaalit materiaalin mukaan.

Käytä paikallisia keräyspisteitä paperille, pahville ja kevyille pakkauksille (koskee Euroopan unionia ja muita Euroopan maita, joissa on erilliskeräysjärjestelmä).



Laitteita, jotka on merkitty tällä symbolilla, ei saa hävittää kotitalousjätteen mukana! Lain mukaan vanhat laitteet on hävitettävä erillään kotitalousjätteestä. Tietoja maksuttomista keräyspisteistä vanhoille laitteille saat kunnan tai kaupungin viranomaisilta.



Paristoja ja akkuja ei saa hävittää kotitalousjätteen mukana!

Kuluttajana olet lain mukaan velvollinen huolehtimaan, että kaikki paristot ja akut, sisältävätpä ne vaarallisia aineita* tai eivät, hävitetään ympäristöstävällisesti. Paristot ja akut on siksi merkitty viereisellä symbolilla.

Lisätietoja saat jälleenmyyjältäsi tai oman paikkakuntasi palautus- ja keräyspisteistä.

*Merkitty seuraavasti: Cd = kadmium, Hg = elohopea, Pb = lyijy

Vaatimustenmukaisuusvakuutus

Rollei GmbH & Co. KG vakuuttaa, että tämä tuote, "Rollei Compactline 64 Dual Screen", täyttää seuraavat direktiivit:



2011/65/EU RoHS-direktiivi

2014/30/EU EMC-direktiivi

Täydellinen EU-vaatimustenmukaisuusvakuutus on saatavilla seuraavasta verkkosivustosta: www.rollei.de/egk/compactline64dualscreen

Rollei GmbH & Co. KG

In der Tarpen 42

22848 Norderstedt

Saksa

www.rollei.com

Rollei

Rollei GmbH & Co. KG
In de Tarpen 42
D-22848 Norderstedt
www.rollei.com

 [/rollei.foto.de](https://www.facebook.com/rollei.foto.de)

 [@rollei_de](https://www.instagram.com/rollei_de)

Item No.: 12030

www.rollei.de