

FUAVE

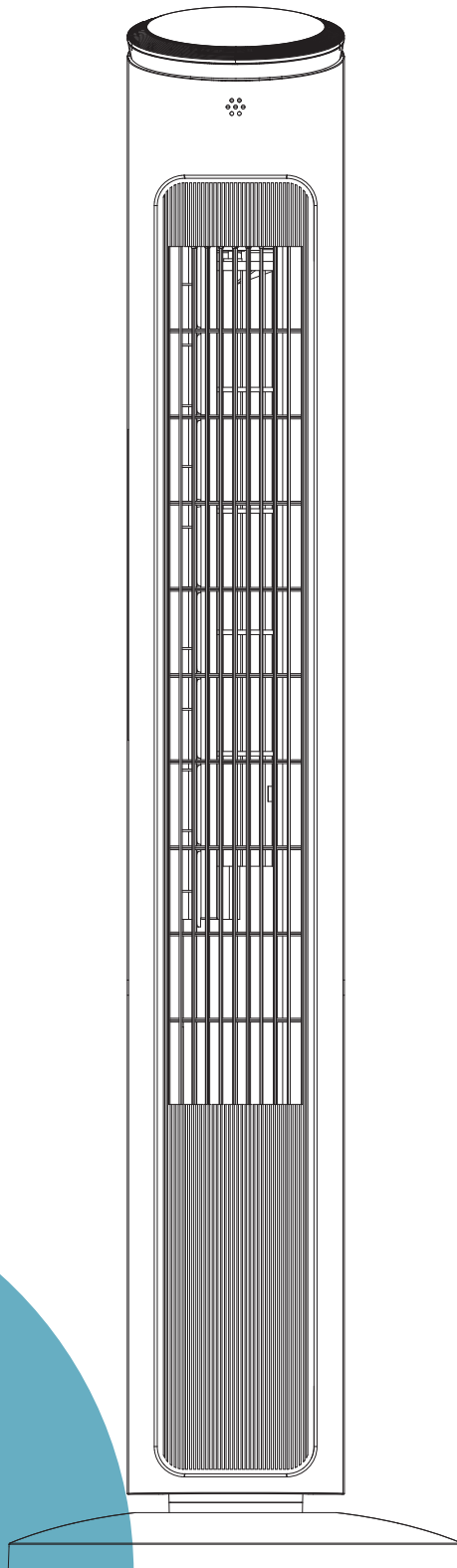

TORENVENTILATOR
TOWER FAN
TURMVENTILATOR
VENTILATEUR TOUR

Gebruiksaanwijzing	3
User Manual	16
Benutzerinformation	29
Mode d'emploi	43

Fuave Quiet Air
TF105DCDB
TF105DCDW

Inhoudsopgave

Voorwoord	4
1. Veiligheid	5
1.1. Veiligheidswaarschuwingen en -voorschriften	5
1.2. Bedoeld gebruik en te verwachten onbedoeld gebruik	7
2. Producteigenschappen	8
2.1. Technische gegevens	8
2.2. Hoofdonderdelen	8
2.3. Garantie	9
3. Installatie	9
3.1. Eisen aan de plaats van installatie	9
3.2. Het apparaat uitpakken	9
3.3. Het apparaat installeren	9
3.4. Plaats een batterij in de afstandsbediening	10
4. Gebruik	10
4.1. Bedieningspaneel	10
4.2. Afstandsbediening	11
4.3. Aanzetten van het apparaat	11
4.4. Het apparaat gebruiken	11
5. Reiniging en onderhoud	13
5.1. Het apparaat reinigen	13
5.2. Vervangen van de batterij in de afstandsbediening	13
6. Storingen en oplossingen	13
6.1. Storingen oplossen	14
7. Transport en opslag	15
8. Afvoeren	15
8.1. Verpakkingsmateriaal afvoeren	15
8.2. Het apparaat afvoeren	15

Voorwoord





Over dit document

- Fuave kan op geen enkele wijze aansprakelijk worden gesteld voor immateriële schade aan u of aan anderen, of materiële schade aan het apparaat, uw eigendommen of eigendommen van anderen ontstaan door het niet of niet juist opvolgen van de instructies in deze handleiding.
- In de waarschuwingen en veiligheidsvoorschriften in deze handleiding worden niet alle mogelijke omstandigheden en situaties besproken.
- Als u contact opneemt met onze klantenservice, zorg er dan voor dat u het modelnummer gereed heeft. De informatie vindt u op het typeplaatje of op de voorzijde van deze handleiding.

Oorspronkelijke instructies

Deze handleiding is oorspronkelijk geschreven in het Nederlands. Alle andere talen zijn vertaalde documenten. In geval van vertaalfouten, is de Nederlandse versie leidend.

Gebruikte symbolen

SYMBOOL	OMSCHRIJVING
 GEVAAR!	Duidt op brandgevaar en/of brandbare materialen.
 WAARSCHUWING	Duidt op een gevaarlijke situatie die, indien deze niet wordt vermeden, kan leiden tot ernstige immateriële schade aan u of anderen.
 VOORZICHTIG	Duidt op een gevaarlijke situatie die, indien deze niet wordt vermeden, kan leiden tot lichte immateriële schade aan u of anderen.
 LET OP	Duidt op een situatie die verband houdt met materiële schade.
 OPMERKING	Duidt op nuttige, aanvullende informatie.

OPMERKING

U kunt de laatste versie van deze handleiding ook online terugvinden, op [www.coolblue.nl] als u zoekt op het artikelnummer.

Auteursrecht

De in deze handleiding afgebeelde gegevens, waaronder begrepen teksten, foto's, grafische tekeningen, beeldmerken, (handels)namen en logo's, zijn eigendom van Fuave en worden beschermd door het auteursrecht, merkenrecht en/of enig ander intellectueel eigendomsrecht, tenzij deze gegevens toebehoren aan een derde. Het is u nimmer toegestaan de inhoud van de handleiding geheel of gedeeltelijk te reproduceren, over te dragen, te verspreiden, te bewaren of tegen vergoeding beschikbaar te stellen aan derden, zonder de voorafgaande schriftelijke toestemming van Fuave en/of de derde waar de gegevens aan toebehoren.

Contactgegevens

Fuave is een geregistreerd merk van Wisepick Productions B.V.
De klantenservice kunt u bereiken via: www.coolblue.nl/klantenservice

Wisepick Productions B.V.

Weena 664
3012 CN Rotterdam
Nederland

1. Veiligheid

1.1. Veiligheidswaarschuwingen en -voorschriften

Zorg dat u de veiligheidsinstructies volledig heeft gelezen en begrepen, voordat u het apparaat installeert, gebruikt of onderhoudt. Zo voorkomt u mogelijke materiële schade en immateriële schade aan u of aan anderen, het apparaat, uw andere eigendommen of eigendommen van anderen.



GEVAAR!

- Dit apparaat mag niet gebruikt worden door kinderen jonger dan acht jaar.
- Dit apparaat is niet bedoeld voor gebruik door personen (waaronder kinderen) met beperkte fysieke, sensorische of geestelijke capaciteiten of met gebrek aan ervaring en kennis, tenzij ze onder toezicht staan of instructies betreffende het gebruik van het apparaat hebben ontvangen van iemand die verantwoordelijk is voor hun veiligheid.
- Dit apparaat en de onderdelen zijn geen speelgoed; kinderen mogen dus niet met het apparaat of de onderdelen spelen.
- Reiniging en onderhoud mogen niet door kinderen zonder toezicht worden uitgevoerd.
- Wees altijd alert en voorzichtig. Gebruik geen elektrische apparaten als u last heeft van concentratiestoornissen of het nodige bewustzijn mist, of als u onder invloed bent van drugs, alcohol of medicijnen. Zelfs de geringste onoplettendheid kan leiden tot ernstige ongevallen en verwondingen bij het gebruik van elektrische apparaten.

Brandgevaar:

- Brand- en ontploffingsgevaar. Gebruik het apparaat niet in de nabijheid (minimaal één meter afstand) van licht ontvlambare of explosiegevoelige stoffen of brandstoffen.
- Brand- en ontploffingsgevaar. Stel het apparaat nooit bloot aan open vuur.
- Controleer voor gebruik of de spanning op het stopcontact dat u wilt gebruiken overeenkomt met die op het typeplaatje van het apparaat (220-240V~ 50/60Hz). Schade die is veroorzaakt door een foutieve spanning, valt buiten de garantie.
- Rol de stroomkabel van het apparaat volledig af voor u de stekker in het stopcontact steekt. Dit om warmteontwikkeling in de kabel te voorkomen.
- Leid de stroomkabel niet onder tapijt door en bedek hem niet met matten, lopers en dergelijke. Dit kan onvoorziene warmteontwikkeling tot gevolg hebben.
- Neem de stekker uit het stopcontact wanneer u vreemde geluiden hoort, een vreemde geur ruikt of bij rookontwikkeling.
- Controleer het apparaat regelmatig op beschadigingen van de stroomkabel en de stekker. Wanneer er sprake is van zichtbare schade, een sterke geur, of wanneer onderdelen buitensporig heet worden, stop het gebruik dan onmiddellijk en neem de stekker uit het stopcontact.
- Plaats geen voorwerpen op het apparaat en dek het apparaat nooit af. Blokkeer nooit de roosters voor inkomende en uitgaande lucht, ook niet gedeeltelijk.
- Laat het apparaat niet onbeheerd achter met de stekker in het stopcontact.
- Sluit batterijen niet kort en dompel ze niet onder in vloeistoffen. Er bestaat hierdoor gevaar voor explosie, brand, hitte, rook en/of gasontwikkeling.
- Als de batterij per ongeluk in het water is gevallen, verwijder deze dan onmiddellijk. Plaats de batterij op een veilige, open plek en blijf uit de buurt totdat deze helemaal droog is. Gebruik de gedroogde batterij niet opnieuw, maar voer deze af volgens de instructies in het hoofdstuk

Afvoeren.

- Het apparaat moet worden opgeslagen in een ruimte vrij van open vuur, apparaten die op gas werken of elektrische kachels.



WAARSCHUWING!

Knelgevaar:

- Beweeg en/of verplaats het apparaat altijd rustig.
- Steek geen vingers of voorwerpen zoals pennen door de roosters in het apparaat en waarschuw vooral kinderen voor deze gevaren.

Verstikkingsgevaar:

- Houd de verpakkingsmaterialen buiten het bereik van kinderen. Verpakkingsmaterialen zijn geen speelgoed.

Elektrocuciegevaar door kortsluiting

- Stel het apparaat niet bloot aan regen en gebruik het apparaat niet in een vochtige of natte omgeving, zoals de badkamer en de wasruimte, niet in de buurt van een bad, douche of zwembad.
- Knoei of giet geen water, olie of wat voor vloeistof dan ook op of in het apparaat.
- Raak het apparaat, de stekker en stroomkabel niet aan met natte of vochtige handen.
- Sluit het apparaat niet aan op het stopcontact voordat het volgens de instructies is geïnstalleerd.
- Gebruik uitsluitend de stekker die van fabriekswege op het apparaat is gemonteerd en verander deze nooit. De stekker moet overeenkomen met het type stopcontact dat gebruikt wordt om het risico op een elektrische schok te reduceren.
- De stekker is voorzien van randaarde. Verwijder de aardcontacten niet van de stekker.
- Houd de stroomkabel weg bij hitte, olie, scherpe randen of hoeken en bewegende delen.
- Draai of knik de stroomkabel niet, rol de stroomkabel na gebruik niet te strak op en wind hem niet op rond het apparaat; dat kan de isolatielaag beschadigen! Beschadigde of in de knoop zittende stroomkabels vergroten het risico op een elektrische schok.
- Het is niet toegestaan het apparaat te openen, te veranderen of zelf te repareren. Het apparaat, de stekker en/of de kabel moeten door een elektricien of een vergelijkbaar gekwalificeerd persoon worden gerepareerd en/of vervangen.
- Neem altijd de stekker uit het stopcontact en laat het apparaat volledig afkoelen voordat u het apparaat schoonmaakt of onderhoudt.

Chemisch verbrandingsgevaar:

- Houd batterijen buiten het bereik van kinderen. Het inslikken van batterijen kan leiden tot chemische brandwonden, perforatie van weke delen en ernstige brandwonden. Ernstige brandwonden kunnen binnen 2 uur na inslikken ontstaan. Roep onmiddellijk medische hulp in wanneer u vermoedt dat er een batterij is ingeslikt.
- Vervorm, verbrand of demonteer batterijen niet en doorboor ze nooit met een scherp voorwerp. Extreme hitte kan leiden tot explosie en/of lekkage van bijtende vloeistof. Door mechanische schade kunnen gasvormige stoffen ontsnappen, die zeer irriterend, ontvlambaar of giftig kunnen zijn.

- Verwijder lekkende, vervormde of gecorrodeerde batterijen uit het product en voer ze naar behoren af met de juiste beschermingsmiddelen. Als een batterij is gelekt: vermijd contact met huid, ogen en slijmvliezen. Spoel de getroffen gebieden indien nodig met water af en roep onmiddellijk medische hulp in.
- Lege batterijen moeten onmiddellijk uit het apparaat worden verwijderd en op de juiste wijze worden afgevoerd. Lege batterijen kunnen corroderen, waarbij chemicaliën vrijkomen die uw gezondheid en het apparaat schaden. Haal de batterijen uit het apparaat als u het langere tijd niet gebruikt, om te voorkomen dat ze gaan lekken.
- Laat kinderen geen batterijen vervangen zonder toezicht van een volwassene.

⚠ VOORZICHTIG!

Struikelgevaar:

- Zorg ervoor dat de stekker en het stopcontact te allen tijde goed zichtbaar en bereikbaar zijn.

⚠ LET OP!

Risico op schade aan het apparaat:

- Gebruik alleen de meegeleverde accessoires voor de installatie.
- Klim, zit of sta niet op het apparaat.
- Zet geen zware voorwerpen op het apparaat. Dit kan vervormingen en schade aan het apparaat veroorzaken.
- Trek nooit aan de stroomkabel om het apparaat te dragen, te verplaatsen of om de stekker uit het stopcontact te nemen.
- Stel het apparaat niet bloot aan direct zonlicht om verkleuring van de behuizing te voorkomen.
- Gebruik geen verf, reinigingsmiddelen, anti-insectensprays en dergelijke op of bij het apparaat. Dit kan de behuizing vervormen of elektrische schade aanbrengen.
- Plaats alleen type AAA mangaan- of alkalinebatterijen in de afstandsbediening. Gebruik geen oplaadbare batterijen.
- Verschillende soorten batterijen of nieuwe en gebruikte batterijen mogen niet met elkaar gebruikt worden.
- Bewaar ongebruikte batterijen in hun oorspronkelijke verpakking, uit de buurt van metalen voorwerpen. Indien reeds uitgepakt, batterijen niet mengen of door elkaar halen.
- Let bij het inleggen van de batterijen op juiste polariteit. De oriëntatie van de pluspool (+) en minpool (-) van de batterij moet overeenkomen met de + en - op het batterijvak.
- Reinig het apparaat nooit met agressieve chemische schoonmaakmiddelen die het apparaat kunnen beschadigen.

1.2. Bedoeld gebruik en te verwachten onbedoeld gebruik

- Dit apparaat is bedoeld om lucht rond te blazen in een ruimte om zo een aangename gevoelstemperatuur te creëren.
- Dit apparaat is uitsluitend bedoeld voor gebruik binnenshuis.
- Dit apparaat is bedoeld voor huishoudelijk gebruik.
- Dit apparaat mag niet gebruikt worden door kinderen jonger dan 8 jaar.
- Elk ander gebruik van het apparaat dan beschreven in deze handleiding wordt beschouwd als onbedoeld gebruik en kan leiden tot materiële schade en immateriële schade aan u of aan anderen, het apparaat, uw andere eigendommen of eigendommen van anderen en het vervallen van de garantie.

2. Producteigenschappen

2.1. Technische gegevens

Model/type	TF105DCDB	TF105DCDW
Kleur behuizing	Zwart	Wit
Gewicht	4.54 kg	
Afmetingen (L x B x H)	30 x 30 x 102.8 cm	
Nominaal voltage, frequentie en stroom	220-240V ~ 50/60Hz	
Ingangsvermogen	24 W	
Energieverbruik in stand-bystand	0,3 W	
Bedrijfswaarde	1,4 (m ³ /min)W	
Seizoensgebonden elektriciteitsverbruik	7,9 kWh/a	
Maximaal ventilatordebiet	32,3 m ³ /min	
Maximaal geluidsniveau	61 dB(A)	
Maximale lichtsnelheid	4,0 m/s	
Maximaal bereik afstandsbediening	5 m	
Meetnorm voor bedrijfswaarde	EN IEC 60879:2019	

2.2. Hoofdonderdelen

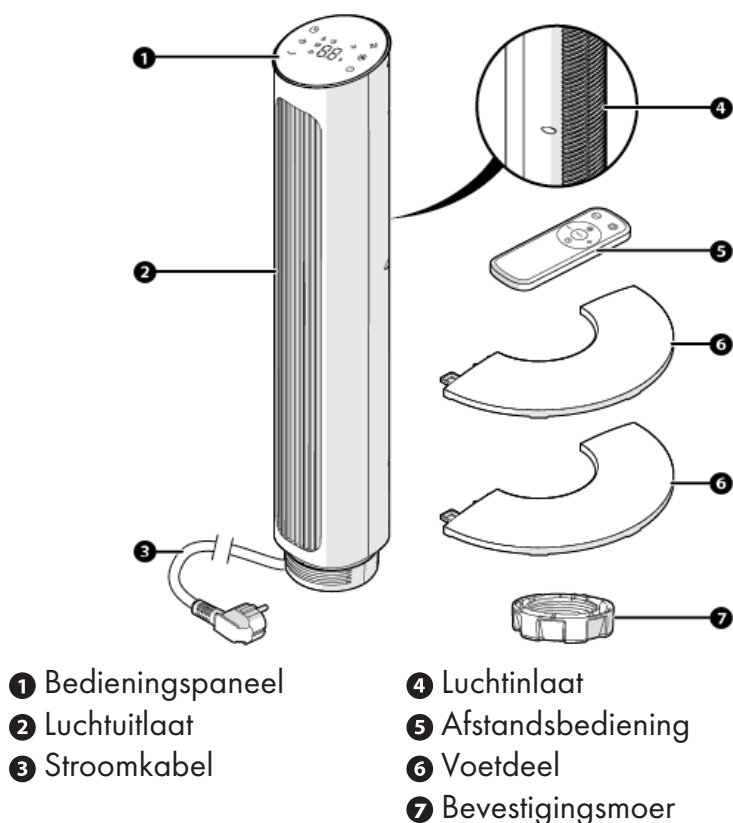

2.3. Garantie

Dit apparaat wordt geleverd met een garantieperiode van 2 jaar na aankoop. Ga voor meer informatie over de garantievoorwaarden naar [www.coolblue.nl/klantenservice]. U dient in ieder geval te beschikken over de aankoopbon met koop-/of leverdatum om aanspraak te kunnen maken op de garantie.

3. Installatie

Neem voordat u het apparaat installeert nauwkeurig de veiligheidsinformatie uit hoofdstuk 1 door.

3.1. Eisen aan de plaats van installatie

Plaats het apparaat op een locatie die aan de volgende voorwaarden voldoet:

- Een vlakke, stabiele, hitte- en vochtbestendige ondergrond.
- In de buurt van een stopcontact.
- Aan alle zijden van het apparaat minstens 10 cm vrije ruimte en uit de buurt van gordijnen.
- Minimaal één meter van televisies of radio's om elektromagnetische interferentie te voorkomen.
- Minimaal 50 cm van warmtebronnen zoals kachels of fornuizen.
- Niet in direct zonlicht.

3.2. Het apparaat uitpakken



WAARSCHUWING!

VERSTIKKINGSGEVAAR. Houd de verpakkingsmaterialen buiten het bereik van kinderen. Verpakkingsmaterialen zijn geen speelgoed.

Controleer of alle onderdelen aanwezig zijn en of het apparaat en de accessoires geen beschadigingen vertonen. Indien er onderdelen ontbreken of beschadigd zijn, neem dan contact op met Fuave.

3.3. Het apparaat installeren

1. Lijn de twee helften van de voet kruislings tegenover elkaar uit.
2. Druk de noppen in de uitsparingen om de twee helften van de voet aan elkaar vast te klikken.

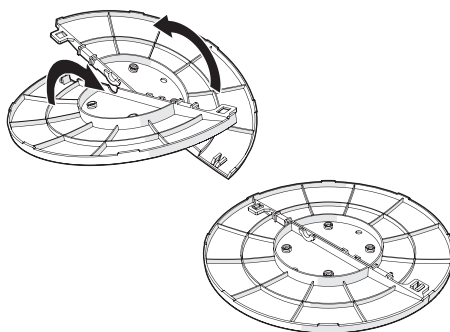

3. Draai de torenventilator voorzichtig ondersteboven.
4. Draai de bevestigingsmoer los van de onderkant van de torenventilator.

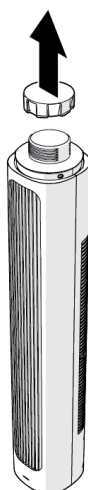

5. Plaats de voet op de torenventilator.
6. Draai de bevestigingsmoer vast aan de onderkant van de torenventilator.

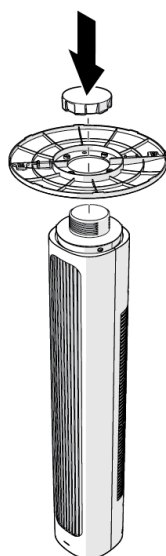

7. Zet het apparaat rechtop neer.

3.4. Plaats een batterij in de afstandsbediening

! LET OP!

Risico op schade aan het apparaat

- Plaats alleen type AAA mangaan- of alkalinebatterijen in de afstandsbediening. Gebruik geen oplaadbare batterijen.
- Let bij het inleggen van de batterijen op juiste polariteit. De oriëntatie van de pluspool (+) en minpool (-) van de batterij moet overeenkomen met de + en - op het batterijvak.

8. Schuif het batterijvak uit de afstandsbediening.
9. Plaats twee AAA batterijen in de uitsparingen van het batterijvak (niet meegeleverd).
10. Schuif het batterijvak terug in de afstandsbediening.

4. Gebruik

Neem voordat u het apparaat gebruikt nauwkeurig de veiligheidsinformatie uit hoofdstuk 1 door.



GEVAAR!

BRANDGEVAAR. Laat het apparaat niet onbeheerd achter met de stekker in het stopcontact.

4.1. Bedieningspaneel

Met het aanraakgevoelige bedieningspaneel kunnen alle functies gekozen en ingesteld worden. Bedien een knop door middel van een lichte aanraking.

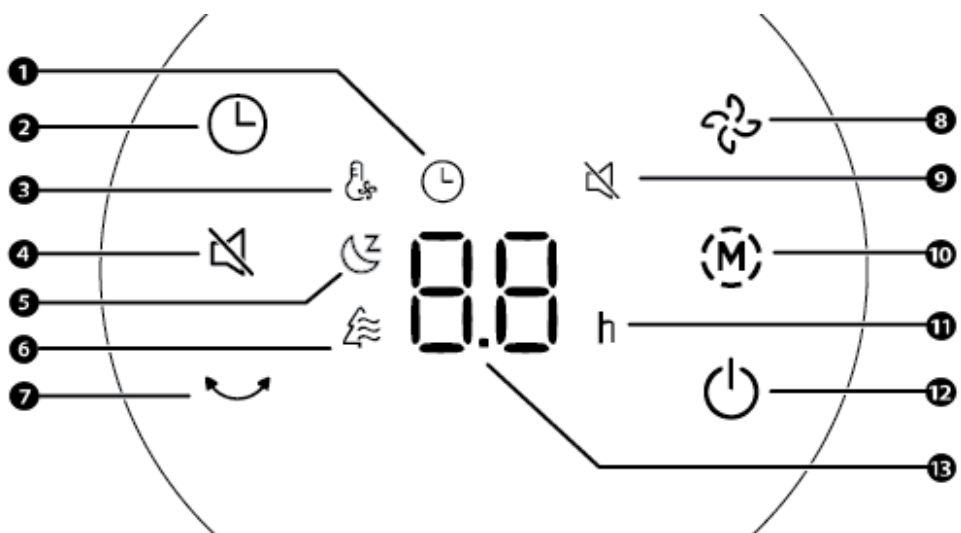

- 1 Timer-indicator
- 2 Timerknop
- 3 Temperatuurgestuurde-ventilatorsnelheid-indicator
- 4 Stil-knop
- 5 Slaapstand-indicator
- 6 Natuurlijke-wind-indicator
- 7 Oscillatieknop
- 8 Ventilatorsnelheid-knop
- 9 Stil-indicator
- 10 Ventilatormodus-knop
- 11 Timer eenheid-indicator
- 12 Aan-/uitknop
- 13 Cijferdisplay

4.2. Afstandsbediening

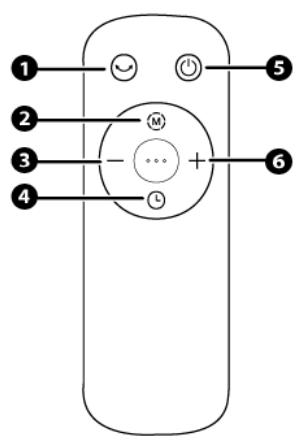

- 1 Oscillatieknop
- 2 Ventilatormodus-knop
- 3 Minknop
- 4 Timerknop
- 5 Aan-/uitknop
- 6 Plusknop









4.3. Aanzetten van het apparaat





1. Steek de stekker van het apparaat in het stopcontact. Het apparaat maakt een pieptoon.
2. Druk op de aan-/uitknop om het apparaat in te schakelen.

4.4. Het apparaat gebruiken

De functies uit onderstaande tabel kunnen met zowel het bedieningspaneel als met de afstandsbediening worden geselecteerd.

Als een functie alleen beschikbaar is via het bedieningspaneel of de afstandsbediening, dan zal dit worden vermeld bij de functie.

Knop	Beschrijving
	Druk op de aan-/uitknop om het apparaat in of uit te schakelen.
	Druk op de stil-knop om het apparaat minder geluid te laten maken.
	Druk op de oscillatieknop om het apparaat automatisch van links naar rechts te laten bewegen of om de oscillatie uit te schakelen.
	Druk herhaaldelijk op de ventilatorsnelheid-knop om de ventilatorsnelheid aan te passen. Kies in de ventilatormodus normale wind of slaapstand wind voor niveau 1-12. Kies in de ventilatormodus natuurlijke wind voor niveau 1-3.
	1. Druk op de timerknop om de timer in te stellen. Het display weergeeft 0h. De timer eenheid-indicator knippert. 2. Druk op de timerknop om het aantal uur te verhogen met één uur. Wacht 3 seconden om de timer tijd te bevestigen. De timer-indicator wordt weergegeven op het display. Stel de timer tijd in op 0 uur om de timer uit te schakelen.
	Druk herhaaldelijk op de ventilatormodus-knop om het type wind aan te passen: normale wind, temperatuurgestuurde wind, slaapstand wind, natuurlijke wind.
	De cijfers op het display weergeven de huidige geselecteerde ventilatorsnelheid of de timer tijd.
	Druk op de plus- of minknop om de ventilatorsnelheid aan te passen. Deze functie is alleen beschikbaar via de afstandsbediening.

Modus	Indicator	Beschrijving
Normale wind		Standaard windmodus.
Slaapstand wind		In de slaapstand past het apparaat automatisch de windsnelheid aan: deze begint hoog voor het slapen en wordt na verloop van tijd automatisch verlaagd.
Temperatuurgestuurde-ventilatorsnelheid		In deze modus past de ventilatorsnelheid intelligent aan op basis van veranderingen in de omgevingstemperatuur.
Natuurlijke wind		In de natuurlijke windmodus simuleert het apparaat een natuurlijk briesje door de windsnelheid automatisch te variëren, in tegenstelling tot de normale modus waarin de snelheid constant blijft.
Stil		In de stille modus schakelt het apparaat de pieptonen uit tijdens de bediening.
Timer		De timer kan ingesteld worden van 1-24 uur.

(i) Het apparaat schakelt automatisch uit als het apparaat 24 uur onafgebroken werkt zonder bediening of ingestelde timer.

5. Reiniging en onderhoud

Neem voordat u het apparaat gaat onderhouden en reinigen nauwkeurig de veiligheidsinformatie uit hoofdstuk 1 door.

5.1. Het apparaat reinigen



WAARSCHUWING!

ELEKTROCUTIEGEVAAR DOOR KORTSLUITING. Neem altijd de stekker uit het stopcontact en laat het apparaat volledig afkoelen voordat u het apparaat schoonmaakt of onderhoudt.



LET OP!

RISICO OP SCHADE AAN HET APPARAAT. Reinig het apparaat nooit met agressieve chemische schoonmaakmiddelen die het apparaat kunnen beschadigen.

1. Druk op de aan-/uitknop om het apparaat uit te schakelen.
2. Haal de stekker uit het stopcontact.
3. Gebruik een zachte, vochtige doek om de behuizing schoon te vegen.
4. Droog het apparaat na met een zachte doek.

5.2. Vervangen van de batterij in de afstandsbediening



LET OP!

RISICO OP SCHADE AAN HET APPARAAT. Plaats alleen type AAA mangaan- of alkalinebatterijen in de afstandsbediening. Gebruik geen oplaadbare batterijen.

1. Schuif het batterijvak uit de afstandsbediening.
2. Verwijder de oude batterijen.
3. Plaats twee nieuwe AAA batterijen in de uitsparing van het batterijvak.

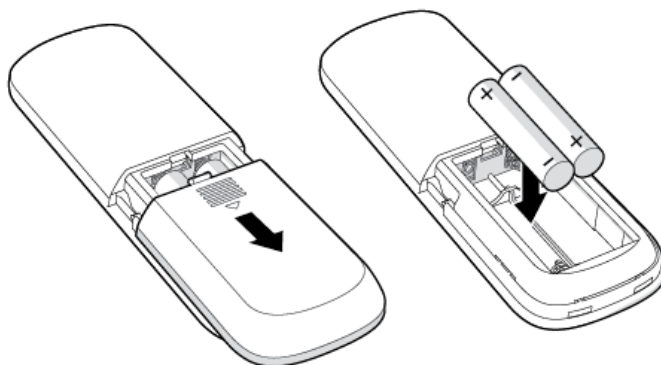

4. Schuif het batterijvak terug in de afstandsbediening.

6. Storingen en oplossingen

Sommige problemen kunt u eenvoudig zelf verhelpen met behulp van de onderstaande tabel. Mochten onderstaande beschrijvingen uw probleem niet oplossen, neemt u dan contact op met onze klantenservice: www.coolblue.nl/klantenservice

6.1. Storingen oplossen

Probleem	Oorzaak	Oplossing
Het apparaat start niet wanneer de aan-/uitknop wordt ingedrukt.	Het apparaat krijgt geen stroom.	Controleer of de stekker in het stopcontact zit en of de kabel of stekker niet beschadigd is.
		Controleer of de aardlekschakelaar ingeschakeld is.
		Controleer of er geen stroomstoring is.
	De batterij in de afstandsbediening is leeg.	Vervang de batterij van de afstandsbediening.
	De afstandsbediening bevindt zich buiten het bereik van het apparaat (5 meter).	Houd de afstandsbediening binnen 5 meter van het apparaat.
	Er is een stop doorgeslagen in de meterkast.	<ol style="list-style-type: none"> 1. Haal de stekker van het apparaat uit het stopcontact. 2. Controleer de stoppen in de meterkast. Blijft het probleem zich voordoen, neem dan contact op met de klantenservice.
Het apparaat stopt automatisch.	Het apparaat is automatisch uitgeschakeld door de instelling van de timer.	Druk op de aan-/uitknop om het apparaat weer in te schakelen.
Het apparaat produceert lawaai.	De ondergrond waar het apparaat op staat, is niet stevig, vlak of horizontaal.	Verplaats het apparaat naar een plek met een stevige, vlakke en horizontale ondergrond.

7. Transport en opslag

1. Haal de stekker uit het stopcontact.
2. Maak het apparaat schoon. Volg de instructies in hoofdstuk 5. Reiniging en onderhoud.
3. Verwijder de batterij uit de afstandsbediening.
4. Bewaar het apparaat in de originele verpakking in een droge en afgesloten ruimte.

8. Afvoeren

8.1. Verpakkingsmateriaal afvoeren

Het verpakkingsmateriaal bestaat uit verschillende materialen. Volg bij het afvoeren van het verpakkingsmateriaal de nationale en lokale regelgeving met betrekking tot het milieuvriendelijk afvoeren van het verpakkingsmateriaal.

8.2. Het apparaat afvoeren



De materialen die in dit apparaat worden gebruikt en zijn gemarkeerd met dit symbool zijn recyclebaar. De markering duidt erop dat dit product in de gehele EU niet mag worden weggegooid bij het huishoudelijk afval.



Dit symbool geeft aan dat het apparaat niet met ander huishoudelijk afval weggegooid mag worden binnen de EU. Door het apparaat op de juiste wijze af te voeren, helpt u mogelijke gevaren voor het milieu en de volksgezondheid te voorkomen. Het recyclen van materialen draagt bij tot het behoud van natuurlijke hulpbronnen. Gooi afgedankte elektronische apparaten daarom niet weg met het huishoudelijk afval. Volg bij het afvoeren van het apparaat de nationale en lokale regelgeving met betrekking tot het milieuvriendelijk afvoeren van elektronische apparatuur.

Contactgegevens Fuave

Wisepick Productions B.V.

Weena 664

3012 CN Rotterdam

Nederland

De klantenservice kunt u bereiken via: www.coolblue.nl/klantenservice

Table of content

Foreword	17
1. Safety	18
1.1. Safety warnings and instructions	18
1.2. Intended use and anticipated unintended use	20
2. Product features	20
2.1. Technical specifications	20
2.2. Main components	21
2.3. Warranty	22
3. Installation	22
3.1. Requirements for the location where the appliance is installed	22
3.2. Unpacking the appliance	22
3.3. Installing the appliance	22
3.4. Insert a battery in the remote control.	23
4. Use	23
4.1. Control panel	23
4.2. Remote control	24
4.3. Switching on the appliance	24
4.4. Using the appliance	24
5. Cleaning and maintenance	26
5.1. Cleaning the appliance	26
5.2. Replacing the battery in the remote control	26
6. Faults and solutions	26
6.1. Troubleshooting	27
7. Transport and storage	28
8. Disposal	28
8.1. Disposing of packaging material	28
8.2. Disposing of the appliance	28

Foreword





About this document

- Fuave cannot in any way be held liable for immaterial damage to you or to others, or material damage to the appliance, your property or property of others caused by not following or not correctly following the instructions in this manual.
- The warnings and safety instructions in this manual do not cover all possible circumstances and situations.
- If you contact our customer service, make sure you have the model number at hand. That information can be found on the type plate or on the front of this manual.

Original instructions

This manual was originally written in Dutch. All other languages are translated documents. In the case of translation errors, the Dutch version takes precedence.

Symbols used

Symbol	Description
 DANGER!	Indicates a fire hazard and/or flammable materials.
 WARNING	Indicates a dangerous situation which, if not avoided, can result in serious immaterial damage to you or others.
 CAUTION	Indicates a dangerous situation which, if not avoided, can result in slight immaterial damage to you or others.
 ATTENTION	Indicates a situation related to material damage.
 NOTE	Indicates useful additional information.

NOTE

You can also find the latest version of this manual online on [www.coolblue.nl] if you search by the article number.

Copyright

The data depicted in this manual, including texts, photographs, graphic drawings, trademarks, (trade) names and logos, are the property of Fuave and are protected by copyright, trademark law and/or any other intellectual property right, unless these data belong to a third party. You are never permitted to reproduce, transfer, distribute, store or make the contents of the manual available to third parties, in whole or in part, without the prior written consent of Fuave and/or the third party to whom the data belongs.

Contact details

Fuave is a registered trademark of Wisepick Productions B.V.

Customer service can be reached at: www.coolblue.nl/en/customer-service

Wisepick Productions B.V.

Weena 664
3012 CN Rotterdam
The Netherlands

1. Safety

1.1. Safety warnings and instructions

Make sure you have read and understood the safety instructions fully before installing, using or maintaining the appliance. In this way you avoid possible material damage and immaterial damage to you or to others, the appliance, your other property or other people's property.



DANGER!

- This appliance may not be used by children under eight years of age.
- This appliance is not intended for use by persons (including children) with limited physical, sensory or mental capabilities or who lack of experience and knowledge, unless they have been given supervision or instructions concerning use of the appliance by a person responsible for their safety.
- This appliance and its components are not toys, so children may not play with the appliance or its components.
- Cleaning and maintenance must not be carried out by children without supervision.
- Always be alert and careful. Do not use electrical appliances if you suffer from impaired concentration or lack of awareness, or if you are under the influence of drugs, alcohol or medication. Even the slightest distraction can lead to serious accidents and injuries when using electrical appliances.

Fire hazard:

- Risk of fire and explosion. Do not use the appliance in the vicinity (at least one metre away) of highly flammable or explosive substances or fuels.
- Risk of fire and explosion. Never expose the appliance to a naked flame.
- Before use, check that the voltage on the socket you want to use matches that on the type plate of the appliance (220-240V~ 50/60Hz). Damage caused by faulty voltage is not covered by the warranty.
- Fully unroll the appliance's power cable before plugging it into the socket. This is to prevent heat generation in the cable.
- Do not pass the power cable under a carpet or cover it with mats, runners and the like. This can lead to unforeseen heat generation.
- Unplug the appliance if you hear strange noises, smell an odour or see smoke.
- Regularly check the appliance for damage to the power cable and plug. If there is visible damage, a strong smell, or parts become excessively hot, stop using it immediately and remove the plug from the socket.
- Do not place objects on the appliance and never cover the appliance. Never block the grilles for incoming and outgoing air, not even partially.
- Do not leave the appliance unattended with the plug in the socket.
- Do not short-circuit batteries and do not immerse them in liquids. This causes a risk of explosion, fire, heat, smoke and/or gas development.
- If the battery has accidentally fallen into the water, remove it immediately. Put the battery in a safe, open spot and stay away from it until it is completely dry. Do not reuse the dried battery, but dispose of it as instructed in the Disposal section.
- The appliance must be stored in a room free of naked flames, gas-powered appliances or electric heaters.

 **WARNING!**

Danger of entrapment:

- Always move and/or relocate the appliance calmly.
- Do not insert fingers or objects such as pens through the grills in the appliance and especially warn children of these dangers.

Risk of suffocation:

- Keep packaging materials out of reach of children. Packaging materials are not toys.

Electrocution hazard due to short circuit

- Do not expose the appliance to rain or use it in damp or wet environments, such as the bathroom and laundry room, nor near a bath, shower or swimming pool.
- Do not spill or pour any water, oil or liquid onto or into the appliance.
- Do not touch the appliance, plug or mains cable with wet or damp hands.
- Do not connect the appliance to the power supply until it is installed as instructed.
- Only use the appliance's factory-fitted plug and never change it. The plug must match the type of socket used to reduce the risk of electric shocks.
- The plug has an earth connection. Do not remove the earth contacts from the plug.
- Keep the power cable away from heat, oil, sharp edges or corners and moving parts.
- Do not turn or kink the power cable, do not roll up the power cable too tightly after use and do not wind it up around the appliance; this may damage the insulation layer! Damaged or tangled power cables increase the risk of electric shocks.
- It is not permitted to open, change or repair the appliance yourself. The appliance, plug and/or cable must be repaired and/or replaced by an electrician or an equivalent qualified person.
- Always remove the plug from the socket and allow the appliance to cool completely before cleaning or maintaining the appliance.

Risk of chemical combustion:

- Keep batteries out of reach of children. Ingestion of batteries can lead to chemical burns, soft tissue perforation and severe burns. Serious burns may occur within two hours after ingestion. Seek immediate medical attention if you suspect a battery has been swallowed.
- Do not deform, burn or disassemble batteries and never drill with a sharp object. Extreme heat can lead to explosion and/or leakage of corrosive fluid. Mechanical damage can result in the release of gaseous substances, which can be highly irritating, flammable or toxic.
- Remove leaking, deformed or corroded batteries from the product and dispose of them properly with appropriate protective equipment. If a battery is leaking: avoid contact with skin, eyes and mucous membranes. If necessary, rinse affected areas with water and seek immediate medical attention.
- Depleted batteries should be immediately removed from the appliance and disposed of properly. Depleted batteries can corrode, releasing chemicals that damage your health and the appliance. If you do not use it for a long time, remove the batteries from the appliance to prevent them from leaking.
- Do not allow children to replace batteries without adult supervision.

 **CAUTION!**

Trip hazard:

- Make sure that the plug and socket are clearly visible and accessible at all times.

! ATTENTION!**Risk of damage to the appliance:**

- Use only the accessories provided for the installation.
- Do not climb, sit or stand on the appliance.
- Do not place heavy objects on the appliance. This can cause deformations and damage to the appliance.
- Never pull the power cable to carry or move the appliance or to disconnect the plug from the socket.
- Do not expose the appliance to direct sunlight to avoid discolouration of the housing.
- Do not use paint, cleaning sprays, anti-insect sprays, etc. on or near the appliance. This can cause deformation of the housing or electrical damage.
- Insert only manganese or alkaline batteries of type AAA in the remote control. Do not use rechargeable batteries.
- Different types of batteries or new and used batteries may not be used together.
- Store unused batteries in their original packaging, away from metal objects. If already unpacked, do not mix batteries.
- When installing the batteries, pay attention to the correct polarity. The orientation of the positive (+) and negative (-) terminals of the battery must correspond to the + and - on the battery compartment.
- Never clean the appliance with aggressive chemical cleaners that may damage the appliance.

1.2. Intended use and anticipated unintended use

- This appliance is designed to blow air around a room to create a pleasant perceived temperature.
- This appliance is only intended for use indoors.
- This appliance is intended for domestic use.
- This appliance may not be used by children under 8 years of age.
- Any use of the appliance other than as described in this manual is considered to be unintended use and can result in property and immaterial damage to you or to others, the appliance, your other property or other people's property and the expiry of the warranty.

2. Product features**2.1. Technical specifications**

Model / Type	TF105DCDB	TF105DCDW
Housing colour	Black	White
Weight	4.54 kg	
Dimensions (l × w × h)	30 x 30 x 102.8 cm	
Nominal voltage, frequency and current	220-240V ~ 50/60Hz	
Input power	24 W	

Energy consumption in standby mode	0.3 W
Operating value	1.4 (m ³ /min)W
Seasonal electricity consumption	7.9 kWh/a
Maximum fan flow rate	32.3 m ³ /min
Maximum noise level	61 dB(A)
Maximum air speed	4.0 m/s
Maximum remote control range	5 m
Measurement standard for operating valu	EN IEC 60879:2019

2.2. Main components

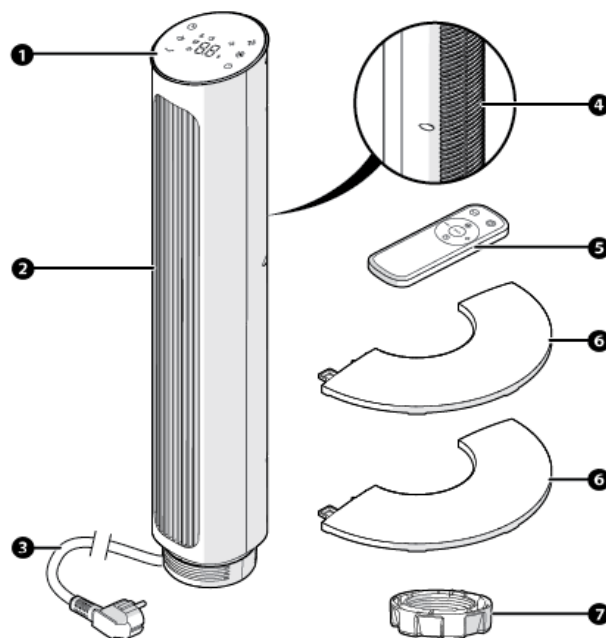

- ❶ Control panel
- ❷ Air outlet
- ❸ Power cable

- ❹ Air inlet
- ❺ Remote control
- ❻ Base part
- ❼ Retaining nut

2.3. Warranty

This appliance comes with a warranty period of two years after purchase. For more information about the warranty conditions, please visit [www.coolblue.nl/en/customer-service]. In order to be able to make a claim against the guarantee, you must have the proof of purchase that states the purchase and/or delivery date.

3. Installation

Before installing the appliance, carefully review the safety information in chapter 1.

3.1. Requirements for the location where the appliance is installed

Place the appliance in a location that satisfies the following conditions:

- A flat, stable, heat-resistant and moisture-resistant surface.
- Near an electrical socket.
- On all sides of the appliance at least 10 cm free space and away from curtains.
- At least one metre from televisions or radios to prevent electromagnetic interference.
- Minimum 50 cm from heat sources such as heaters or stoves.
- Not in direct sunlight.

3.2. Unpacking the appliance



WARNING!

RISK OF SUFFOCATION. Keep packaging materials out of reach of children. Packaging materials are not toys.

Check that all parts are present and that the appliance and accessories are not damaged. If parts are missing or damaged, please contact Fuave:

3.3. Installing the appliance

1. Align the two halves of the base crosswise against each other.
2. Press the studs into the recesses to clip the two halves of the base together.

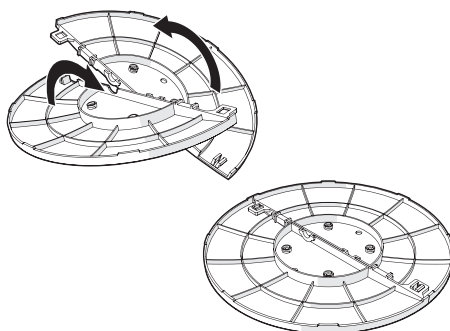

3. Carefully turn the tower fan upside down.
4. Loosen the retaining nut from the bottom of the tower fan.

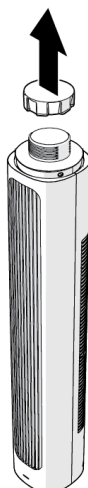

5. Place the base on the tower fan.
6. Tighten the retaining nut to the bottom of the tower fan.

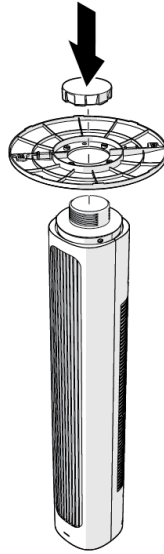

7. Turn the appliance upright.

3.4. Insert a battery in the remote control.

! ATTENTION!

Risk of damage to the appliance

- Insert only manganese or alkaline batteries of type AAA in the remote control. Do not use rechargeable batteries.
 - When installing the batteries, pay attention to the correct polarity. The orientation of the positive (+) and negative (-) terminals of the battery must correspond to the + and - on the battery compartment.
1. Slide the battery compartment out of the remote control.
 2. Insert two AAA batteries (not included) into the battery compartment recesses.
 3. Slide the battery compartment back into the remote control.

4. Use

Before using the appliance, carefully review the safety information in chapter 1.



DANGER!

FIRE HAZARD. Do not leave the appliance unattended with the plug in the socket.

4.1. Control panel

The touch-sensitive control panel allows all functions to be selected and set. Operate a button with a slight touch.

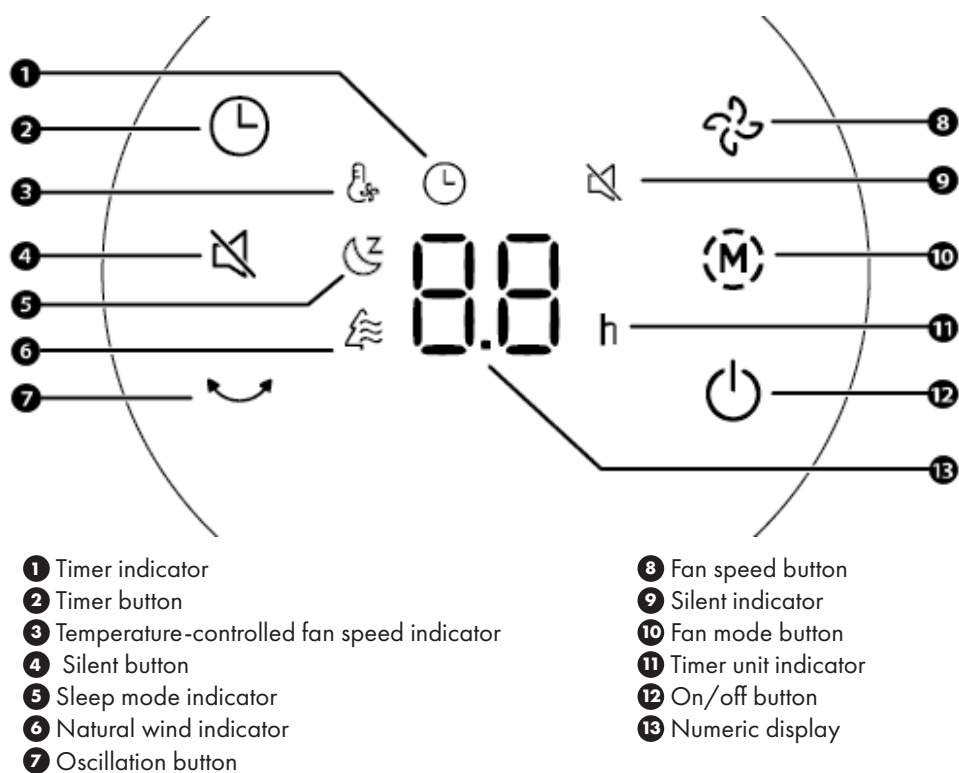

4.2. Remote control

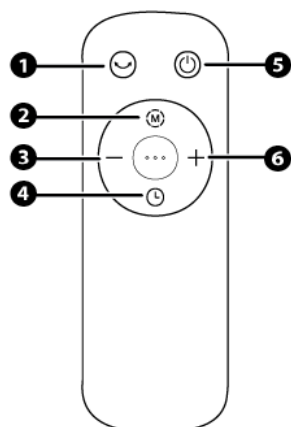









4.3. Switching on the appliance





1. Insert the appliance's plug into the socket. The appliance will make a beep.
2. Press the on/off button to turn on the appliance.

4.4. Using the appliance

The functions in the table below can be selected with both the control panel and the remote control.

If a function is only available via the control panel or remote control, this will be indicated in the function.

Button	Description
	Press the on/off button to switch the appliance on or off.
	Press the quiet button to make the device operate with less noise.
	Press the oscillation button to allow the appliance to oscillate from left to right or to disable the oscillation.
	Repeatedly press the fan speed button to adjust the fan speed. In normal wind or sleep mode wind fan mode, select level 1-12. In natural wind fan mode, select level 1-3.
	<ol style="list-style-type: none"> Press the timer button to set the timer. The display shows 0h. The timer unit indicator flashes. Press the timer button to increase the number of hours by one hour. Wait three seconds to confirm the timer time. The timer indicator is shown on the display. Set the timer time to 0 hours to turn off the timer.
	Press the fan mode button repeatedly to adjust the type of wind: normal wind, temperature-controlled wind, sleep mode wind, natural wind.
	The figures on the display show the currently selected fan speed or the timer time.
	Press the plus or minus button to adjust the fan speed. This function is only available on the remote control.

Mode	Indicator	Description
Normal wind		Default wind mode.
Sleep mode wind		In sleep mode, the device automatically adjusts the wind speed: it starts high before sleep and is then automatically lowered.
Temperature-controlled fan speed		In this mode, the fan speed adjusts intelligently based on changes in ambient temperature.
Natural wind		In natural wind mode, the device simulates a natural breeze by automatically varying the wind speed, unlike the normal mode where the speed remains constant.
Quiet		In silent mode, the device disables the beeping sounds during operation.
Timer		The timer can be set from 1-24 hours.

(i) The appliance switches off automatically if the appliance works continuously for 24 hours without user intervention or a set timer.

5. Cleaning and maintenance

Before servicing and cleaning the appliance, carefully review the safety information in chapter 1.

5.1. Cleaning the appliance



WARNING!

ELECTROCUTION HAZARD DUE TO SHORT CIRCUIT. Always remove the plug from the socket and allow the appliance to cool completely before cleaning or maintaining the appliance.



ATTENTION!

RISK OF DAMAGE TO THE APPLIANCE. Never clean the appliance with aggressive chemical cleaners that may damage the appliance.

1. Press the on/off button to turn off the appliance.
2. Remove the plug from the power socket.
3. Use a soft damp cloth to wipe the housing.
4. Then wipe the appliance dry with a soft cloth.

5.2. Replacing the battery in the remote control



ATTENTION!

RISK OF DAMAGE TO THE APPLIANCE. Insert only manganese or alkaline batteries of type AAA in the remote control. Do not use rechargeable batteries.

1. Slide the battery compartment out of the remote control.
2. Remove the old batteries.
3. Insert two new AAA batteries into the battery compartment recess.

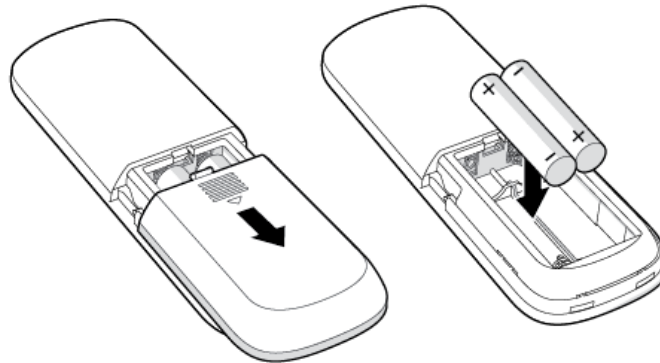

4. Slide the battery compartment back into the remote control.

6. Faults and solutions

You can fix some problems easily yourself using the information in the table below. If the following descriptions do not solve your problem, please contact our customer service: www.coolblue.nl/en/customer-service

6.1. Troubleshooting

Problem	Cause	Solution
The appliance does not start when the on/off button is pressed.	The appliance is not powered.	Check that the plug is in the socket and that the cable or plug is not damaged.
		Check that the residual-current device (RCD) is switched on.
		Check that there is no power failure.
	The battery in the remote control is empty.	Replace the battery of the remote control.
	The remote control is outside the range of the appliance (five metres).	Keep the remote control within five meters of the appliance.
The appliance stops automatically.	The appliance is automatically disabled by setting the timer.	Press the On/Off button to turn on the appliance again.
The appliance makes a noise.	The surface on which the appliance is placed is not firm, flat or horizontal.	Move the appliance to a place with a firm, flat and horizontal surface.



7. Transport and storage

1. Remove the plug from the power socket.
2. Clean the appliance. Follow the instructions in section 5. Cleaning and maintenance.
3. Remove the battery from the remote control.
4. Store the appliance in its original packaging in a dry and ventilated space.

8. Disposal

8.1. Disposing of packaging material

The packaging material consists of various materials. When disposing of packaging material, follow national and local regulations regarding the environmentally friendly disposal of packaging material.

8.2. Disposing of the appliance



The materials used in this appliance and marked with this symbol are recyclable. The marking indicates that this product must not be disposed of via household waste throughout the EU.



This symbol indicates that the appliance must not be disposed of with other household waste within the EU. By properly disposing of the appliance, you help prevent potential hazards to the environment and public health. Recycling materials contributes to the conservation of our natural resources. Therefore, do not dispose of discarded electronic appliances along with household waste. When disposing of the appliance, follow national and local regulations regarding the environmentally friendly disposal of electronic appliances.

Fuave contact details

Wisepick Productions B.V.
Weena 664
3012 CN Rotterdam
The Netherlands

Customer service can be reached at: www.coolblue.nl/en/customer-service

Inhalt

Vorwort	30
1. Sicherheit	31
1.1. Sicherheitshinweise und -vorschriften	31
1.2. Bestimmungsgemäße Verwendung und vorhersehbare nicht-bestimmungsgemäße Verwendung	33
2. Produkteigenschaften	34
2.1. Technische Daten	34
2.2. Hauptbauteile	35
2.3. Garantie	36
3. Installation	36
3.1. Anforderungen an den Aufstellungsort	36
3.2. Auspacken des Geräts	36
3.3. Installieren des Geräts	36
3.4. Legen Sie eine Batterie in die Fernbedienung ein.	37
4. Verwendung	37
4.1. Bedienfeld	37
4.2. Fernbedienung	38
4.3. Einschalten des Geräts	38
4.4. Verwendung des Geräts	38
5. Reinigung und Wartung	40
5.1. Das Gerät reinigen	40
5.2. Auswechseln der Batterie in der Fernbedienung	40
6. Störungen und Lösungen	40
6.1. Störungen beheben	41
7. Transport und Lagerung	42
8. Entsorgung	42
8.1. Verpackungsmaterial entsorgen	42
8.2. Das Gerät entsorgen	42

Vorwort





Über dieses Dokument

- Fuave kann in keiner Weise für immaterielle Schäden an Ihnen oder anderen oder Sachschäden am Gerät, an Ihrem Eigentum oder am Eigentum anderer haftbar gemacht werden, die durch die Nichtbefolgung oder inkorrekte Befolgung der Anweisungen in dieser Anleitung entstanden sind.
- In den Warnhinweisen und Sicherheitsvorschriften in dieser Anleitung werden nicht alle möglichen Umstände und Situationen besprochen.
- Wenn Sie sich an unseren Kundendienst wenden, sollten Sie die Modellnummer zur Hand haben. Diese finden Sie auf dem Typenschild oder auf der Vorderseite dieser Anleitung.

Ursprüngliche Anweisungen

Diese Gebrauchsanleitung wurde ursprünglich auf Niederländisch verfasst. Alle anderen Sprachen sind übersetzte Dokumente. Bei Übersetzungsfehlern ist die niederländische Version maßgeblich.

Verwendete Symbole

Symbol	Beschreibung
 GEFAHR!	Weist auf Brandgefahr und/oder entzündliche Materialien hin.
 WARNUNG	Zeigt eine gefährliche Situation an, die, wenn sie nicht vermieden wird, Ihnen oder anderen Personen schwere immaterielle Schäden zufügen kann.
 VORSICHT	Zeigt eine gefährliche Situation an, die, wenn sie nicht vermieden wird, Ihnen oder anderen Personen leichte immaterielle Schäden zufügen kann.
 ACHTUNG	Weist auf eine Situation im Zusammenhang mit Sachschäden hin.
 HINWEIS	Weist auf nützliche, ergänzende Informationen hin.

HINWEIS

Die neueste Version dieses Handbuchs finden Sie auch online unter [www.coolblue.de], wenn Sie nach der Artikelnummer suchen.

Urheberrecht

Die in dieser Gebrauchsanleitung abgebildeten Daten, darunter Texte, Fotos, Grafiken, Bildmarken, (Handels-)Namen und Logos, sind Eigentum von Fuave und unterliegen dem Urheberrecht, dem Markenrecht und/oder anderen geistigen Eigentumsrechten, es sei denn, diese Daten gehören einem Dritten. Ohne vorherige schriftliche Zustimmung von Fuave und/oder des Dritten, dem die Daten gehören, ist es nicht gestattet, den Inhalt der Gebrauchsanleitung ganz oder teilweise zu vervielfältigen, zu übertragen, zu verbreiten, zu speichern oder Dritten gegen Entgelt verfügbar zu machen.

Kontaktdaten

Fuave ist eine eingetragene Marke von Wisepick Productions B.V.

Den Kundendienst erreichen Sie unter: <https://www.coolblue.de/kundendienst>

Wisepick Productions B.V.

Weena 664
3012 CN Rotterdam
Niederlande

1. Sicherheit

1.1. Sicherheitshinweise und -vorschriften

Stellen Sie sicher, dass Sie die Sicherheitsanweisungen vollständig gelesen und verstanden haben, bevor Sie das Gerät installieren, verwenden oder warten. So vermeiden Sie mögliche materielle und immaterielle Schäden bei Ihnen selbst oder anderen, am Gerät, an Ihrem sonstigen Eigentum oder am Eigentum anderer.



GEFAHR!

- Kinder unter 8 Jahren dürfen dieses Gerät nicht verwenden.
- Dieses Gerät ist nicht bestimmt für die Verwendung durch Personen (einschließlich Kindern) mit verminderten physischen, sensorischen oder geistigen Fähigkeiten oder mit einem Mangel an Erfahrung oder Kenntnis, es sei denn, sie stehen unter Aufsicht oder haben von einer für ihre Sicherheit verantwortlichen Person Anweisungen für den Gebrauch des Geräts erhalten.
- Dieses Gerät und die Komponenten sind kein Spielzeug; Kinder dürfen daher nicht mit dem Gerät oder den Komponenten spielen.
- Reinigungs- und Wartungsarbeiten dürfen nicht von unbeaufsichtigten Kindern durchgeführt werden.
- Seien Sie immer aufmerksam und vorsichtig. Verwenden Sie keine elektrischen Geräte, wenn Sie unter Konzentrationsstörungen leiden, Ihnen das nötige Bewusstsein fehlt oder Sie unter dem Einfluss von Drogen, Alkohol oder Medikamenten stehen. Bei der Benutzung von Elektrogeräten kann schon die geringste Unachtsamkeit zu schweren Unfällen und Verletzungen führen.

Brandgefahr:

- Brand- und Explosionsgefahr. Verwenden Sie das Gerät nicht in der Nähe von leicht entzündlichen oder explosionsgefährdeten (Brenn)stoffen - achten Sie auf einen Abstand von mindestens einem Meter.
- Brand- und Explosionsgefahr. Setzen Sie das Gerät nie einer offenen Flamme aus.
- Kontrollieren Sie vor Gebrauch, ob die Spannung der Steckdose, die Sie verwenden möchten, mit der auf dem Typenschild des Geräts übereinstimmt (220–240 V ~ 50/60 Hz). Durch eine falsche Spannung verursachte Schäden sind nicht von der Garantie gedeckt.
- Rollen Sie das Stromkabel des Geräts vollständig ab, bevor Sie den Stecker in die Steckdose stecken. Damit wird Wärmeentwicklung im Kabel verhindert.
- Legen Sie das Stromkabel nicht unter Teppich und bedecken Sie es nicht mit Matten, Läufern usw. Dies kann zu unvorhergesehener Wärmeentwicklung führen.
- Ziehen Sie den Stecker aus der Steckdose, wenn Sie ungewöhnliche Geräusche hören, einen ungewöhnlichen Geruch wahrnehmen oder Rauchentwicklung bemerken.
- Prüfen Sie das Gerät regelmäßig auf Beschädigungen des Netzkabels und des Steckers. Wenn sichtbare Schäden vorhanden sind, ein starker Geruch auftritt oder Teile übermäßig heiß werden, stoppen Sie sofort die Verwendung des Geräts und ziehen Sie den Stecker aus der Steckdose.
- Stellen Sie keine Gegenstände auf das Gerät und decken Sie das Gerät niemals ab. Blockieren Sie niemals die Gitter für ein- und austretende Luft, auch nicht teilweise.
- Lassen Sie das Gerät nicht unbeaufsichtigt stehen, wenn der Stecker in der Steckdose steckt.
- Schließen Sie Batterien nicht kurz und tauchen Sie diese nicht in Flüssigkeiten ein. Dadurch kann es zu Explosionen, Bränden, Hitze-, Rauch- und/oder Gasentwicklung kommen.

- Wenn Sie die Batterie versehentlich ins Wasser haben fallen lassen, nehmen Sie diese sofort heraus. Legen Sie die Batterie an einen sicheren, offenen Ort und halten Sie sich fern, bis die Batterie vollkommen trocken ist. Verwenden Sie die getrocknete Batterie nicht erneut, sondern entsorgen Sie sie nach den Anweisungen im Kapitel „Entsorgung“.
- Das Gerät muss in einem Raum gelagert werden, in dem es kein offenes Feuer gibt und keine mit Gas betriebenen Geräte oder elektrische Öfen stehen.



WARNUNG!

Quetschgefahr:

- Bewegen oder versetzen Sie das Gerät immer langsam.
- Stecken Sie weder Finger noch Gegenstände wie Stifte durch die Gitter in das Gerät und warnen Sie vor allem Kinder vor diesen Gefahren.

Erstickungsgefahr:

- Halten Sie das Verpackungsmaterial von Kindern fern. Verpackungsmaterialien sind kein Spielzeug.

Stromschlaggefahr durch Kurzschluss

- Setzen Sie das Gerät keinem Regen aus und verwenden Sie das Gerät nicht in einer feuchten oder nassen Umgebung wie dem Badezimmer oder dem Waschraum, und nicht in der Nähe einer Badewanne, einer Dusche oder eines Swimmingpools.
- Kleckern oder gießen Sie kein Wasser, Öl oder gleich welche andere Flüssigkeit auf oder in das Gerät.
- Berühren Sie das Gerät, den Stecker und das Stromkabel nie mit nassen oder feuchten Händen.
- Schließen Sie das Gerät nicht an die Steckdose an, bevor es gemäß den Anweisungen installiert wurde.
- Verwenden Sie ausschließlich den Stecker, der werkseitig am Gerät angebracht wurde, und ändern Sie diesen nie. Der Stecker muss der Art der verwendeten Steckdose entsprechen, um die Stromschlaggefahr zu verringern.
- Der Stecker ist mit Schutzkontakten versehen. Entfernen Sie die Schutzkontakte nicht vom Stecker.
- Halten Sie das Stromkabel weg von Hitze, Öl, scharfen Kanten oder Ecken und beweglichen Teilen.
- Drehen oder knicken Sie das Stromkabel nicht, rollen Sie das Stromkabel nach Gebrauch nicht zu fest auf und wickeln Sie es nicht um das Gerät. Dadurch kann die Isolierschicht beschädigt werden! Beschädigte oder verknotete Stromkabel erhöhen die Stromschlaggefahr.
- Es ist untersagt, das Gerät zu öffnen, zu verändern oder selbst zu reparieren. Das Gerät, der Stecker und/oder das Kabel müssen von einem Elektriker oder einer ähnlich qualifizierten Person repariert und/oder ersetzt werden.
- Ziehen Sie immer den Netzstecker und lassen Sie das Gerät vollständig abkühlen, bevor Sie es reinigen oder warten.

Gefahr chemischer Verbrennung:

- Batterien gehören nicht in Kinderhände. Das Verschlucken von Batterien kann zu chemischen Brandwunden, zur Perforation von Weichteilen und schweren Verbrennungen führen. Schwere Verbrennungen können innerhalb von 2 Stunden nach dem Verschlucken entstehen. Suchen

Sie sofort einen Arzt auf, wenn Sie vermuten, dass eine Batterie verschluckt wurde.

- Verformen, verbrennen oder demontieren Sie Batterien nicht und durchbohren Sie diese nie mit einem scharfen Gegenstand. Extreme Hitze kann zu Explosion und/oder zum Austreten von ätzender Flüssigkeit führen. Durch mechanische Schäden können gasförmige Stoffe entweichen, die sehr reizend, entzündlich oder giftig sein können.
- Entfernen Sie leckende, verformte oder korrodierte Batterien aus dem Produkt und entsorgen Sie diese mit den korrekten Schutzvorkehrungen. Wenn eine Batterie ausgelaufen ist: Vermeiden Sie den Kontakt mit Haut, Augen und Schleimhäuten. Spülen Sie betroffene Bereiche bei Bedarf mit Wasser ab und nehmen Sie sofort ärztliche Hilfe in Anspruch.
- Leere Batterien müssen sofort aus dem Gerät entfernt und auf die richtige Weise entsorgt werden. Leere Batterien können korrodieren, wobei Chemikalien freigesetzt werden, die Ihre Gesundheit schädigen und dem Gerät schaden können. Entfernen Sie die Batterien aus dem Gerät, wenn Sie es längere Zeit nicht verwenden, um Auslaufen der Batterien zu verhindern.
- Lassen Sie Kinder keine Batterien ohne Aufsicht eines Erwachsenen auswechseln.

⚠ VORSICHT!

Stolpergefahr:

- Sorgen Sie dafür, dass der Stecker und die Steckdose jederzeit gut sichtbar und erreichbar sind.

⚠ ACHTUNG!

Gefahr von Beschädigungen am Gerät:

- Verwenden Sie zur Installation nur das mitgelieferte Zubehör.
- Steigen Sie nie auf das Gerät und sitzen oder stehen Sie niemals darauf.
- Legen Sie keine schweren Gegenstände auf das Gerät. Dies kann Verformungen und Schäden am Gerät verursachen.
- Ziehen Sie nie am Stromkabel, um das Gerät zu tragen, umzustellen oder um den Stecker aus der Steckdose zu ziehen.
- Setzen Sie das Gerät nicht direkter Sonneneinstrahlung aus, um eine Verfärbung des Gehäuses zu vermeiden.
- Verwenden Sie keine Farbe, Reinigungssprays, Anti-Insektensprays usw. auf oder neben dem Gerät. Dies kann das Gehäuse verformen oder elektrische Schäden verursachen.
- Legen Sie nur Mangan- oder Alkalibatterien des Typs AAA in die Fernbedienung ein. Verwenden Sie keine wiederaufladbaren Batterien.
- Verschiedene Batteriearten oder neue und gebrauchte Batterien dürfen niemals gemischt verwendet werden.
- Bewahren Sie nicht verwendete Batterien in ihrer Originalverpackung und nicht in der Nähe von Metallgegenständen auf. Bereits ausgepackte Batterien nicht mischen oder vermengen.
- Achten Sie bei Einlegen der Batterien auf die richtige Polarität. Die Ausrichtung von Pluspol (+) und Minuspol (-) der Batterie muss dem + und - auf dem Batteriefach entsprechen.
- Reinigen Sie das Gerät nie mit aggressiven chemischen Reinigungsmitteln, die das Gerät beschädigen können..

1.2. Bestimmungsgemäße Verwendung und vorhersehbare nicht-bestimmungsgemäße Verwendung

- Dieses Gerät dient dazu, Luft in einem Raum in Bewegung zu versetzen und so für eine

angenehme gefühlte Temperatur zu sorgen.

- Dieses Gerät ist ausschließlich für die Verwendung im Haus gedacht.
- Dieses Gerät ist für den Hausgebrauch bestimmt.
- Dieses Gerät darf nicht von Kindern unter 8 Jahren verwendet werden.
- Jede andere als die in dieser Anleitung beschriebene Verwendung des Geräts gilt als nicht bestimmungsgemäße Verwendung und kann zu Sachschäden und immateriellen Schäden bei Ihnen selbst oder anderen, am Gerät, an Ihrem sonstigen Eigentum oder am Eigentum anderer sowie zum Erlöschen der Garantie führen.

2. Produkteigenschaften

2.1. Technische Daten

Modell/Typ	TF105DCDB	TF105DCDW
Gehäusefarbe	Schwarz	Weiß
Gewicht	4.54 kg	
Abmessungen (L × B × H)	30 x 30 x 102.8 cm	
Nennspannung, Frequenz und Strom	220–240 V ~ 50/60 Hz	
Eingangsleistung	24 W	
Energieverbrauch im Stand-by-Modus	0,3 W	
Betriebsleistung	1,4 (m ³ /min) W	
Saisonabhängiger Stromverbrauch	7,9 kWh/a	
Maximaler Gebläsedurchsatz	32,3 m ³ /min	
Maximaler Geräuschpegel	61 dB(A)	
Maximale Luftgeschwindigkeit	4,0 m/s	
Maximale Reichweite der Fernbedienung	5 m	
Messnorm für die Betriebsleistung	EN IEC 60879:2019	

2.2. Hauptbauteile

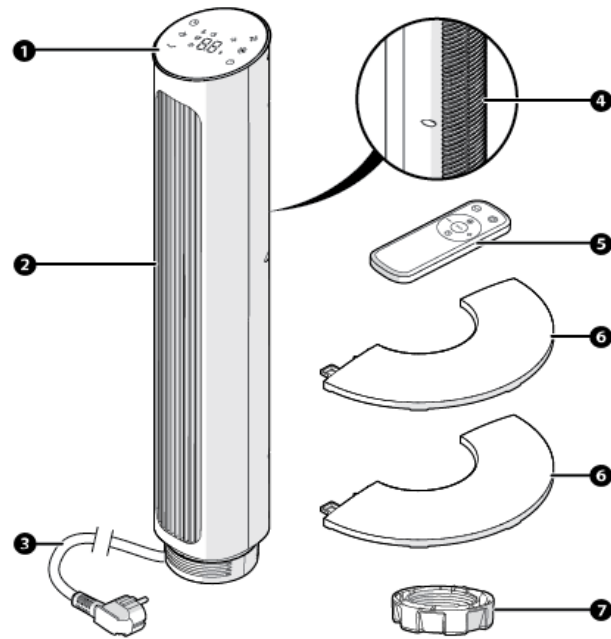

- ❶ Bedienfeld
- ❷ Luftauslass
- ❸ Netzkabel

- ❹ Lufteinlass
- ❺ Fernbedienung
- ❻ Fußteil
- ❼ Befestigungsmutter

2.3. Garantie

Auf dieses Gerät wird eine 2-jährige Garantie ab dem Kaufdatum gewährt. Weitere Informationen zu den Garantiebedingungen finden Sie auf [www.coolblue.de/kundendienst]. In jedem Fall müssen Sie über den Kaufbeleg mit Kauf- und/oder Lieferdatum verfügen, um die Garantie in Anspruch nehmen zu können.

3. Installation

Lesen Sie die Sicherheitsinformationen in Kapitel 1 genau durch, bevor Sie das Gerät installieren.

3.1. Anforderungen an den Aufstellungsort

Stellen Sie das Gerät an einer Stelle auf, die den folgenden Bedingungen genügt:

- Eine flache, stabile, hitze- und feuchtigkeitsbeständige Unterlage.
- Nähe zu einer Steckdose.
- An allen Seiten des Geräts mindestens 10 cm Freiraum und keine Vorhänge oder Gardinen in der Nähe.
- Mindestens ein Meter von Fernseh- oder Radiogeräten entfernt, um elektromagnetische Störungen zu vermeiden.
- Mindestens 50 cm von Wärmequellen wie Öfen oder Herden entfernt.
- Kein direktes Sonnenlicht.

3.2. Auspacken des Geräts



WARNUNG!

ERSTICKUNGSGEFAHR. Halten Sie das Verpackungsmaterial von Kindern fern. Verpackungsmaterialien sind kein Spielzeug. Überprüfen Sie, ob alle Teile vorhanden sind und ob weder das Gerät noch das Zubehör Beschädigungen aufweisen. Sollten Teile fehlen oder beschädigt sein, wenden Sie sich bitte an Fuave.

3.3. Installieren des Geräts

1. Richten Sie die zwei Hälften des Fußes rechtwinklig zueinander aus.
2. Drücken Sie die Noppen in den Aussparungen, um die zwei Hälften des Fußes ineinander zu klicken.

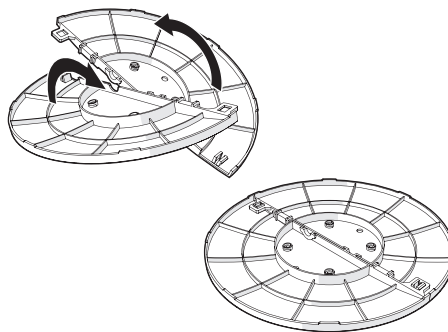

3. Drehen Sie den Turmventilator vorsichtig um.
4. Lösen Sie die Befestigungsmutter von der Unterseite des Turmventilators.



- Platzieren Sie den Fuß auf dem Turmventilator.
- Ziehen Sie die Befestigungsmutter an der Unterseite des Turmventilators fest.

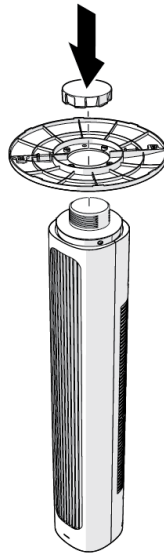

- Stellen Sie das Gerät aufrecht ab.

3.4. Legen Sie eine Batterie in die Fernbedienung ein.

! ACHTUNG!

Gefahr von Beschädigungen am Gerät

- Legen Sie nur Mangan- oder Alkalibatterien des Typs AAA in die Fernbedienung ein. Verwenden Sie keine wiederaufladbaren Batterien.
 - Achten Sie bei Einlegen der Batterien auf die richtige Polarität. Die Ausrichtung von Pluspol (+) und Minuspol (-) der Batterie muss dem + und - auf dem Batteriefach entsprechen.
- Schieben Sie das Batteriefach aus der Fernbedienung heraus.
 - Legen Sie zwei AAA-Batterien in die Aussparungen des Batteriefachs ein (nicht im Lieferumfang enthalten).
 - Schieben Sie das Batteriefach wieder in die Fernbedienung.

4. Verwendung

Lesen Sie die Sicherheitsinformationen in Kapitel 1 aufmerksam durch, bevor Sie das Gerät in Gebrauch nehmen.

GEFAHR!

BRANDGEFAHR. Lassen Sie das Gerät nicht unbeaufsichtigt stehen, wenn der Stecker in der Steckdose steckt.

4.1. Bedienfeld

Mit dem berührungssensitiven Bedienfeld lassen sich alle Funktionen auswählen und einstellen. Bedienen Sie eine Taste mit einer leichten Berührung.

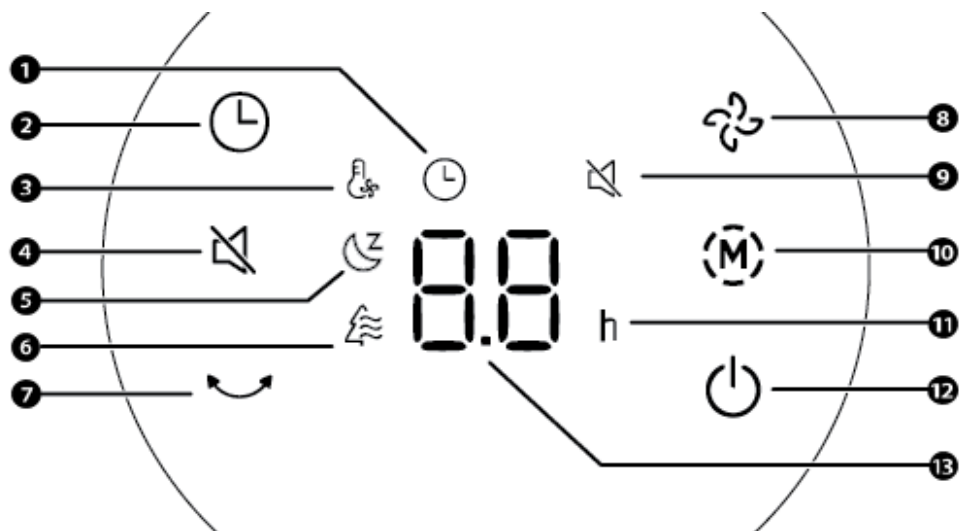

- | | |
|--|-------------------------------------|
| 1 Timer-Anzeige | 7 Oszillationstaste |
| 2 Timer-Taste | 8 Taste „Ventilatorgeschwindigkeit“ |
| 3 Anzeige „Temperaturgesteuerte Ventilatorgeschwindigkeit“ | 9 Lautlos-Anzeige |
| 4 Lautlos-Taste | 10 Taste Gebläsemodus |
| 5 Anzeige Schlafmodus | 11 Anzeige Timer-Einheit |
| 6 Anzeige „Natürlicher Wind“ | 12 Ein-/Ausschalttaste |
| | 13 Zahlendisplay |

4.2. Fernbedienung

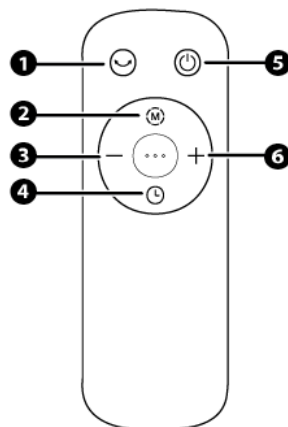

- | | |
|----------------------|-----------------------|
| 1 Oszillationstaste | 4 Timer-Taste |
| 2 Taste Gebläsemodus | 5 Ein-/Ausschalttaste |
| 3 Minus-Taste | 6 Plus-Taste |









4.3. Einschalten des Geräts





1. Stecken Sie den Netzstecker des Geräts in die Steckdose. Das Gerät lässt einen Piepton ertönen.
2. Drücken Sie auf die Ein-/Ausschalttaste, um das Gerät einzuschalten.

4.4. Verwendung des Geräts

Die Funktionen in der unten stehenden Tabelle können sowohl über das Bedienfeld als auch über die Fernbedienung ausgewählt werden.

Wenn eine Funktion nur über das Bedienfeld oder die Fernbedienung verfügbar ist, wird das bei der Funktion angegeben.

Taste	Beschreibung
	Drücken Sie auf die Ein-/Ausschalttaste, um das Gerät ein- oder auszuschalten.
	Drücken Sie die Leisetaste, damit das Gerät mit weniger Geräusch arbeitet.
	Drücken Sie die Taste „Oszillation“, um das Gerät automatisch von links nach rechts schwenken zu lassen oder die Oszillation auszuschalten.
	Drücken Sie wiederholt auf die Taste „Ventilatorgeschwindigkeit“, um die Ventilatorgeschwindigkeit zu ändern. Wählen Sie im Gebläsemodus „Normaler Wind“ oder „Wind im Schlafmodus“ die Stufen 1-12. Wählen Sie im Gebläsemodus „Natürlicher Wind“ die Stufen 1-3.
	1. Drücken Sie auf die Timer-Taste, um den Timer einzustellen. Das Display zeigt 0h an. Die Anzeige der Timer-Einheit blinkt. 2. Drücken Sie auf die Timer-Taste um die Anzahl der Stunden um eine Stunde zu erhöhen. Warten Sie 3 Sekunden, um die Timerzeit zu bestätigen. Die Timer-Anzeige wird auf dem Display angezeigt. Stellen Sie die Timerzeit auf 0 Uhr ein, um den Timer auszuschalten.
	Drücken Sie wiederholt die Taste für den Gebläsemodus, um die Art des Windes einzustellen: normaler Wind, temperaturgesteuerter Wind, Wind im Schlafmodus, natürlicher Wind.
	Die Zahlen im Display zeigen die aktuell gewählte Ventilatorgeschwindigkeit oder die Timerzeit an.
	Drücken Sie auf die Plus- oder Minus-Taste, um die Ventilatorgeschwindigkeit zu ändern. Diese Funktion ist nur auf der Fernbedienung verfügbar.

Modus	Anzeige	Beschreibung
Normaler Wind		Standard-Windmodus.
Wind im Schlafmodus		Im Schlafmodus passt das Gerät die Windgeschwindigkeit automatisch an: Sie beginnt hoch vor dem Einschlafen und wird dann automatisch verringert.
Temperaturgesteuerte Ventilatorgeschwindigkeit		Dieser Modus passt die Ventilatorgeschwindigkeit aufgrund von Veränderungen der Umgebungstemperatur intelligent an.
Natürlicher Wind		Im Naturwindmodus simuliert das Gerät eine natürliche Brise, indem es die Windgeschwindigkeit automatisch variiert, im Gegensatz zum Normalmodus, bei dem die Geschwindigkeit konstant bleibt.
Leise		Im Leisemodus deaktiviert das Gerät die Pieptöne während des Betriebs.
Timer		Der Timer kann von 1- 24 Stunden eingestellt werden.

(i) Das Gerät schaltet sich automatisch aus, wenn das Gerät 24 Stunden lang ununterbrochen ohne Bedienung oder eingestellten Timer in Betrieb ist.

5. Reinigung und Wartung

Lesen Sie die Sicherheitsinformationen in Kapitel 1 aufmerksam durch, bevor Sie das Gerät warten und reinigen.

5.1. Das Gerät reinigen



WARNUNG!

STROMSCHLAGGEFAHR DURCH KURZSCHLUSS. Ziehen Sie immer den Netzstecker und lassen Sie das Gerät vollständig abkühlen, bevor Sie es reinigen oder warten.



ACHTUNG!

GEFAHR VON BESCHÄDIGUNGEN AM GERÄT. Reinigen Sie das Gerät nie mit aggressiven chemischen Reinigungsmitteln, die das Gerät beschädigen können.

1. Drücken Sie auf die Ein-/Ausschalttaste, um das Gerät auszuschalten.
2. Ziehen Sie den Stecker aus der Steckdose.
3. Verwenden Sie ein weiches, feuchtes Tuch, um das Gehäuse sauber zu wischen.
4. Trocknen Sie das Gerät mit einem weichen Tuch ab.

5.2. Auswechseln der Batterie in der Fernbedienung



ACHTUNG!

GEFAHR VON BESCHÄDIGUNGEN AM GERÄT. Legen Sie nur Mangan- oder Alkalibatterien des Typs AAA in die Fernbedienung ein. Verwenden Sie keine wiederaufladbaren Batterien.

1. Schieben Sie das Batteriefach aus der Fernbedienung heraus.
2. Entfernen Sie die alten Batterien.
3. Legen Sie zwei neue AAA-Batterien in die Aussparung des Batteriefachs ein.

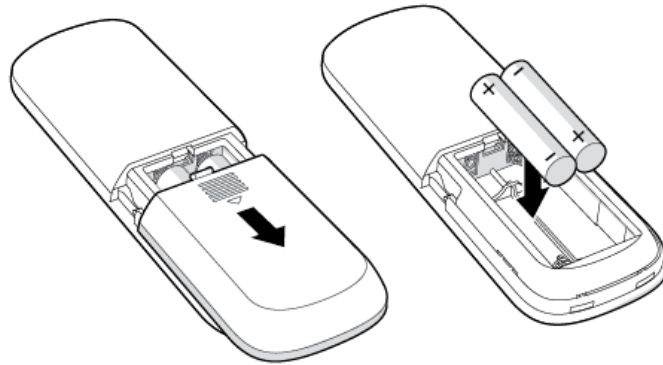

4. Schieben Sie das Batteriefach wieder in die Fernbedienung.

6. Störungen und Lösungen

Einige Probleme können Sie einfach anhand der untenstehenden Tabelle selbst beheben. Falls die nachfolgenden Beschreibungen Ihr Problem nicht lösen, wenden Sie sich bitte an unseren Kundendienst: www.coolblue.de/kundendienst

6.1. Störungen beheben

Problem	Ursache	Lösung
Das Gerät startet nicht, wenn die Ein-/Ausschalttaste gedrückt wird.	Das Gerät wird nicht mit Strom versorgt.	Prüfen Sie, ob der Stecker in der Steckdose steckt und ob das Kabel oder der Stecker nicht beschädigt ist.
		Prüfen Sie, ob der Fehlerstromschutzschalter eingeschaltet ist.
		Prüfen Sie, ob kein Stromausfall vorliegt.
	Die Batterie in der Fernbedienung ist leer.	Ersetzen Sie die Batterie der Fernbedienung.
	Die Fernbedienung befindet sich außerhalb der Reichweite des Geräts (5 Meter).	Bleiben Sie mit der Fernbedienung innerhalb von 5 Metern um das Gerät.
Eine Sicherung im Zählerkasten ist durchgebrannt	<ol style="list-style-type: none"> 1. Ziehen Sie den Netzstecker des Geräts aus der Steckdose. 2. Kontrollieren Sie die Sicherungen im Zählerkasten. <p>Besteht das Problem weiterhin, wenden Sie sich bitte an den Kundendienst.</p>	
Das Gerät stoppt automatisch.	Das Gerät wird automatisch durch die Timereinstellung ausgeschaltet.	Drücken Sie die Ein-/Ausschalttaste, um das Gerät wieder einzuschalten.
Das Gerät gibt Geräusche von sich.	Der Boden, auf dem das Gerät steht, ist nicht stabil, flach oder eben.	Stellen Sie das Gerät an einen Ort mit einer stabilen, flachen und ebenen Oberfläche.

7. Transport und Lagerung

1. Ziehen Sie den Stecker aus der Steckdose.
2. Reinigen Sie das Gerät. Befolgen Sie die Anweisungen in Kapitel 5. Reinigung und Wartung
3. Entfernen Sie die Batterie aus der Fernbedienung.
4. Bewahren Sie das Gerät in der Originalverpackung in einem trockenen und geschlossenen Raum auf.

8. Entsorgung

8.1. Verpackungsmaterial entsorgen

Das Verpackungsmaterial besteht aus verschiedenen Materialien. Befolgen Sie bei der Entsorgung des Verpackungsmaterials die nationalen und lokalen Vorschriften bezüglich der umweltfreundlichen Entsorgung von Verpackungsmaterial.

8.2. Das Gerät entsorgen



Die in diesem Gerät verwendeten Materialien, die mit diesem Symbol gekennzeichnet sind, sind recycelbar. Das Zeichen weist darauf hin, dass dieses Produkt in der gesamten EU nicht über den Hausmüll entsorgt werden darf.



Dieses Symbol zeigt an, dass das Gerät innerhalb der EU nicht mit anderen Haushaltsabfällen entsorgt werden darf. Indem Sie das Gerät sachgerecht entsorgen, tragen Sie dazu bei, mögliche Gefahren für die Umwelt und die menschliche Gesundheit zu vermeiden. Das Recycling von Materialien trägt zur Erhaltung der natürlichen Ressourcen bei. Entsorgen Sie ausrangierte elektronische Geräte daher nicht mit dem Hausmüll. Befolgen Sie bei der Entsorgung des Geräts die nationalen und lokalen Vorschriften bezüglich der umweltfreundlichen Entsorgung von Elektrogeräten.

Kontakt Daten Fuave

Wisepick Productions B.V.
Weena 664
3012 CN Rotterdam
Niederlande

Den Kundendienst erreichen Sie unter: <https://www.coolblue.de/kundendienst>

Table des matières

Avant-propos	44
1. 1.Sécurité	45
1.1. Avertissements et consignes de sécurité	45
1.2. Utilisation prévue et utilisation involontaire prévisible	47
2. Caractéristiques du produit	48
2.1. Caractéristiques techniques	48
2.2. Composants principaux	48
2.3. Garantie	49
3. Installation	49
3.1. Exigences relatives au lieu d'installation	49
3.2. Déballage de l'appareil	49
3.3. Installation de l'appareil	49
3.4. Placez une pile dans la télécommande	50
4. Utilisation	50
4.1. Panneau de commande	50
4.2. Télécommande	51
4.3. Mise en marche de l'appareil	51
4.4. Utilisation de l'appareil	51
5. Nettoyage et entretien	53
5.1. Nettoyage de l'appareil	53
5.2. Remplacement de la pile de la télécommande	53
6. Dysfonctionnements et solutions	53
6.1. Dépannage	54
7. Transport et stockage	55
8. Mise au rebut	55
8.1. Éliminer l'emballage	55
8.2. Éliminer l'appareil	55

Avant-propos





À propos de ce document

- Fuave ne peut en aucun cas être tenu responsable des dommages immatériels causés à vous-même ou à autrui, ou des dommages matériels causés à l'appareil, à vos biens ou à ceux d'autrui, suite au non-respect des instructions contenues dans ce manuel.
- Les avertissements et consignes de sécurité de ce manuel ne décrivent pas toutes les circonstances et situations possibles.
- Si vous contactez notre service clientèle, assurez-vous d'avoir le numéro de modèle à portée de main. Vous trouverez les informations sur la plaque signalétique ou au recto de ce manuel.

Instructions d'origine

Ce manuel a été écrit à l'origine en néerlandais. Toutes les autres langues sont des documents traduits. En cas d'erreurs de traduction, la version néerlandaise prévaut.

Symboles utilisés

Symbole	Description
 DANGER !	Indique un risque d'incendie et/ou des matériaux inflammables.
 AVERTISSEMENT	Indique une situation dangereuse qui, si elle n'est pas évitée, peut entraîner de graves dommages immatériels à vous ou à autrui.
 PRUDENCE	Indique une situation dangereuse qui, si elle n'est pas évitée, peut entraîner de légers dommages immatériels à vous ou à autrui.
 ATTENTION	Indique une situation liée à des dégâts matériels.
 REMARQUE	Indique des informations complémentaires utiles.

REMARQUE

Vous pouvez également trouver la dernière version de ce manuel en ligne, à l'adresse suivante : [www.coolblue.be] en effectuant une recherche à partir du numéro de l'article.

Droit d'auteur

Les données représentées dans ce manuel, y compris les textes, photos, dessins graphiques, marques figuratives, noms (commerciaux) et logos, sont la propriété de Fuave et sont protégées par le droit d'auteur, le droit des marques et/ou tout autre droit de propriété intellectuelle, sauf si ces données appartiennent à un tiers. Vous n'êtes en aucun cas autorisé(e) à reproduire, transférer, distribuer, conserver ou mettre à la disposition de tiers contre rémunération la totalité ou une partie du contenu du manuel sans l'autorisation écrite préalable de Fuave et/ou du tiers auquel les données appartiennent.

Coordonnées

Fuave est une marque déposée de Wisepick Productions B.V.
Le service client est joignable via : <https://www.coolblue.be/fr/service-client>

Wisepick Productions B.V.

Weena 664
3012 CN Rotterdam
Pays-Bas

1. 1.Sécurité

1.1. Avertissements et consignes de sécurité

Assurez-vous d'avoir bien lu et compris les consignes de sécurité avant d'installer, d'utiliser ou d'entretenir l'appareil. Vous éviterez ainsi d'éventuels dommages matériels et immatériels à vous-même ou à autrui, à l'appareil, à vos autres biens ou à ceux d'autrui.



DANGER !

- Cet appareil ne peut pas être utilisé par des enfants de moins de 8 ans.
- Cet appareil n'est pas destiné à être utilisé par des personnes (y compris des enfants) dont les capacités physiques, sensorielles ou mentales sont réduites ou qui manquent d'expérience et de connaissances, à moins qu'elles ne soient surveillées ou aient reçu des instructions concernant l'utilisation de l'appareil d'une personne responsable de leur sécurité.
- Cet appareil et ses composants ne sont pas des jouets ; les enfants ne peuvent donc pas jouer avec ceux-ci.
- Le nettoyage et l'entretien ne doivent pas être effectués par des enfants sans surveillance.
- Soyez toujours vigilant et prudent. N'utilisez pas d'appareils électriques si vous souffrez de problèmes de concentration ou si vous manquez de la conscience nécessaire, ou si vous êtes sous l'influence de drogues, d'alcool ou de médicaments. La moindre inattention peut entraîner des accidents et des blessures graves lors de l'utilisation d'appareils électriques.

Risque d'incendie :

- Risque d'incendie et d'explosion. N'utilisez pas d'appareil à proximité (distance d'au moins un mètre) de substances ou combustibles facilement inflammables ou sensibles aux explosions.
- Risque d'incendie et d'explosion. N'exposez jamais l'appareil à des flammes nues.
- Avant toute utilisation, vérifiez que la tension de la prise de courant que vous souhaitez utiliser corresponde à celle indiquée sur la plaque signalétique de l'appareil (220-240 V ~ 50/60 Hz). Les dommages causés par une tension incorrecte ne sont pas couverts par la garantie.
- Déroulez complètement le câble d'alimentation de l'appareil avant de le brancher dans la prise. Cela permet d'éviter l'accumulation de chaleur dans le câble.
- Ne faites pas passer le câble d'alimentation sous des tapis ou ne le recouvrez pas de carpettes, de paillasons et autres. Cela pourrait provoquer une accumulation de chaleur imprévue.
- Débranchez l'appareil si vous entendez des bruits étranges, sentez une odeur bizarre ou si de la fumée se dégage.
- Vérifiez régulièrement que le câble d'alimentation et la prise ne sont pas endommagés. En cas de dommages visibles, d'odeur forte ou de surchauffe des pièces, cessez immédiatement d'utiliser l'appareil et débranchez-le.
- Ne posez aucun objet sur l'appareil et ne le recouvrez jamais. N'obstruez jamais, même partiellement, les grilles d'entrée et de sortie d'air.
- Ne laissez pas l'appareil sans surveillance avec la fiche dans la prise.
- Ne court-circuitez pas les piles et ne les immergez pas dans des liquides. Il en résulte un risque d'explosion, d'incendie, de chaleur, de dégagement de fumée et/ou de gaz.
- Si la pile tombe accidentellement dans l'eau, retirez-la immédiatement. Placez la pile dans un endroit sûr et ouvert et restez à l'écart jusqu'à ce qu'elle soit complètement sèche. Ne réutilisez pas la pile séchée, mais jetez-la conformément aux instructions dans le chapitre Mise au rebut.

- L'appareil doit être stocké dans un endroit exempt de flammes nues, d'appareils fonctionnant au gaz ou de chauffages électriques.



AVERTISSEMENT !

Risque de coincement :

- Bougez et/ou déplacez toujours l'appareil calmement.
- N'insérez pas vos doigts ou des objets tels que des stylos dans les grilles de l'appareil et prévenez surtout les enfants de ces dangers.

Risque d'asphyxie :

- Tenez les matériaux d'emballage hors de portée des enfants. Les matériaux d'emballage ne sont pas des jouets.

Risque d'électrocution dû à un court-circuit

- N'exposez pas l'appareil à la pluie et ne l'utilisez pas dans un environnement mouillé ou humide, comme la salle de bain et la buanderie, à proximité d'une baignoire, d'une douche ou d'une piscine.
- N'éclaboussez ou ne versez pas d'eau, d'huile ou tout autre liquide sur ou dans l'appareil.
- Ne touchez pas l'appareil, la fiche et le câble d'alimentation si vos mains sont mouillées ou humides.
- Ne branchez pas l'appareil à la prise tant qu'il n'a pas été installé conformément aux instructions.
- Utilisez uniquement la fiche montée d'usine sur l'appareil et ne la changez jamais. La fiche doit correspondre au type de prise utilisé afin de réduire le risque de choc électrique.
- La fiche est équipée d'une mise à la terre de protection. Ne retirez pas les contacts de terre de la fiche.
- Gardez le cordon d'alimentation à l'écart de la chaleur, d'huile, de bords tranchants et de pièces mobiles.
- Ne tordez ou ne pliez pas le câble d'alimentation, ne l'enroulez pas trop solidement après utilisation et ne l'enroulez pas autour de l'appareil ; cela pourrait endommager la couche d'isolation ! Des câbles d'alimentation endommagés ou emmêlés augmentent le risque de choc électrique.
- N'ouvrez pas, ne modifiez pas et ne réparez pas l'appareil vous-même. L'appareil, la fiche et/ou le câble doivent être réparés et/ou remplacés par un électricien ou une personne de qualification similaire.
- Débranchez toujours l'appareil et laissez-le refroidir complètement avant de le nettoyer ou de procéder à son entretien.

Risque de combustion chimique :

- Gardez les piles hors de portée des enfants. L'ingestion de piles peut entraîner des brûlures chimiques, des perforations des tissus mous et des brûlures graves. Des brûlures graves peuvent survenir dans les 2 heures suivant l'ingestion. Si vous pensez qu'une pile a été avalée, consultez immédiatement un médecin.
- Ne déformez, brûlez et démontez pas les piles et ne les percez jamais avec un objet pointu. Une chaleur extrême peut provoquer une explosion et/ou une fuite de liquide corrosif. Les dommages mécaniques peuvent entraîner la fuite de substances gazeuses, qui peuvent être

très irritantes, inflammables ou toxiques.

- Retirez les piles qui coulent, qui sont déformées ou corrodées et mettez-les au rebut de manière appropriée avec un équipement de protection adéquat. Si une pile a coulé : évitez tout contact avec la peau, les yeux et les muqueuses. Si nécessaire, rincez les zones touchées avec de l'eau et consultez immédiatement un médecin.
- Les piles usagées doivent être immédiatement retirées de l'appareil et mises au rebut de manière appropriée. Les piles usagées peuvent se corroder et libérer des produits chimiques nocifs pour votre santé et pour l'appareil. Retirez les piles de l'appareil si vous ne l'utilisez pas pendant une période prolongée afin d'éviter qu'elles ne coulent.
- Ne laissez pas les enfants changer les piles sans la surveillance d'un adulte.

PRUDENCE !

Risque de trébuchement :

- Veillez à ce que la fiche et la prise soient bien visibles et accessibles à tout moment.

ATTENTION !

Risque d'endommagement de l'appareil :

- N'utilisez que les accessoires fournis pour l'installation.
- Ne montez pas et ne vous placez pas assis ni debout sur l'appareil.
- Ne posez pas d'objets lourds sur l'appareil. Cela pourrait déformer l'appareil et l'endommager.
- Ne tirez jamais sur le câble d'alimentation pour transporter, déplacer ou débrancher l'appareil.
- N'exposez pas l'appareil à la lumière directe du soleil pour éviter une décoloration du boîtier.
- N'utilisez pas de peinture, de spray nettoyant, de spray anti-insectes et autres sur l'appareil ou à proximité. Cela pourrait déformer le boîtier ou causer des dommages électriques.
- Insérez uniquement des piles alcalines ou au manganèse de type AAA dans la télécommande. Ne pas utiliser de piles rechargeables.
- Des piles de différents types ou des piles neuves et usagées ne peuvent pas être utilisées ensemble.
- Conservez les piles inutilisées dans leur emballage d'origine, à l'écart des objets métalliques. Si elles sont déjà déballées, ne mélangez pas les piles.
- Respectez la bonne polarité lors de l'insertion des piles. L'orientation du pôle positif (+) et négatif (-) de la pile doit correspondre au + et au - du compartiment des piles.
- Ne nettoyez jamais l'appareil avec des détergents chimiques agressifs qui pourraient l'endommager.

1.2. Utilisation prévue et utilisation involontaire prévisible

- L'appareil est destiné à souffler de l'air dans une pièce afin de créer une température ressentie agréable.
- Cet appareil est destiné à un usage intérieur uniquement.
- Cet appareil est destiné à un usage domestique.
- Cet appareil ne peut pas être utilisé par des enfants de moins de 8 ans.
- Toute utilisation de l'appareil autre que celle décrite dans ce manuel est considérée comme une utilisation involontaire et peut entraîner des dommages matériels et immatériels à vous-même ou à autrui, à l'appareil, à vos autres biens ou à ceux d'autrui ainsi que l'annulation de la garantie.

2. Caractéristiques du produit

2.1. Caractéristiques techniques

Modèle/type	TF105DCDB	TF105DCDW
Couleur du boîtier	Noir	Blanc
Poids	4.54 kg	
Dimensions (L x P x H)	30 x 30 x 102.8 cm	
Tension nominale, fréquence et courant	220-240 V ~ 50-60 Hz	
Puissance d'entrée	24 W	
Consommation d'énergie en veille	0,3 W	
Valeur nominale	1,4 (m ³ /min)W	
Consommation d'électricité saisonnière	7,9 kWh/a	
Débit maximal du ventilateur	32,3 m ³ /min	
Niveau sonore maximal	61 dB(A)	
Vitesse maximale de l'air	4,0 m/s	
Portée maximale de la télécommande	5 m	
Norme de mesure pour la valeur nominale	EN IEC 60879:2019	

2.2. Composants principaux

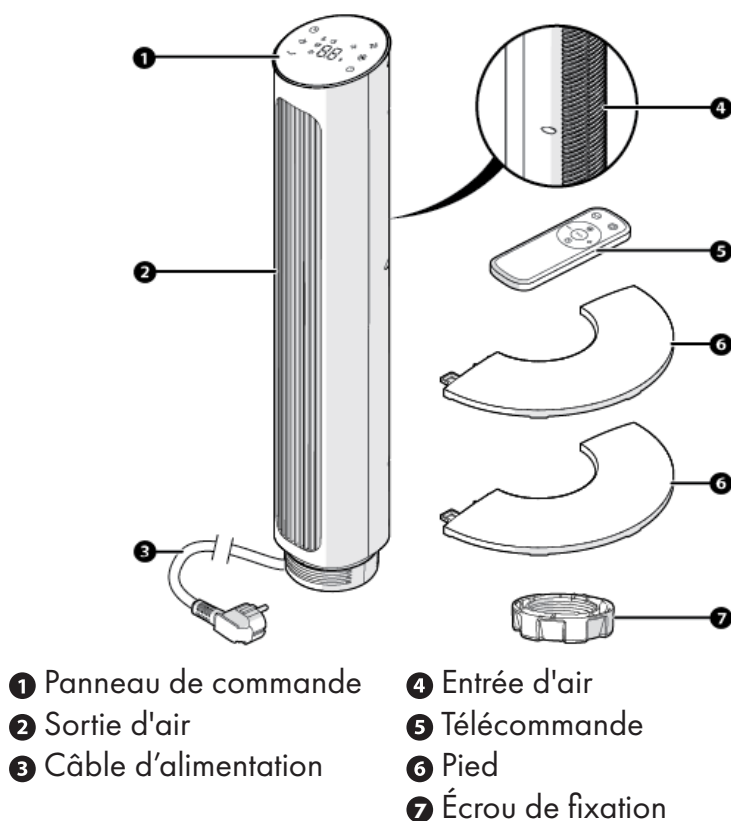

2.3. Garantie

Cet appareil est couvert par une garantie de 2 ans après l'achat. Pour en savoir plus sur les conditions de garantie, rendez-vous sur [www.coolblue.be/fr/service-client]. Dans tous les cas, vous devez disposer de la facture d'achat avec la date d'achat et/ou de livraison pour faire valoir la garantie.

3. Installation

Avant d'installer l'appareil, lisez attentivement les informations relatives à la sécurité dans le chapitre 1.

3.1. Exigences relatives au lieu d'installation

Placez l'appareil à un endroit qui satisfait aux conditions suivantes :

- Une surface plane, stable, résistant à la chaleur et à l'humidité.
- À proximité d'une prise de courant.
- Au moins 10 cm d'espace libre sur tous les côtés de l'appareil et à l'écart de rideaux.
- Au moins un mètre des téléviseurs ou radios pour éviter les interférences électromagnétiques.
- Minimum 50 cm des sources de chaleur telles que les poêles ou les cuisinières.
- Pas d'exposition directe à la lumière du soleil.

3.2. Déballage de l'appareil



AVERTISSEMENT !

RISQUE D'ÉTOUFFEMENT. Tenez les matériaux d'emballage hors de portée des enfants. Les matériaux d'emballage ne sont pas des jouets.

Vérifiez que toutes les pièces sont présentes et que l'appareil et les accessoires ne sont pas endommagés. Si des pièces sont manquantes ou endommagées, veuillez contacter Fuave :

3.3. Installation de l'appareil

1. Alignez les deux moitiés du pied en croix.
2. Pressez les boutons dans les encoches pour accrocher les deux moitiés du pied.

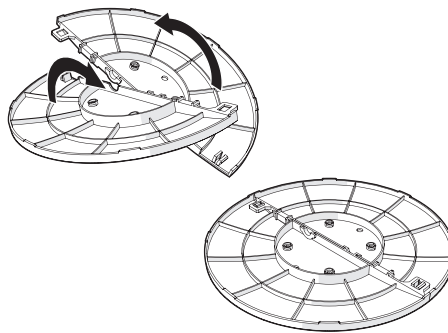

3. Retournez délicatement le ventilateur tour.
4. Dévissez l'écrou de fixation de la partie inférieure du ventilateur tour.



5. Placez le pied sur le ventilateur tour.
6. Serrez l'écrou de fixation sur la partie inférieure du ventilateur tour.

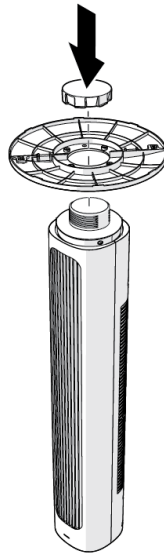

7. Placez l'appareil en position verticale.

3.4. Placez une pile dans la télécommande

! ATTENTION !

Risque d'endommagement de l'appareil

- Insérez uniquement des piles alcalines ou au manganèse de type AAA dans la télécommande. Ne pas utiliser de piles rechargeables.
 - Respectez la bonne polarité lors de l'insertion des piles. L'orientation du pôle positif (+) et négatif (-) de la pile doit correspondre au + et au - du compartiment des piles.
1. Faites glisser le compartiment à piles hors de la télécommande.
 2. Insérez deux piles AAA dans le compartiment à piles (non fournies).
 3. Remettez le compartiment à piles dans la télécommande en le faisant glisser.

4. Utilisation

Avant d'utiliser l'appareil, lisez attentivement les informations relatives à la sécurité énoncées dans le chapitre 1.



DANGER !

RISQUE D'INCENDIE. Ne laissez pas l'appareil sans surveillance avec la fiche dans la prise.

4.1. Panneau de commande

Le panneau de commande tactile permet de sélectionner et de régler toutes les fonctions. Actionnez un bouton par un léger toucher.

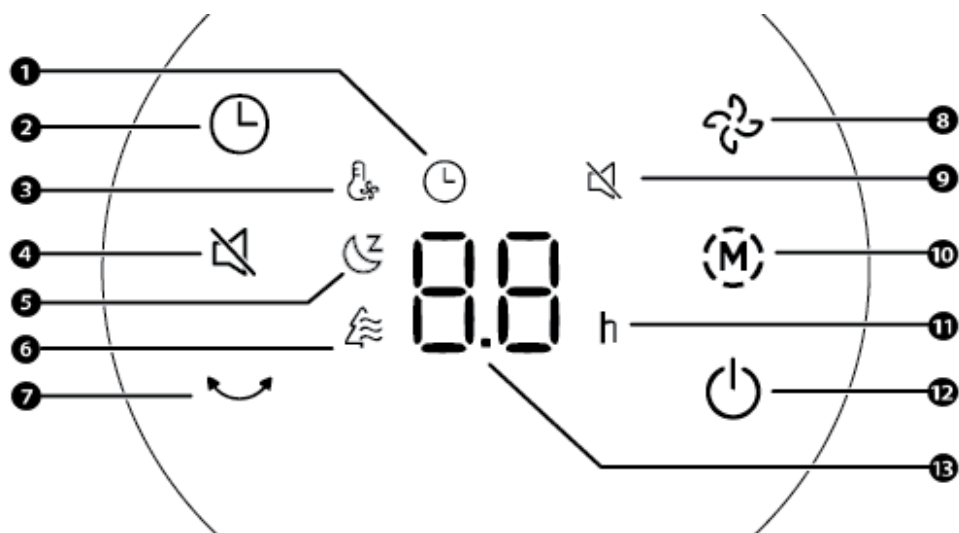

- | | |
|---|--------------------------------------|
| ① Indicateur du minuteur | ⑦ Bouton d'oscillation |
| ② Bouton minuteur | ⑧ Bouton de vitesse du ventilateur |
| ③ Indicateur de vitesse du ventilateur pilotée par la température | ⑨ Indicateur du mode silencieux |
| ④ Touche du mode silencieux | ⑩ Bouton de mode ventilateur |
| ⑤ Indicateur de mode SLEEP | ⑪ Indicateur de l'unité de minuterie |
| ⑥ Indicateur de brise naturelle | ⑫ Bouton marche/arrêt |
| | ⑬ Écran numérique |

4.2. Télécommande

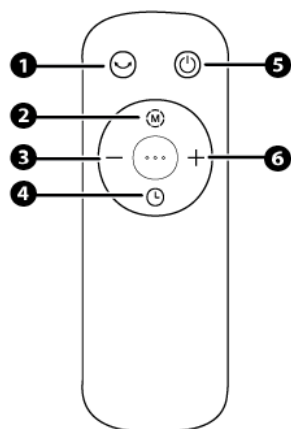









- | | |
|------------------------------|-----------------------|
| ① Bouton d'oscillation | ④ Bouton minuteur |
| ② Bouton de mode ventilateur | ⑤ Bouton marche/arrêt |
| ③ Bouton moins | ⑥ Bouton plus |





4.3. Mise en marche de l'appareil

1. Branchez l'appareil sur la prise de courant. L'appareil émet un bip sonore.
2. Appuyez sur le bouton marche/arrêt pour allumer l'appareil.

4.4. Utilisation de l'appareil

Les fonctions du tableau ci-dessous peuvent être sélectionnées à l'aide du panneau de commande et de la télécommande. Si une fonction n'est disponible que via le panneau de commande ou la télécommande, cela sera indiqué dans la fonction.

Bouton	Description
	Appuyez sur le bouton marche/arrêt pour allumer ou éteindre l'appareil.
	Appuyez sur le bouton silencieux pour que l'appareil fonctionne plus silencieusement.
	Appuyez sur le bouton d'oscillation pour faire bouger automatiquement l'appareil de gauche à droite ou pour désactiver l'oscillation.
	Appuyez plusieurs fois sur le bouton vitesse du ventilateur pour ajuster la vitesse du ventilateur. En mode ventilateur, sélectionnez la ventilation normale ou la ventilation en mode SLEEP pour les niveaux 1 à 12. En mode ventilateur à ventilation naturelle, sélectionner les niveaux 1 à 3.
	<ol style="list-style-type: none"> Appuyez sur le bouton minuteur pour régler le minuteur. L'écran affiche 0h. L'indicateur de l'unité de minuterie clignote. Appuyez sur le bouton minuteur pour augmenter le nombre d'heures d'une heure. Attendez 3 secondes pour confirmer le temps du minuteur. L'indicateur de minuterie s'affiche sur l'écran. <p>Réglez le minuteur sur 0 heure pour désactiver le minuteur.</p>
	De cijfers op het display weergeven de huidige geselecteerde ventilatorsnelheid of de timer tijd.
	Druk op de plus- of minknop om de ventilatorsnelheid aan te passen. Deze functie is alleen beschikbaar via de afstandsbediening.
	Appuyez sur le bouton « plus » ou « moins » pour ajuster la vitesse du ventilateur. Cette fonction est uniquement disponible sur la télécommande.

Mode	Indicateur	Description
Ventilation normale		Mode ventilation par défaut.
Ventilation en mode SLEEP		En mode sommeil, l'appareil ajuste automatiquement la vitesse du vent : elle commence élevée avant le sommeil puis est automatiquement réduite.
Vitesse du ventilateur pilotée par la température		Ce mode permet d'adapter intelligemment la vitesse du ventilateur en fonction des changements de température ambiante.
Ventilation naturelle		En mode ventilation naturelle, l'appareil simule une brise naturelle en faisant varier automatiquement la vitesse du vent, contrairement au mode normal où la vitesse reste constante.
Silencieux		En mode silencieux, l'appareil désactive les sons de bip pendant le fonctionnement.
Minuteur		Le minuteur peut être réglé de 1 à 24 heures.

(i) L'appareil s'éteint automatiquement s'il fonctionne en continu pendant 24 heures sans être utilisé ou programmé.

5. Nettoyage et entretien

Avant de passer à l'entretien et au nettoyage de l'appareil, lisez attentivement les informations de sécurité énoncées dans le chapitre 1.

5.1. Nettoyage de l'appareil



AVERTISSEMENT !

RISQUE D'ÉLECTROCUTION DÛ À UN COURT-CIRCUIT. Débranchez toujours l'appareil et laissez-le refroidir complètement avant de le nettoyer ou de procéder à son entretien.



ATTENTION !

RISQUE D'ENDOMMAGEMENT DE L'APPAREIL. Ne nettoyez jamais l'appareil avec des détergents chimiques agressifs qui pourraient l'endommager.

1. Appuyez sur le bouton marche/arrêt pour éteindre l'appareil.
2. Retirez la fiche de la prise.
3. Utilisez un chiffon doux et humide pour nettoyer le boîtier.
4. Séchez ensuite l'appareil avec un chiffon doux.

5.2. Remplacement de la pile de la télécommande



ATTENTION !

RISQUE D'ENDOMMAGEMENT DE L'APPAREIL. Insérez uniquement des piles alcalines ou au manganèse de type AAA dans la télécommande. Ne pas utiliser de piles rechargeables.

1. Faites glisser le compartiment à piles hors de la télécommande.
2. Enlevez les piles usagées.
3. Insérez les deux nouvelles piles AAA dans le compartiment à piles.

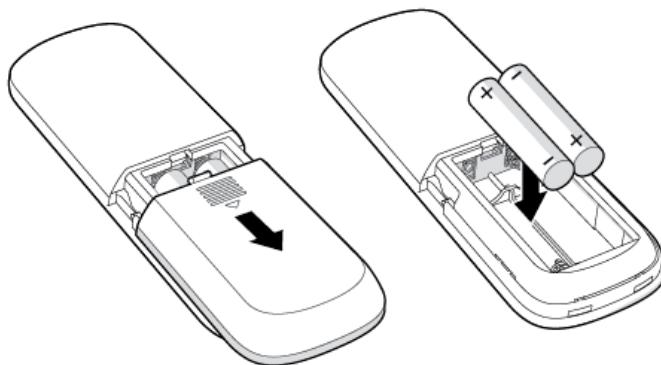

4. Remettez le compartiment à piles dans la télécommande en le faisant glisser.

6. Dysfonctionnements et solutions

Vous pouvez facilement résoudre certains problèmes vous-même à l'aide du tableau ci-dessous. Si les descriptions ci-dessous ne permettent pas de résoudre votre problème, veuillez contacter notre service clientèle : www.coolblue.be/fr/service-client

6.1. Dépannage

Problème	Cause	Solution
L'appareil ne démarre pas lorsque le bouton marche/arrêt est enfoncé	L'appareil n'est pas alimenté.	Vérifiez que la fiche est bien insérée dans la prise et que le câble ou la fiche n'est pas endommagé.
		Vérifiez que le disjoncteur différentiel est enclenché.
		Vérifiez qu'il n'y a pas de coupure de courant.
	La pile de la télécommande est déchargée.	Remplacez les piles de la télécommande.
	La télécommande se trouve hors de portée de l'appareil (5 mètres).	Maintenez la télécommande à moins de 5 mètres de l'appareil.
	Un fusible a sauté dans le compteur.	<ol style="list-style-type: none"> Retirez la fiche de l'appareil de la prise. Contrôlez les fusibles dans l'armoire des compteurs. Le problème persiste-t-il ? Veuillez contacter le service clientèle.
L'appareil s'arrête automatiquement.	L'appareil s'éteint automatiquement en fonction du réglage du minuteur.	Appuyez sur le bouton marche/arrêt pour redémarrer l'appareil.
L'appareil produit du bruit.	La surface sur laquelle repose l'appareil n'est pas solide, plane ou horizontale.	Déplacez l'appareil dans un endroit avec une surface solide, plane et horizontale.

7. Transport et stockage

1. Retirez la fiche de la prise.
2. Nettoyez l'appareil. Suivez les instructions du chapitre 5. Nettoyage et entretien
3. Retirez la pile de la télécommande.
4. Rangez l'appareil dans son emballage d'origine, dans un endroit sec et fermé.

8. Mise au rebut

8.1. Éliminer l'emballage

L'emballage est composé de différents matériaux. Lors de l'élimination de l'emballage, veillez à respecter la réglementation nationale et locale relative à l'élimination respectueuse de l'environnement des emballages.

8.2. Éliminer l'appareil



Les matériaux utilisés dans cet appareil et marqués de ce symbole sont recyclables. La marque indique que ce produit ne doit pas être éliminé avec les déchets ménagers dans l'ensemble de l'UE.



Ce symbole indique que l'appareil ne doit pas être jeté avec les autres déchets ménagers au sein de l'UE. En éliminant l'appareil correctement, vous contribuerez à prévenir les risques pour l'environnement et la santé humaine. Le recyclage des matériaux contribue à la préservation des ressources naturelles. Par conséquent, ne jetez pas les appareils électroniques mis au rebut avec les déchets ménagers. Lors de la mise au rebut de l'appareil, respectez les réglementations nationales et locales concernant la mise au rebut écologique des équipements électroniques.

Coordonnées de Fuave

Wisepick Productions B.V.
Weena 664
3012 CN Rotterdam
Pays-Bas

Le service client est joignable via : <https://www.coolblue.be/fr/service-client>

Fuave is a registered trademark of Wisepick Productions B.V.

Weena 664, 3012CN Rotterdam, The Netherlands

Made in China

www.coolblue.nl/klantenservice

www.coolblue.be/nl/klantenservice

www.coolblue.be/fr/service-client

www.coolblue.de/kundendienst