

Panasonic®

Deutsch

Nederlands

Bedienungsanleitung
Gebruiksaanwijzing

Mikrowellengerät
Magnetron

NUR FÜR HAUSHALTSÜBLICHEN GEBRAUCH
UITSLUITEND VOOR HUISHOUELIJK GEBRUIK



Model No.
NN-SD28HS

INVERTER

WICHTIGE SICHERHEITSANWEISUNGEN. Bitte sorgfältig durchlesen und zur weiteren Bezugnahme aufbewahren.

BELANGRIJKE VEILIGHEIDSINSTRUCTIES. Lees ze a.u.b. zorgvuldig door en bewaar ze zodat u ze opnieuw kunt raadplegen wanneer nodig.

Vielen Dank dafür, dass Sie sich für ein Panasonic Mikrowellengerät entschieden haben.

Inhalt

Sicherheitshinweise.....	2-6	Verwendung der 30-Sekunden-Funktion	18
Entsorgung des Produkts	7	Verwendung der Garzeit-verlängern-Funktion.....	19
Aufstellen und Anschließen	8	Gebrauch des Gerätes mit Zeitvorwahl....	20
Aufstellen des Gerätes	8	Mehrstufiges Kochen.....	21
Wichtige Hinweise für Benutzer.....	9-10	Automatische Aufwärm-/Kochprogramme.....	22-23
Ofenzubehör.....	11	Turbo-Auftauen.....	24-25
Geräteteile.....	12	Aufwärm- und Gartabellen.....	26-27
Bedienfeld.....	13	Rezepte	28
Einstellen der Uhr	14	Fragen und Antworten	29
Kindersicherung.....	14	Pflege des Mikrowellengerätes.....	30
Mikrowellenbetrieb zum Garen und Auftauen	15	Technische Daten	31
Hinweise zum Auftauen	16		
Auftautabelle.....	17		

Sicherheitshinweise

- Wichtige Sicherheitsanweisungen. Bitte sorgfältig durchlesen und zur weiteren Bezugnahme aufbewahren.
- Dieses Gerät darf von Personen ab 8 Jahren und von Menschen mit verminderten körperlichen, sensorischen oder geistigen Fähigkeiten oder mangelnden Erfahrungen/Kenntnissen benutzt werden, insofern sie durch eine für ihre Sicherheit verantwortliche Person in die sichere Benutzung des Geräts eingewiesen wurden und die betreffenden Gefahren verstehen oder von einer solchen Person beaufsichtigt werden. Kinder dürfen nicht mit dem Gerät spielen. Die Reinigung und Wartung des Geräts darf von Kindern nur unter der Aufsicht eines Erwachsenen erfolgen. Gerät und Kabel außerhalb der Reichweite von Kindern unter 8 Jahren halten.
- Achten Sie beim Aufstellen des Gerätes darauf, daß bei Gefahr jederzeit der Stecker gezogen oder die Sicherung am Sicherungskasten ausgeschaltet werden kann.
- Das Gerät nicht in Betrieb setzen, wenn das Netzanschlußkabel oder der Netzstecker beschädigt ist, bzw. wenn es nicht ordnungsgemäß arbeitet oder eine sichtbare Beschädigung aufweist.
- Warnung! Die Türverriegelungen und die Türdichtungen sollten mit einem feuchten Tuch abgewischt werden. Das Gerät ist vom Benutzer auf mögliche Beschädigungen an den Türdichtungsflächen zu prüfen, und falls ein solcher Schaden aufgetreten ist, darf das Gerät nicht betrieben werden, bevor es vom Panasonic-Kundendienst repariert worden ist.
- Warnung! Das Gerät nicht in unmittelbarer Nähe eines Gas- oder Elektroherdes aufstellen.

- Das Gerät ist ausschließlich als Tischgerät geeignet, nicht als Einbaugerät oder für die Verwendung in Schränken.
- Warnung! Führen Sie weder eine Manipulation oder Reparatur an der Tür, an den Kontrolleinrichtungen oder Sicherheitsvorrichtungen noch an irgendeinem anderen Teil des Gerätes durch. In keinem Fall das Gehäuse, das den Schutz gegen das Austreten von Mikrowellenenergie sicherstellt, abbauen.
- Das Gerät darf nur von einem geschulten Panasonic Kundendienst-Techniker geprüft oder repariert werden.
- Keine Flüssigkeiten und Nahrungsmittel in versiegelten Behältern (z.B. Konserven) erhitzen, da diese platzen können.
- Warnung! Kindern darf die Benutzung des Gerätes ohne Aufsicht nur erlaubt werden, wenn eine ausreichende Einweisung gegeben wurde, die das Kind in die Lage versetzt, das Gerät in sicherer Weise bedienen und die Gefahr einer falschen Bedienung verstehen zu können.

Verwendung als Obertischgerät:

- Stellen Sie das Mikrowellengerät auf eine feste, ebene Stellfläche, die ca. 85 cm hoch ist (gemessen vom Fußboden).
- Sicherheitsrichtlinien empfehlen die Einhaltung eines Mindestabstands von 15 cm über dem Gerät, 10 cm zur Rückwand sowie 5 cm zur einen und 40 cm zur anderen Seite.

Sicherheitshinweise

- Wenn Behälter aus Papier, Kunststoff oder anderen leicht entflammaren Materialien zum Erwärmen benutzt werden, darf das Mikrowellengerät nicht unbeaufsichtigt betrieben werden! Diese Behälter können sich entzünden.
- Dieses Gerät ist nur zur Benutzung zu Haushaltszwecken ausgelegt.
- Sollten sich im Mikrowellengerät Rauch oder Flammen bilden, drücken Sie die Stop/Abbrechen-Taste und lassen Sie die Tür geschlossen, um eventuelle Flammen zu ersticken. Ziehen Sie den Stecker aus der Netzdose oder schalten Sie den Strom am Sicherungs- bzw. Verteilerkasten aus.
- Bei Getränken, die im Mikrowellengerät erhitzt wurden, können verspätet explosionsartig heiße Blasen aufsteigen. Fassen Sie den Behälter nur mit größter Vorsicht an.
- Nach dem Erhitzen sollte die Babynahrung in Fläschchen oder Gläsern gut geschüttelt bzw. durchgerührt werden, damit ein Temperatenausgleich stattfinden kann. Überprüfen Sie die Temperatur vor dem Verzehr, um Verbrennungen zu vermeiden.
- Weder rohe, gekochte Eier mit Schale noch gepellte hartgekochte Eier mit **Mikrowellen** erhitzen oder kochen. Nach Ende des Mikrowellen-Kochvorgangs kann sich noch weiterhin Druck bilden und die Eier können explodieren.

- Keine Flüssigkeiten und Nahrungsmittel in versiegelten Behältern (z.B. Konserven) erhitzen, da diese platzen können. Halten Sie stets den Garraum, die Tür und den Türrahmen sauber. Entfernen Sie Spritzer von Speisen und Flüssigkeiten, die an den Garraumwänden und der Tür haften, mit einem feuchten Tuch und ggf. mildem Reinigungsmittel. Scharfe Reinigungs- und Scheuermittel sind nicht empfehlenswert.
- **Verwenden sie in keinem Fall Backofenreinigungsmittel.**
- Wird das Gerät nicht in sauberem Zustand gehalten, kann dies zu einer Zerstörung der Oberflächen führen, welche die Lebensdauer des Geräts beeinträchtigen und mögliche Gefahren für den Benutzer mit sich bringen kann.
- Dieses Gerät ist nicht zur Bedienung mit einer externen Zeitschaltuhr oder separaten Fernbedienung gedacht.
- Verwenden Sie nur solche Utensilien, die für die Verwendung in Mikrowellengeräten geeignet sind.
- Benutzen Sie keine aggressiven, scheuernden Reinigungsmittel oder scharfe Metallspachtel, um die Glastür des Geräts zu reinigen, da diese die Oberfläche zerkratzen können, was zu einem Zerspringen des Glases führen kann.
- Zur eigenen Sicherheit bitte keinen Druck von oben auf die geöffnete Tür des Mikrowellengeräts ausüben, da die Gefahr besteht, dass das Gerät nach vorne kippen könnte.
- Zur Reinigung des Geräts darf kein Dampfreiniger verwendet werden.

Sicherheitshinweise

- Der Mikrowellenherd dient nur zum Erwärmen von Lebensmitteln und Getränken. Seien Sie vorsichtig, wenn Sie Nahrungsmittel mit einem geringen Feuchtigkeitsgehalt aufwärmen, z. B. Brotprodukte, Schokolade, Kekse und Gebäck. Diese können schnell verbrennen, austrocknen oder Feuer fangen, wenn sie zu lange erhitzt werden. Wir raten davon ab, Nahrungsmittel mit nur geringer Feuchtigkeit aufzuwärmen, z. B. Popcorn oder Papadam. Das Trocknen von Nahrungsmitteln, Zeitungen oder Kleidungsstücken und das Erwärmen von Wärmekissen, Hausschuhen, Schwämmen, feuchten Tüchern, Weizensäckchen, Wärmflaschen und ähnlichen Produkten kann zu Verletzungen, Entzündung oder einem Brand führen.
- Die Lampe des Geräts darf nur von einem Servicetechniker ersetzt werden, der vom Hersteller geschult wurde. Versuchen Sie nicht, das Gehäuse des Ofens zu entfernen.
- Vorsicht! Um das Risiko eines unbeabsichtigten Zurücksetzens der thermischen Abschaltung zu vermeiden, darf dieses Gerät nicht über einen externen Schalter, z. B. eine Zeitschaltuhr, versorgt werden, oder an einen Stromkreis angeschlossen werden, der vom Energieversorger regelmäßig aus- und eingeschaltet wird.



Benutzerinformationen
zur Entsorgung von
Elektrischen und
Elektronischen Geräten
(Private Haushalte)

Entsprechend der grundlegenden Firmengrundsätzen der Panasonic-Gruppe wurde ihr Produkt aus hochwertigen Materialien und Komponenten entwickelt und hergestellt, die recycelbar und wieder verwendbar sind.

Dieses Symbol auf Produkten und/oder begleitenden Dokumenten bedeutet, dass elektrische und elektronische Produkte am Ende ihrer Lebensdauer vom Hausmüll getrennt entsorgt werden müssen.

Bringen Sie bitte diese Produkte für die Behandlung, Rohstoffrückgewinnung und Recycling zu den eingerichteten kommunalen Sammelstellen bzw. Wertstoffsammelhöfen, die diese Geräte kostenlos entgegennehmen.

Die ordnungsgemäße Entsorgung dieses Produkts dient dem Umweltschutz und verhindert mögliche schädliche Auswirkungen auf Mensch und Umwelt, die sich aus einer unsachgemäßen Handhabung der Geräte am Ende Ihrer Lebensdauer ergeben könnten.

Genauere Informationen zur nächstgelegenen Sammelstelle bzw. Recyclinghof erhalten Sie bei Ihrer Gemeindeverwaltung.

Für Geschäftskunden in der Europäischen Union
Bitte treten Sie mit Ihrem Händler oder Lieferanten in Kontakt, wenn Sie elektrische und elektronische Geräte entsorgen möchten. Er hält weitere Informationen für sie bereit.

Informationen zur Entsorgung
in Ländern Außerhalb der
Europäischen Union

Dieses Symbol ist nur in der Europäischen Union gültig.

Wenn Sie dieses Produkt entsorgen möchten, kontaktieren Sie Ihre Ortsbehörde oder Ihren Händler und fragen Sie nach der korrekten Entsorgungsmethode.

Aufstellen und Anschließen

Überprüfung Ihres Mikrowellengerätes

Das Gerät auspacken, Verpackungsmaterial entfernen und auf Beschädigungen wie z.B. Stoßstellen, gebrochene Türverriegelungen oder Risse in der Tür überprüfen. Sofort den Händler benachrichtigen, wenn das Gerät beschädigt ist. Kein beschädigtes Mikrowellengerät installieren.

Erdungsvorschriften

Ist die Steckdose nicht geerdet, muß der Kunde die Steckdose durch eine ordnungsgemäße Schutzkontaktsteckdose ersetzen lassen.



Wichtig!

Zur Sicherheit von Personen muss dieses Gerät geerdet sein!

Betriebsspannung

Die Netzspannung muß der auf dem Typenschild des Gerätes angegebenen Spannung entsprechen. Wird eine höhere Spannung als angegeben verwendet, so kann ein Brand entstehen oder sonst ein Unfall die Folge sein.

Aufstellen des Gerätes

Das Gerät ist ausschließlich als Tischgerät geeignet, nicht als Einbaugerät oder für die Verwendung in Schränken.

Aufstellen auf der Arbeitsfläche:

1. Stellen Sie das Mikrowellengerät auf eine feste, ebene Stellfläche, die ca. 85 cm hoch ist gemessen vom Fußboden.
2. Achten Sie beim Aufstellen des Gerätes darauf, daß bei Gefahr jederzeit der Stecker gezogen oder die Sicherung am Sicherungskasten ausgeschaltet werden kann.
3. Das Gerät arbeitet ordnungsgemäß, wenn eine ausreichende Luftzirkulation stattfinden kann.
4. Sicherheitsrichtlinien empfehlen die Einhaltung eines Mindestabstands von 15 cm über dem Gerät, 10 cm zur Rückwand sowie 5 cm zur einen und 40 cm zur anderen Seite.
5. Das Gerät nicht in unmittelbarer Nähe eines Gas- oder Elektroherdes aufstellen.
6. Die Stellfüße dürfen nicht entfernt werden.
7. Dieses Gerät ist nur für den Hausgebrauch konzipiert. Nicht im Freien verwenden.
8. Das Mikrowellengerät nicht bei zu hoher Luftfeuchtigkeit benutzen.
9. Das Netzanschlußkabel darf die Gerätegehäuseoberfläche nicht berühren, da diese während des Betriebes heiß wird. Das Kabel auch nicht mit anderen heißen Oberflächen in Berührung bringen. Das Netzanschlußkabel nicht über Tisch- oder Thekenkanten hängen lassen. Das Kabel oder den Netzstecker nicht in Wasser tauchen.
10. Die Lüftungsöffnungen an den Seiten und an der Rückseite des Mikrowellengerätes dürfen nicht blockiert werden. Wenn diese Öffnungen während des Betriebs blockiert sind, kann das Gerät sich überhitzen. In diesem Fall ist das Mikrowellengerät durch einen Überhitzungsschutz geschützt und nimmt seinen Betrieb erst wieder auf, wenn es abgekühlt ist.

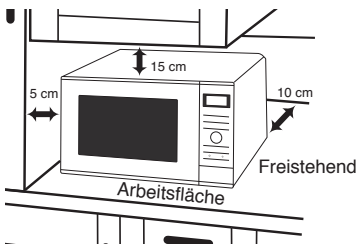

Gebrauch und Ausstattung des Gerätes

1. Das Mikrowellengerät nur zur Nahrungsmittelzubereitung benutzen. Dieses Gerät ist speziell zum Auftauen, Erwärmen und Garen von Lebensmitteln entsprechend der Bedienungs- und Kochanleitung konzipiert. Erhitzen Sie in keinem Fall Chemikalien oder andere Produkte.
2. Bewahren Sie keine Gegenstände im Mikrowellengerät auf, wenn dieses nicht benutzt wird (für den Fall, dass es versehentlich eingeschaltet wird).
3. Nehmen Sie das **Mikrowellengerät nie ohne Lebensmittel** in Betrieb. Dies kann zu Beschädigungen des Gerätes führen.
4. Sollten sich im Mikrowellengerät Rauch oder Flammen bilden, drücken Sie die Stop/Abbrechen-Taste und lassen Sie die Tür geschlossen, um eventuelle Flammen zu ersticken. Ziehen Sie den Stecker aus der Netzdose oder schalten Sie den Strom am Sicherungs- bzw. Verteilerkasten aus.
5. Prüfen Sie vor der ersten Benutzung Ihres Geschirrs, ob es für den Gebrauch im Mikrowellengerät geeignet ist.
6. Der Mikrowellenherd dient nur zum Erwärmen von Lebensmittel und Getränken. Seien Sie vorsichtig, wenn Sie Nahrungsmittel mit einem geringen Feuchtigkeitsgehalt aufwärmen, z.B. Brotprodukte, Schokolade, Kekse und Gebäck. Diese können schnell verbrennen, austrocknen oder Feuer fangen, wenn sie zu lange erhitzt werden. Wir raten davon ab, Nahrungsmittel mit nur geringer Feuchte aufzuwärmen, z. B. Popcorn oder Papadam. Das Trocknen von Nahrungsmitteln, Zeitungen oder Kleidungsstücken und das Erwärmen von Wärmekissen, Hausschuhen, Schwämmen, feuchten Tüchern, Weizensäckchen, Wärmflaschen und ähnlichen Produkten kann zu Verletzungen, Entzündung oder einem Brand führen.

Betrieb des Kühlgebläses

Nach dem Betrieb des Gerätes, kann es sein, dass der Gebläsemotor ein paar Minuten nachläuft, um die Elektrokomponenten zu kühlen. Dies ist normal und Sie können das Lebensmittel auch bei laufendem Gebläsemotor herausnehmen. Das Gerät kann währenddessen weiter verwendet werden.



Wichtige!

Wird die empfohlene Kochzeit überschritten, kann das Lebensmittel leicht verbrennen und ggf. einen Brand auslösen und somit den Garraum zerstören.

Garraumbeleuchtung

Wenn es nötig wird die eingebaute Garraumbeleuchtung zu wechseln, wenden Sie sich bitte an Ihren Händler.

Kochzeiten

1. Die Kochzeit ist abhängig von Beschaffenheit, Ausgangstemperatur und Menge des Lebensmittels sowie von der Art des verwendeten Kochgeschirrs.
2. Gehen Sie zunächst von einer kürzeren Kochzeit aus, um ein Übergaren der Speisen zu vermeiden. Hat das Lebensmittel noch nicht den gewünschten Auftau-, Erwärmungs- oder Garzustand erreicht, haben Sie immer noch die Möglichkeit, die Garzeit zu verlängern.

Geringe Lebensmittelmengen

Sehr kleine Lebensmittelmengen oder Speisen mit geringem Feuchtigkeitsgehalt können schnell austrocknen und verbrennen, wenn sie zu lange gegart werden. Kommt es zu einem Brand, die Tür des Mikrowellengerätes geschlossen halten, das Gerät abschalten und den Netzstecker aus der Steckdose ziehen.

Wichtige Hinweise für Benutzer

Eier

Weder rohe, gekochte Eier mit Schale noch gepellte hartgekochte Eier mit Mikrowellen erhitzen oder kochen. Nach Ende des Mikrowellen-Kochvorgangs kann sich noch weiterhin Druck bilden und die Eier können explodieren.

Lebensmittel mit Schale oder Haut

Bei Lebensmitteln wie z.B. Kartoffeln und Würstchen empfiehlt es sich, sie vorher anzustechen, um ein evtl. Platzen zu vermeiden.

Speisethermometer

Falls Sie den Garzustand mit einem Speisethermometer überprüfen wollen, verwenden Sie bitte keine herkömmlichen Thermometer im Mikrowellengerät. Diese können Funken verursachen. Benutzen Sie diese Speisethermometer nur außerhalb des Mikrowellengerätes.

Flüssigkeiten

Beim Erhitzen von Flüssigkeiten im Mikrowellengerät kann durch kurzfristiges Aufkochen (Siedeverzug) die Flüssigkeit im Gerät oder bei der Entnahme schlagartig verdampfen und explosionsartig aus dem Gefäß geschleudert werden. Dies kann zu Verbrennungen führen. Sie vermeiden einen Siedeverzug, indem Sie beim Erhitzen von Flüssigkeiten in Gläsern oder Tassen immer ein hitzebeständiges Glasstäbchen mithineinstellen oder größere Gefäße mit einem Deckel bzw. Teller abdecken.

Zusätzlich sollten Sie folgende Punkte beachten:

- a Vermeiden Sie die Verwendung von geraden Gefäßen mit engem Ausguß.
- b Überhitzen Sie die Flüssigkeit nicht.
- c Rühren Sie die Flüssigkeit einmal um, bevor Sie das Gefäß ins Gerät stellen sowie nochmals nach der halben Kochzeit.
- d Lassen Sie nach Ablauf der Kochzeit das Gefäß kurze Zeit im Gerät stehen, bevor Sie es herausnehmen. Rühren Sie die Flüssigkeit anschließend noch einmal um.

Papier und Plastik

Wenn Behälter aus Papier, Kunststoff oder anderen leicht entflammaren Materialien zum Erwärmen benutzt werden, darf das Mikrowellengerät nicht unbeaufsichtigt betrieben werden! Diese Behälter können sich entzünden.

Verwenden Sie keine recycelten Papierprodukte (z.B. Küchenrollen), die nicht ausschließlich für die Benutzung im Mikrowellengerät geeignet sind. Im Recyclingpapier können Bestandteile sein, die Funkenbildung oder einen Brand verursachen.

Entfernen Sie Metallverschlüsse von Bratfolien, bevor Sie diese ins Gerät stellen.

Hilfsmittel und Folien

Erhitzen Sie keine geschlossenen Flaschen oder Konserven im Mikrowellengerät, da diese durch den Druck explodieren können.

Verwenden Sie während des Mikrowellenbetriebes weder Geschirr aus Metall noch Geschirr mit Metallrand.

Bei Benutzung von Alufolie, Metallspießen oder anderen Metallwaren darauf achten, daß sie mindestens 2 cm von der Gerätewand entfernt sind, um Funkenbildung zu vermeiden.

Babynahrung

Benutzen Sie nur Fläschchen oder Glasformen aus hochwertigen hitzebeständigen Materialien und platzieren Sie diese ohne Deckel in der Mitte des Drehtellers.

Nach dem Erhitzen sollte die Babynahrung in Fläschchen oder Gläsern gut geschüttelt bzw. durchgerührt werden, damit ein Temperaturausgleich stattfinden kann.

Überprüfen Sie die Temperatur vor dem Verzehr, um Verbrennungen zu vermeiden.

Zubehör

Das Mikrowellengerät ist mit unterschiedlichem Zubehör ausgestattet. Verwenden Sie dieses bitte laut Anweisung.

Glasdrehteller

1. Das Mikrowellengerät nicht ohne den dazugehörigen Glasdrehteller und Rollenring in Betrieb setzen.
2. Benutzen Sie in keinem Fall einen anderen als den speziell für dieses Gerät konzipierten Glasdrehteller.
3. Den evtl. heißen Glasdrehteller abkühlen lassen, bevor Sie diesen reinigen bzw. mit Wasser abspülen.
4. Der Drehteller kann rechts- oder linksherum laufen. Dies stellt keine Fehlfunktion dar.

5. Berührt das Lebensmittel bzw. Kochgeschirr die Garraumwände, läuft der Drehteller nicht weiter, sondern stoppt und beginnt, sich in die entgegengesetzte Richtung zu drehen.

6. Das Lebensmittel nicht direkt auf dem Glasdrehteller auftauen, erwärmen oder garen.

Rollenring

1. Der Rollenring und die Vertiefung im Garraumboden müssen regelmäßig gereinigt werden, um zu verhindern, daß Geräusche entstehen und sich Nahrungsmittelreste ansammeln.
2. Den Rollenring immer zusammen mit dem Glasdrehteller benutzen.

Geräteteile

- 1. Türöffnungstaste**
Drücken Sie diese Taste, um die Tür zu öffnen. Durch Öffnen der Tür während des Garvorgangs wird der Betrieb unterbrochen, das Programm bleibt erhalten. Der Garvorgang läuft weiter ab, wenn die Tür geschlossen und die Starttaste gedrückt wird.
- 2. Sichtfenster**
- 3. Türsicherheitsverriegelungen**
- 4. Innerer Entlüftungsschlitz**
- 5. Abdeckung der Wellenführung (nicht abnehmen)**
- 6. Äußere Entlüftungsschlitze**
- 7. Bedienfeld**
- 8. Stromkabel**
- 9. Gerätestecker**
- 10. Kennzeichnungsaufkleber**
- 11. Glasdrehteller**
- 12. Rollenring**
- 13. Bringen Sie hier das beiliegende Schild Auto Programm-Menü an**
- 14. Warnschild**

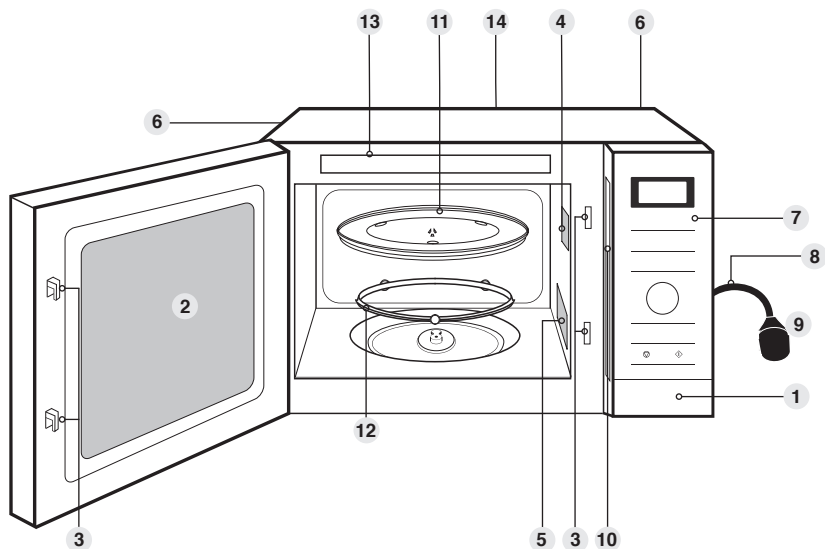

Wichtige

Diese Abbildung ist nur als Referenz.

NN-SD28HS

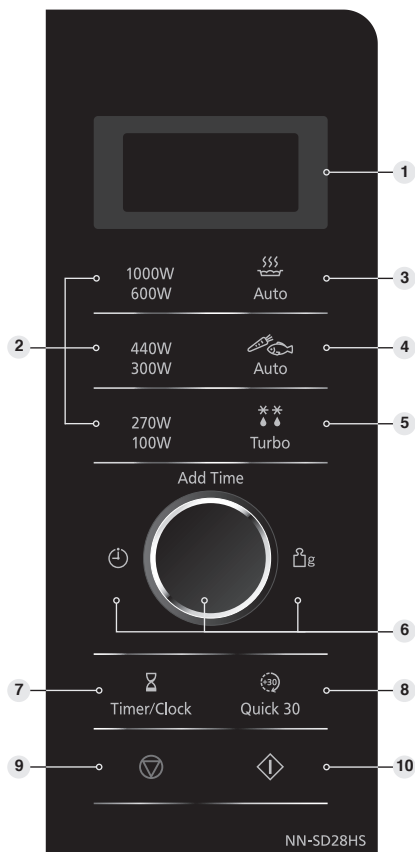

- 1 Digitalanzeige
- 2 Mikrowellen-Leistungswahltaste (Seite 15)
- 3 Taste Auto-Aufwärmen (Seite 22)
- 4 Taste Auto-Kochen (Seite 22-23)
- 5 Turbo-Auftau-Taste (Seite 24-25)
- 6 Drehknopf (Seite 19)
Über den Drehknopf werden Zeit oder Gewicht eingestellt. Er wird auch für die Garzeit-verlängern-Funktion verwendet.
- 7 Timer-/Uhr-Taste (Seite 14, 20)
- 8 30-Sekunden-Taste (Seite 18)
- 9 Stop-/Löschttaste:

Vor dem Garen:

Einmaliges Antippen löscht Ihre Anweisungen.

Während des Garens:

Einmaliges Antippen unterbricht das Kochprogramm vorübergehend. Ein weiteres Antippen löscht alle Ihre Anweisungen und stattdessen wird ein Doppelpunkt oder die Uhrzeit im Display angezeigt.

10 Starttaste:

Betätigen Sie die Start-Taste, um das Gerät in Betrieb zu nehmen. Wird während des Garens die Tür geöffnet oder die Stop-/Abbrechen-Taste einmal berührt, müssen Sie die Start-Taste nochmals betätigen, um den Garvorgang fortzuführen.

Dieses Gerät verfügt über eine Energiesparfunktion.



Akustisches Signal

Bei richtiger Bedienung, d.h. bei Druck auf eine beliebige Funktionstaste, ertönt ein Signal. Wenn dieses Signal nicht ertönt, wurde die Taste nicht richtig gedrückt, bzw. das Gerät konnte die Eingabe nicht annehmen. Nach Beendigung eines Programms ertönt das Signal 5-mal.



Bitte Beachten

Im Bereitschaftsmodus ist die Helligkeit des Displays reduziert. Das Mikrowellengerät geht beim ersten Einschalten und sofort nach Abschluss des letzten Betriebsvorgangs in den Bereitschaftsmodus über.

Wird ein Betriebsvorgang gewählt und die Start-Taste nicht gedrückt, wird der Vorgang nach 6 Minuten automatisch vom Gerät rückgängig gemacht. Das Display kehrt zurück zum Zeitanzeige-Modus.

Einstellen der Uhr

Beim ersten Anschließen des Gerätes erscheint "88:88" in der Digitalanzeige.

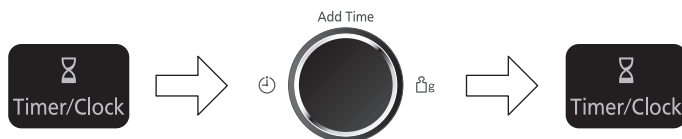

Timer/Uhr drücken zweimal
Der Doppelpunkt blinkt.

Knopf drehen
Zeit durch Drehen des Knopfes einstellen. Die Uhrzeit erscheint im Anzeigenfeld und der Doppelpunkt blinkt.

Timer/Uhr drücken
Der Doppelpunkt hört auf zu blinken und die Uhrzeit ist eingestellt.



Anmerkungen

1. Um erneut die Tageszeit einzustellen, bitte Schritt 1 bis 3 wiederholen.
2. Die eingestellte Tageszeit bleibt erhalten, solange die Stromzufuhr nicht unterbrochen wird.
3. Dies ist eine 24-Stunden-Uhr, d.h. 2.00 nachmittags = 14.00, nicht 2.00.

Kindersicherung

Die Kindersicherung kann aktiviert werden, wenn ein Doppelpunkt bzw. die Uhrzeit im Anzeigenfeld steht. Nach Aktivieren der Kindersicherung kann keine Eingabe über das Bedienfeld erfolgen. Die Funktionen des Gerätes sind blockiert, die Tür kann jedoch wie gewohnt geöffnet werden.

Aktivieren:



Drücken Sie 3 mal die Starttaste.
Die Uhrzeit erscheint nicht mehr im Anzeigenfeld, ist aber nicht gelöscht. Die tatsächliche Zeit geht nicht verloren. Im Display erscheint das Schlüsselsymbol. 🔑

Löschen:



Drücken Sie 3mal die Stopp-/Löschtaste.
Die Uhrzeit erscheint wieder im Anzeigenfeld.



Hinweis

Zum Aktivieren der Kindersicherung muss die Start-Taste dreimal innerhalb von 10 Sekunden gedrückt werden.

Mikrowellenbetrieb zum Garen und Auftauen

Vor Gebrauch des Gerätes vergewissern, daß der Glasdrehteller richtig eingesetzt ist.

	Antippen	Leistungsstufe	Wattzahl
1000W 600W	1 mal drücken	Max/Garen	1000 W
	2 mal drücken	Medium/Erwärmen	600 W
440W 300W	1 mal drücken	Niedrig/Fertiggaren	440 W
	2 mal drücken	Köcheln	300 W
270W 100W	1 mal drücken	Auftauen	270 W
	2 mal drücken	Ausquellen	100 W

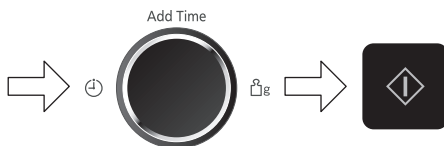

Wählen Sie die gewünschte Mikrowellen-Leistungsstufe.

Kochzeit über den Drehknopf einstellen
(Leistung: 1000 W
30 Minuten, alle anderen Leistungsstufen: maximal 90 Minuten).

Drücken Sie die Starttaste.
Das Garprogramm beginnt und die Zeit in der Digitalanzeige wird zurückgezählt.



Achtung!

Das Gerät arbeitet automatisch auf der höchsten Mikrowellen-Leistungsstufe (Max/Garen-1000 Watt), wenn eine Garzeit eingegeben wurde, ohne daß zuvor eine Leistungsstufe gewählt wurde.



Hinweis

1. Für mehrstufiges Kochen siehe Seite 21.
2. Die Ruhezeit kann nach der Mikrowellenleistung und der Zeiteinstellung programmiert werden. Zur Verwendung des Zeitschalters siehe Seite 20.
3. Während des Kochens kann die Kochzeit bei Bedarf geändert werden. Drehen Sie den Zeit/Gewicht-Regler, um die Kochzeit zu verlängern oder zu verkürzen. Die Kochzeit lässt sich in Schritten von jeweils 1 Minute verlängern/verkürzen (bis zu 10 Minuten). Wenn Sie den Drehregler auf Null setzen, wird der Kochvorgang beendet.
4. Bei Mikrowellenfunktion **keine** Metallgefäße verwenden

Hinweise zum Auftauen

Tips zum Auftauen

Den Auftauvorgang mehrere Male überprüfen, auch wenn Sie die Automatikknöpfe verwenden. Beachten Sie die Standzeiten.

Standzeit

Einzelne Nahrungsmittelportionen können fast unverzüglich nach dem Auftauen gegart werden. Es ist normal, daß größere Portionen in der Mitte noch gefroren sind. Vor dem Garen bitte mindestens eine Stunde stehenlassen. Während dieser Standzeit verteilt sich die Temperatur gleichmäßig und das Nahrungsmittel wird durch Wärmeleitung aufgetaut. Falls das Nahrungsmittel nicht sofort weiterverarbeitet wird, sollten Sie es im Kühlschrank aufbewahren. Niemals aufgetaute Lebensmittel wieder einfrieren bevor sie nicht gekocht wurden.

Braten und Geflügel

Vorzugsweise sollten Braten auf einen umgedrehten Teller oder ein Kunststoffgestell gelegt werden, so daß sie nicht im Saft liegen. Es ist äußerst wichtig, daß empfindliche oder herausstehende Teile der Lebensmittel mit kleinen Stücken Alufolie geschützt werden, damit sie nicht garen. **Es ist ungefährlich, kleine Stücke Alufolie im Gerät zu verwenden, vorausgesetzt sie kommen mit den Garraumwänden nicht in Kontakt.**

Hackfleisch, Gewürfelte Fleischstücke oder Fisch

Da die Außenseite dieser Lebensmittel schnell auftaut, ist es notwendig die Teile während des Auftauvorgangs regelmäßig auseinanderzurechen und aufgetaute Stücke aus der Mikrowelle zu entfernen.

Kleine Portionen / Fleischteile

Kleine Fleischteile wie Koteletts und Hühnerteile müssen so schnell wie möglich voneinander gelöst werden, damit sie gleichmäßig auftauen. Fettreiche Stellen und Enden tauen schneller auf. Platzieren Sie diese daher nahe der Mitte des Drehtellers oder decken Sie sie ab.

Brot

Damit die Mitte des Brots richtig auftaut, ist eine Ruhezeit von 5 bis 30 Minuten erforderlich. Die Ruhezeit kann verkürzt werden, wenn die Scheiben getrennt und Brötchen/Brotlaibe halbiert werden.

Akustisches Signal

Während der automatischen Auftauprogramme ertönen Signaltöne. Diese erinnern daran, das Kochgut zu prüfen, umzurühren, die Stücke zu trennen oder kleinere Teile abzudecken. Wird dies versäumt, könnten die Nahrungsmittel ungleichmäßig auftauen.



Auftautabelle

Nahrungsmittel	Gewicht/Menge	Auftauzeit und Betriebsart	Ruhezeit (Minimum)
Baguette (3)	150 g	1000 W 30 sek	-
Brötchen (3)	85 g (1 Stck.)	1000 W 20-30 sek	-
	3 x 85 g	1000 W 40 sek - 1 min	-
Brot – Scheiben (3)	60 g	1000 W 10-20 sek	-
Frühstückspasteten (3)	2 x 50 g	1000 W 30-40 sek	-
Brioche (1) (3)	300 g	270 W 5-6 min	5 min
	500 g	270 W 6-8 min	5 min
Butter (1)	250 g	270 W 4-5 min	15 min
Käse – quark	250 g	270 W 8-10 min	10 min
Ganzer Fisch (2)	500 g	270 W 15-20 min	15 min
Fischfilets, dünn (2)	500 g (4 Stck.)	270 W 10-15 min	10 min
Fischfilets, dick (2)	380 g	270 W 12-14 min	10 min
Fischsteaks ohne Knochen (2)	450 g	270 W 10-12 min	15 min
Hamburger (1)	200 g	270 W 6-7 min	10 min
	400 g	270 W 10-12 min	10 min
Schweinefleisch (2)	300 g	270 W 6-8 min	10 min
Blätterteigpastete (1)	375 g	270 W 4-5 min	10 min
Mürbeteigpastete (1)	500 g	270 W 4-5 min	5 min
Rote Früchte (2)	200 g	270 W 6-8 min	15 min
	300 g	270 W 10-12 min	15 min
	500 g	270 W 12-14 min	15 min
Wurstaufschnitt, fett (2)	250 g (12 Scheiben)	270 W 5-6 min	5 min
Krabben/Garnelen (2)	200 g	270 W 7-9 min	10 min
Desserts			
Schwarzwälder Torte (3)	600 g	270 W 10-15 min	15 min
Schokoladenfondant (3)	1 Stck. 500 g	440 W 3 min	10 min
Victoria Sandwich Cake (3)	400 g	270 W 7-8 min	10 min
Obsttorte (3)	1 Scheiben	270 W 3-4 min	10 min
	470 g	270 W 8-10 min	10 min
Waffeln (3)	1 Stck.	1000 W 20-30 sek	-
	2 Stck.	1000 W 50 sek	-

(1) Nach der Hälfte der Zeit wenden oder umrühren. (2) Trennen und mehrfach wenden. (3) Die Verpackung entfernen und die Speise auf eine hitzebeständige Platte legen.

Verwendung der 30-Sekunden-Funktion

Mit dieser Funktion können Sie die Kochzeit schnell in 30-Sekunden-Schritten einstellen.



30-Sekunden-Taste drücken, um die gewünschte Kochzeit (bis zu 5 Minuten) einzustellen. Einmal Drücken entspricht 30 Sekunden. Die Zeit erscheint im Display. Die Leistungsstufe ist auf 1000 W voreingestellt.

Start-Taste drücken

Der Kochvorgang beginnt, und die Zeit im Display läuft rückwärts. Am Ende der Garzeit piept das Gerät fünfmal.



Hinweis

1. Falls gewünscht, können Sie auch andere Leistungsstufen verwenden. Wählen Sie die gewünschte Leistungsstufe, bevor Sie die 30-Sekunden-Funktion wählen.
2. Wenn Sie die Zeit über die 30-Sekunden-Funktion wählen, können Sie den Drehknopf nicht verwenden.
3. Diese Funktion steht nach manuellem Kochen 1 Minute lang nicht zur Verfügung.

Verwendung der Garzeit-verlängern-Funktion

Mit dieser Funktion können Sie am Ende des Vorgangs die Garzeit verlängern.

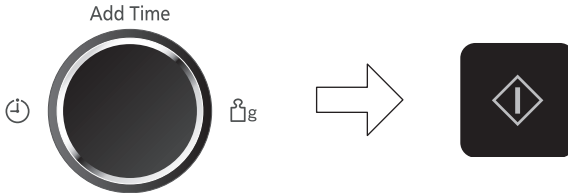

Nach dem Kochen den Drehknopf drehen, um die Garzeit-verlängern-Funktion zu wählen.

Maximale Kochzeit: Mikrowelle: 1000 W, bis 30 Minuten; andere Stufen bis 90 Minuten.

Start-Taste drücken.

Die Zeit wird verlängert. Die Zeit im Display läuft rückwärts.



Hinweis

1. Diese Funktion ist nur in den Funktionsarten Mikrowelle, verfügbar, nicht bei Automatikprogrammen.
2. Nach 1 Minute Kochen ist die Garzeit-verlängern-Funktion nicht verfügbar.
3. Nach mehrstufigem Kochen ist die Garzeit-verlängern-Funktion verfügbar.
4. Die Leistungsstufe ist die gleiche wie bei der letzten Kochstufe. Diese Funktion ist nicht verfügbar, wenn die letzte Kochstufe Ruhezeit war.

Gebrauch des Gerätes mit Zeitvorwahl

Verwendung des Zeitschalters

Durch Benutzung der Timer-Taste kann der Beginn des Kochvorgangs verzögert werden.



Hinweis

1. Es können drei Kochstufen programmiert werden, einschließlich verzögertem Kochbeginn.

Beispiel:



1mal drücken.

1 mal drücken.

2mal drücken.

2. Beträgt die programmierte Verzögerungszeit mehr als eine Stunde, erfolgt der Countdown in Minuteneinheiten. Beträgt die programmierte Verzögerungszeit weniger als eine Stunde, erfolgt der Countdown in Sekundeneinheiten.
3. Startverzögerung kann nicht vor den automatischen Programmen programmiert werden.
4. Falls die Ofentür während der Verzögerungszeit geöffnet wird, läuft die Zeit im Display weiter rückwärts.

Standzeit

Mit dem Zeitschalter können Sie die Standzeit nach dem Kochen einstellen oder das Gerät als eine Minuten-Zeituhr programmieren.

Beispiel:

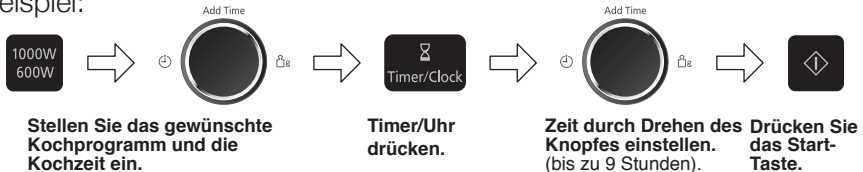

Hinweis

1. Es können drei Kochstufen programmiert werden.

Beispiel:

Stufe 1000 W: 4 min

Standzeit: 5 min

Stufe 1000 W: 2 min



1mal drücken.

1mal drücken.

1mal drücken.

2. Wird die Herdtür während der Standzeit oder der Minutenschaltuhr geöffnet, wird der Countdown im Display-Fenster fortgesetzt.
3. Diese Funktion kann auch als eine Minuten-Zeituhr benutzt werden. In diesem Fall drücken Sie den Zeitschalter, stellen die Zeit ein und drücken die Starttaste.
4. Nach einem Auto-Programm kann die Standzeit nicht programmiert werden.
5. Falls die programmierte Ruhezeit eine Stunde überschreitet, läuft die Uhr in Minutenschritten rückwärts. Bei Ruhezeiten unter einer Stunde läuft die Zeit in Sekundenschritten rückwärts.

Mehrstufiges Kochen

2- oder 3-Stufiges Kochen

Beispiel:



Drücken Sie die Mikrowellen-Leistungswahltaste.
Wählen Sie die gewünschte Leistungsstufe.

Kochzeit über den Drehknopf einstellen.

Drücken Sie die Mikrowellen-Leistungswahltaste.
Wählen Sie die gewünschte Leistungsstufe.

Kochzeit über den Drehknopf einstellen.

Drücken Sie die Starttaste. Das Garprogramm beginnt und die Zeit in der Digitalanzeige wird zurückgezählt.

Beispiel:

Beispiel:

Zum Garen bei 1000 W für 2 Minuten und zum Garen von Speisen bei 300 W für 3 Minuten.



Zur Auswahl von 1000 W drücken Sie die Mikrowellen-Leistungstaste einmal.

Kochzeit über den Drehknopf auf 2 Minuten stellen.

Zur Auswahl von 300 W drücken Sie die Mikrowellen-Leistungstaste zweimal.

Kochzeit über den Drehknopf auf 3 Minuten stellen.

Drücken Sie die Starttaste.

Beispiel:

Zum Garen bei 600 W für 5 Minuten und zum Garen von Speisen bei 100 W für 4 Minuten.



Zur Auswahl von 600 W drücken Sie die Mikrowellen-Leistungstaste zweimal.

Kochzeit über den Drehknopf auf 5 Minuten stellen.

Zur Auswahl von 100 W drücken Sie die Mikrowellen-Leistungstaste zweimal.

Kochzeit über den Drehknopf auf 4 Minuten stellen.

Drücken Sie die Starttaste.



Hinweis

1. Zum Garen auf 3 Stufe geben Sie ein anderes Kochprogramm ein, bevor Sie die Starttaste drücken.
2. Wird während des Betriebs die Stop/Abbrechen-Taste gedrückt, so wird der Betrieb beendet. Durch Drücken von Start wird der programmierte Betrieb neu gestartet. Wird die Stop/Abbrechen-Taste zweimal gedrückt, so werden der programmierte Betrieb beendet und das eingestellte Programm gelöscht.
3. Wird die Stop/Abbrechen-Taste zweimal gedrückt, während das Gerät nicht in Betrieb ist, so wird das eingestellte Programm gelöscht.
4. Auto-Programme können nicht in Verbindung mit dem mehrstufigen Kochen benutzt werden.

Automatische Aufwärm-/Kochprogramme

Mit dieser Ausstattung können Lebensmittel nach dem Gewicht gegart werden. Das Gewicht wird in Gramm eingegeben.

Beispiel:

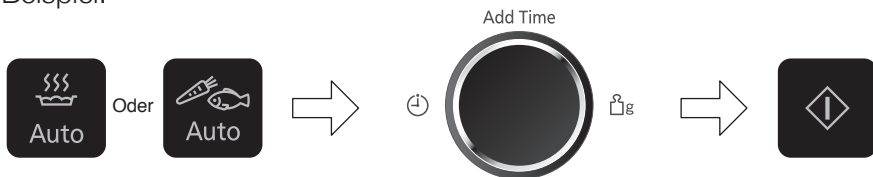



Wählen Sie das gewünschte Gewichtsautomatikprogramm. Das Symbol für Automatik leuchtet auf, und die Programmnummer erscheint in der Digitalanzeige.

Gewicht einstellen
Gewicht der gefrorenen Speise über den Drehknopf einstellen. Langsames Drehen des Drehknopfes wird in Schritten von 10 g angezeigt. Schnelles Drehen des Drehknopfes wird in Schritten von 100 g angezeigt.

Drücken Sie die Starttaste.

Automatische Aufwärmprogramme

Programm	Gewicht	Hinweise/Tips
1. Gekühltes  1 mal drücken	150 g - 600 g	Zum Aufwärmen gekühlter Suppe. Bringen Sie die Suppe in einen entsprechend großen Behälter. Nahrungsmittel sollten möglichst Kühlschranktemperatur haben (+5 °C). Abdecken, Auto-Aufwärmen einmal drücken und umrühren, wenn das Gerät piept. Abdecken, „Auto-Aufwärmen“ einmal drücken und bei Ertönen des Signals umrühren. Am Ende des Programms noch einmal umrühren und einige Minuten stehen lassen.
2. Eintöpfe und Tellergerichte  2 mal drücken	200 g - 800 g	Zum Aufwärmen eines frischen Teller- oder Eintopfgerichts. Alle Gerichte müssen bereits gar sein. Nahrungsmittel sollten möglichst Kühlschranktemperatur haben (ca.+ 5 °C). Abdecken, Auto-Kochprogramme einmal drücken und umrühren, wenn das Gerät piept. Am Ende des Programms noch einmal umrühren und einige Minuten stehen lassen. Große Fleisch-/Fischstücke in einer dünnen Soße brauchen eventuell etwas länger. Dieses Programm eignet sich nicht für stärkehaltige Nahrungsmittel, wie zum Beispiel Reis, Nudeln oder Kartoffeln.
3. TK Tellergerichte TK Eintöpfe  3 mal drücken	200 g - 500 g	Aufwärmen eines tiefgekühlten, vorgegartem Gerichts oder Eintopfs. Alle Nahrungsmittel müssen vorgegart und tief- gefroren (-18 °C) sein; abdecken. „Auto-Aufwärmen“ dreimal drücken. Bei Ertönen des Signaltons umrühren und die Blöcke in Stücke schneiden. Am Ende des Programms noch einmal umrühren und einige Minuten stehen lassen. Die Temperatur prüfen und das Gericht vor dem Verzehr erforderlichenfalls noch etwas länger aufwärmen. Dieses Programm eignet sich nicht für portionierbare tiefgefrorene Nahrungsmittel.

Automatische Kochprogramme

Programm	Gewicht	Hinweise/Tips
4. Frisches Gemüse  1 mal drücken	200 g - 800 g	Garen von frischem Gemüse. Das vorbereitete Gemüse in einen geeigneten Behälter geben. Pro 100 g Gemüse 1 EL Wasser darüber gießen. Mit perforierter Klarsichtfolie oder einem Deckel abdecken. „Autokochen“ einmal drücken. Bei Ertönen des Signaltons umrühren. Nach dem Kochen abgießen und nach Geschmack würzen.
5. Frischer Fisch  2 mal drücken	200 g - 800 g	Zum Garen frischer Fischfilets oder -steaks. Fisch in einen geeigneten Behälter legen und 1-3 EL (15-45 ml) Wasser dazugeben. Mit perforierter Klarsichtfolie oder einem Deckel abdecken. „Autokochen“ zweimal drücken.
6. Ofenkartoffeln  3 mal drücken	200 g - 1400 g	Zum Garen von Ofenkartoffeln. Für beste Ergebnisse mittelgroße Kartoffeln (200 g - 250 g) wählen. Kartoffeln waschen, trocknen und mit einer Gabel mehrmals einstechen. Direkt auf den Glasteller entlang dem äußeren Rand legen. „Autokochen“ drei Mal drücken. Nach dem Garen in Alufolie wickeln und 5 Minuten stehen lassen.
7. Reis  4 mal drücken	100 g - 300 g	Zum Kochen von Reis für pikante Gerichte, nicht für Reispudding (Thai-, Basmati-, Jasmin-, Surinam-, Arborio- oder Mediterraner Reis). Vor dem Kochen den Reis gründlich spülen. Eine große Schüssel verwenden. Dem Reis Salz und die zweifache Menge kochendes Wasser hinzugeben. Mit einem Deckel oder perforierter Klarsichtfolie abdecken. „Autokochen“ viermal drücken. Bei Ertönen des Signaltons umrühren. Nach dem Kochen 5 Minuten lang ruhen lassen.



Hinweis

1. Die Gewichtsautomatik-Programme dürfen **nur** für die beschriebenen Nahrungsmittel benutzt werden.
2. Garen Sie nur Nahrungsmittel innerhalb der angegebenen Wiegebereiche.
3. Ermitteln Sie stets das Gewicht der Nahrungsmittel selbst, anstatt sich auf die Packungsinformationen zu verlassen.
4. Nach dem Kochen mit einem Auto-Programm sollten die meisten Nahrungsmittel eine Weile **ruhen**, damit die Wärme weiter in die Mitte geleitet wird.
5. Prüfen Sie vor dem Servieren, dass die Nahrungsmittel gründlich gegart und ausreichend heiß sind.

Turbo-Auftauen

Mit dieser Funktion können Sie Hackfleisch auftauen oder Koteletts, Hühnchenteile, Bratenteile und Brot. Tippen Sie Turbo-Auftauen an und wählen Sie die korrekte Auftaukategorie aus. Dann geben Sie das Lebensmittelgewicht in Gramm ein (siehe Seiten 25).

Die Lebensmittel sollten in ein geeignetes Gefäß gegeben werden. Ganze Hähnchen oder Fleischbraten sollten auf eine umgedrehte Untertasse oder eine mikrowellengeeignete Platte gelegt werden. Koteletts, Hühnchenteile und Brotscheiben sollten nur in einer Lage aufgelegt werden. Es ist nicht erforderlich, die Lebensmittel abzudecken.

Das Auftauen bei den Automatikgewicht-Programmen erfolgt nach dem Prinzip der Chaostheorie, um ein rasches, gleichmäßiges Ergebnis zu erreichen. Das Chaossystem nutzt eine willkürliche Abfolge pulsierender Mikrowellen und beschleunigt damit den Auftauprozess. Während das Programm läuft, ertönt immer wieder ein Signal, damit Sie das Lebensmittel prüfen können. **Es ist wichtig, dass Sie das Lebensmittel häufig umrühren und wenden und, falls erforderlich, abdecken. Wenn Sie das erste Signal hören, sollten Sie das Lebensmittel drehen und abdecken (falls möglich).** Beim zweiten Signal sollten Sie das Lebensmittel umdrehen oder aufbrechen/teilen.

1. Signal
Drehen oder abdecken

1. Signal
Drehen oder abdecken

2. Signal
Drehen oder aufbrechen/
teilen

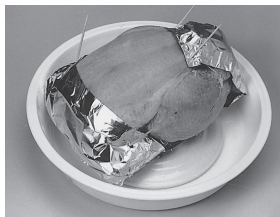

Hinweis

1. Lebensmittel während dem Auftauen prüfen. Lebensmittel tauen unterschiedlich schnell auf.
2. Es ist nicht erforderlich, Nahrungsmittel abzudecken.
3. Lebensmittel immer wenden oder umrühren, besonders wenn das Gerät „piept“. Abdecken, falls erforderlich (siehe Punkt 5).
4. Hackfleisch/Koteletts/Hühnchenteile sollten aufgebrochen oder geteilt werden, sobald dies möglich ist, und dann einlagig aufgelegt werden.
5. Abdeckungen verhindern ein Garen der Lebensmittel. Dies ist wichtig, wenn Sie Hühnchenteile oder Bratenstücke auftauen. Die äußeren Bereiche tauen zuerst auf. Deshalb sollten Teile wie Flügel, Brust, Fett mit glatter Alufolie geschützt werden und mit Zahnstochern gesichert.
6. Lassen Sie die Lebensmittel eine Zeit lang ruhen, damit auch das Innere auftauen kann (mindestens 1-2 Stunden bei Bratenstücken oder ganzen Hähnchen).

Turbo-Auftauen

Mit dieser Ausstattung können Sie Lebensmittel nach dem Gewicht auftauen.

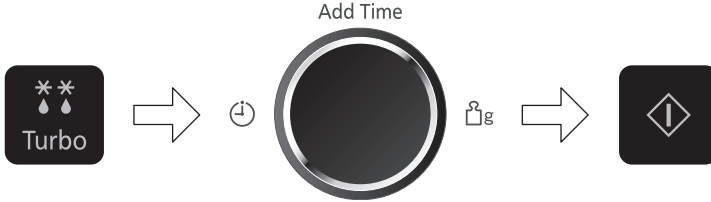

Wählen Sie das gewünschte Gewichtsautomatikprogramm zum Auftauen.

1mal drücken für kleine Teile
 2mal drücken für große Stücke
 3mal drücken Sie Brot
 Die Nummer des gewählten Gewichtsautomatikprogramms erscheint in der Digitalanzeige. Die Symbole für Automatik und Auftauen leuchten auf.

Geben Sie mit dem Drehregler für die Zeit und Gewichtseingabe das Gewicht des Lebensmittels ein.

Langsames Drehen des Drehreglers wird in Schritten von 10 g angezeigt. Schnelles Drehen des Drehreglers wird in Schritten von 100 g angezeigt.

Drücken Sie die Starttaste.

Vergessen Sie nicht, das Lebensmittel während des Auftauprozesses umzurühren bzw. umzudrehen.

Programm	Mindest-/Höchstgewicht	Lebensmittelhinweise
8. Kleine Teile 1 mal drücken	150 g - 1000 g	Kleine Fleischstücke, Schnitzel, Würstchen, Gehacktes, Fischfilets, Steaks, Koteletts (jeweils 100 g bis 400 g). Drücken Sie „Turbo-Auftauen“ einmal. Bei Ertönen des Signaltons wenden bzw. umrühren.
9. Grosse Stücke 2 mal drücken	400 g - 2000 g	Große Fleischstücke, ganzes Hähnchen, Braten. Drücken Sie „Turbo-Auftauen“ zweimal. Ganzes Hähnchen und Bratenfleisch müssen während des Auftaus abgedeckt werden. Schützen Sie Flügel-, Brust- und fette Teile mit glatter Aluminiumfolie, die mit Cocktailspießen gesichert wird. Gewährleisten Sie, dass die Folie die Geräterwände nicht berührt. Vor dem Kochen sollte eine Ruhezeit von 1 bis 2 Stunden zugelassen werden. Bei Ertönen des Signaltons wenden und danach abdecken.
10. Brot 3 mal drücken	100 g - 800 g	Kleine oder große Brotlaibe, Weißbrot oder Vollkornbrot. Drücken Sie „Turbo-Auftauen“ dreimal und wenden Sie das Brot bei Ertönen des Signaltons. Lassen Sie das Brot 5 Min. (Weißbrot) bis 30 Min. (festes Vollkornbrot) ruhen. Halbieren Sie große Brotlaibe während der Ruhezeit.



Wichtig!

Beachten Sie die Hinweise zum Auftauen auf Seite 16.

Aufwärm- und Gartabellen

Nahrungsmittel	Gewicht/Menge	Frisch	Tiefgefroren
Getränke – Kaffee – Milch			
1 Tasse	240 ml	1000 W 1 min 30 sek	-
2 Tassen	470 ml	1000 W 2 min 30 sek	-
1 Krug	600 ml	1000 W 4 min 30 sek -5 min	-
Suppe (gekühlt) (1,2)	300 ml	1000 W 3-3 min 30 sek	-
	1000 ml	1000 W 10 min	-
Suppe (Umgebungstemperatur) (1,2)	300 ml	1000 W 2 min 30 sek - 3 min	-
	1000 ml	1000 W 7-7 min 30 sek	-
Fertiggerichte			
Croque Monsieur	1 Stck. (170 g)	1000 W 30 sek-50 sek	1000 W 2 min- 2 min 30 sek
	2 Stck. (320 g)	1000 W 1 min 30 sek - 2 min	1000 W 4 min 30 sek - 5 min
Einfacher Pfannkuchen (2)	1 Stck.	1000 W 30 sek	-
Gefüllter Pfannkuchen (1,2)	1 Stck. (150 g)	1000 W 1 min 30 sek	1000 W 3 min- 3 min 30 sek
	2 Stck. (300 g)	1000 W 2 min 30 sek - 3 min	1000 W 5 min- 5 min 30 sek
Pizza, klein (3)	1 Stck. (160 g)	1000 W 1 min	1000 W 2 min 30 sek - 3 min
Pizza amerikanische Art	1 Stck. (400 g)	1000 W 4-5 min	1000 W 6-7 min
Quiche, klein (3)	1 Stck. (175 g)	600 W 1 min 40 sek -2 min	1000 W 2 min 30 sek -3 min
Quiche, groß	1 Stck. (400 g)	600 W 3-4 min	600 W 7-8 min
Samosa (1)	2 Stck. (150 g)	1000 W 1-1 min 30 sek	1000 W 2-2 min 30 sek
Fleischklöße – Frikadellen (1,2)	1 Stck. 100 g	600 W 1 min- 1 min 30 sek	-
	2 Stck. 200 g	600 W 2-3 min	600 W 5 min
Tellergerichte			
Chili con carne (1,2)	355 g	1000 W 3 min 30 sek	1000 W 7-8 min
Chicken korma mit Reis (1,2)	350 g	1000 W 7 min	1000 W 6-7 min
Lasagne (Fleischgratin) (4)	300 - 400 g	1000 W 3 min	1000 W 10-12 min
	600 g	1000 W 7-8 min	1000 W 14-15 min
	1 kg	1000 W 11 min	1000 W 20-22 min
Gemüsegratin (4)	300 - 400 g	1000 W 6 min	1000 W 10-12 min
	1 kg	1000 W 12 min	-
Fischgratin (4)	400 g	1000 W 4 min 30 sek-5 min	600 W 13-15 min
	700 g	1000 W 8 min	1000 W 15-16 min und 300 W 4 min

(1) Nach der Hälfte der Zeit wenden oder umrühren. (2) Abdecken. (3) Die Verpackung entfernen und die Speise auf eine hitzebeständige Platte legen. (4) Die Aluminiumschale entfernen und den Gratin in ein hitzebeständiges und mikrowellengeeignetes Gefäß bringen.



Kontrollen

Nach dem Erwärmen in der Mikrowelle stets prüfen, dass die Nahrungsmittel ausreichend heiß sind. Im Zweifelsfall die Speise im Gerät noch weiter erwärmen. Für viele Speisen ist nach dem Aufwärmen eine **Ruhezeit** erforderlich, insbesondere für solche, die nicht umgerührt werden können. Je dichter die Speise ist, um so länger ist die Ruhezeit.

Aufwärm- und Gartabellen

Nahrungsmittel	Gewicht/Menge	Frisch	Tiefgefroren
Fisch in Soße (1,2)	225 g	-	1000 W 5-8 min
Püree (1,2) Kartoffel Gemüse	200 g	1000 W 2 min	1000 W 4 min 30 sek
	200 g	1000 W 2 min- 2 min 30 sek	1000 W 5 min- 5 min 30 sek
	400 g	1000 W 4 min	1000 W 8 min
Spaghetti mit Sauce (1,2)	450 g	1000 W 3 min 30 sek-4 min	1000 W 8 min
Reis (2)	150 g	1000 W 1-1 min 30 sek	1000 W 2 min 30 sek
	300 g	1000 W 2 min 30 sek-3 min	1000 W 4 min 30 sek
Babynahrung (kleines Glas bei Raumtemperatur)	120 g	600 W 30 sek prüfen	-
	200 g	600 W 40-50 sek prüfen	-
Fleisch			
Hamburger (roh) (2)	1 Stck. (150 g)	-	1000 W 2 min- 2 min 30 sek
Cocktailwürstchen (1,2)	120 g	300 W 2-2 min 30 sek	-
Gegartes Fleisch			
Schweinefleisch 2 Stck. (2)	130 g	600 W 1 min 30 sek	-
Lamm 2 Stck. (2)	160 g	600 W 1 min	-
Rindfleisch 2 Stck. (2)	120 g	600 W 1 min 30 sek	-
Hähnchenkeule (2)	205 g	1000 W 2-3 min	-
Chicken-Nuggets	10 Stck. (200 g)	-	1000 W 2 min 30 sek
Cordon bleu	1 Stck. (100 g)	-	1000 W 2 min- 2 min 30 sek

(1) Nach der Hälfte der Zeit wenden oder umrühren. (2) Abdecken. (3) Die Verpackung entfernen und die Speise auf eine hitzebeständige Platte legen. (4) Die Aluminiumschale entfernen und den Gratin in ein hitzebeständiges und mikrowellengeeignetes Gefäß bringen.



Kontrollen

Nach dem Erwärmen in der Mikrowelle stets prüfen, dass die Nahrungsmittel ausreichend heiß sind. Im Zweifelsfall die Speise im Gerät noch weiter erwärmen. Für viele Speisen ist nach dem Aufwärmen eine **Ruhezeit** erforderlich, insbesondere für solche, die nicht umgerührt werden können. Je dichter die Speise ist, um so länger ist die Ruhezeit.

Semmelknödel

Zutaten

Für 4 Personen

4 Brötchen, einen Tag alt (ca. 220 g)
150 ml Milch
40 g Butter
3 Eier
3 EL gehackte Petersilie
Salz

Gefäße: 1 große Pyrex® Schüssel

1. Die Brötchen in sehr kleine Stücke schneiden oder reißen und leicht salzen. Die Milch mit der Butter 1 Minute bei 1000 W erwärmen und über das Brot gießen.
2. Abdecken und 15 Minuten ruhen lassen. Die Eier schlagen, der Brotmischung mit der Petersilie hinzugeben und gut verrühren.
3. Mit nassen Händen 4 gleich große Kugeln formen. Kurz in kaltes Wasser tauchen und auf die Platte legen.
4. Abdecken und 5-6 Min. bei 600 W garen.
5. Sofort servieren. Passt zu geschmortem Fleisch.

Hinweis: Auf Wunsch können der Mischung auch 50 g fein gewürfelter Räucherspeck hinzugegeben werden. Für mehr Bräunung braten Sie die Fleischklößchen nach dem Garen in einer Bratpfanne in heißer Butter.

Puten-Linsen-Curry

Zutaten

Für 4 Personen

150 g große Linsen
1 Zwiebel, gewürfelt
25 g Butter
500 g Putenfilet, in Würfel geschnitten
1 EL Mehl
1 EL Curry-Pulver
130 ml Gemüsebrühe
Saft einer halben Zitrone
1 EL Zucker
130 ml Sahne

Gefäß: 2 große Schüsseln

1. Die Linsen in kaltes Wasser geben. Abdecken und 8-10 Minuten bei 1000 W zum Kochen bringen.
2. Bei 300 W weitere 15-18 Minuten kochen (dabei prüfen, dass die Linsen mit Wasser bedeckt sind). Abgießen und ruhen lassen.
3. Die Zwiebel und Butter in eine separate Schüssel geben und 3 Minuten bei 1000 W garen.
4. Pute hinzugeben, vermischen und weitere 4-5 Minuten bei 1000 W garen.
5. Das mit dem Mehl vermischte Currypulver, die Gemüsebrühe, den Zitronensaft, Zucker, Linsen und Sahne hinzugeben.
6. Gut verrühren, abdecken und 5-6 Minuten bei 1000 W garen. Vor dem Servieren abschmecken.

Milcheris

Zutaten

Für 4 Personen

125 g Rundkornreis
500 ml Milch
1 TL Butter
2 EL Zucker
Zimtzucker nach Geschmack

Gefäß: Große Schüssel

1. Reis, Milch, Butter und Zucker in die Schüssel geben. 8-10 Minuten bei 1000 W zum Kochen bringen.
2. Abdecken und 15-20 Minuten bei 300 W kochen, dabei mehrfach umrühren.
3. 5 Minuten ruhen lassen, dann nochmals umrühren und Zimtzucker nach Geschmack hinzugeben.

Tipp: Anstelle des Zimtzuckers kann Obstkompott dazu serviert werden.

- F: Warum läßt sich das Mikrowellengerät nicht einschalten?
- A: Läßt sich das Mikrowellengerät nicht einschalten, dann überprüfen Sie bitte folgendes:
1. Steckt der Netzstecker fest in der Steckdose? Ziehen Sie den Stecker aus der Steckdose und warten Sie 10 Sekunden, bevor Sie diesen wieder hineinstecken.
 2. Überprüfen Sie die Netzsicherung und ersetzen Sie diese gegebenenfalls.
 3. Ist die Netzsicherung in Ordnung, schließen Sie ein anderes Elektrogerät an die Steckdose an. Arbeitet dieses Gerät auch nicht, ist die Steckdose defekt, Arbeitet das Gerät jedoch ordnungsgemäß, ist wahrscheinlich Ihr Mikrowellengerät defekt. Wenden Sie sich in diesem Fall unbedingt an einen Panasonic- Kundendienst.
- F: Das Mikrowellengerät verursacht Fernsehstörungen. Ist das normal?
- A: Manche Radio-, TV-, WLAN-, kabellose Telefon-, Babyfon-, Bluetooth- und andere kabellose Apparate können gestört werden, wenn Sie mit dem Mikrowellengerät kochen, ähnlich wie durch Kleingeräte wie Mixer, Staubsauger, Haartrockner etc. Das bedeutet nicht, dass mit Ihrem Ofen etwas nicht in Ordnung ist.
- F: Warum nimmt das Mikrowellengerät das gewünschte Programm nicht an?
- A: Das Gerät akzeptiert keine falschen Programme. Eine vierte Kochphase wird z. B. nicht akzeptiert.

- F: Warum strömt manchmal warme Luft aus dem Mikrowellengerät?
- A: Die erhitzten Lebensmittel erwärmen den Garraum. Diese warme Luft wird durch die zirkulierende Luftströmung aus dem Gerät heraus befördert. In dieser erwärmten Luft sind keine Mikrowellen enthalten. Die Lüftungsöffnungen dürfen während des Garens in keinem Fall abgedeckt werden.
- F: Kann ich im Gerät ein herkömmliches Ofenthermometer benutzen?
- A: Das Metall in manchen Thermometern kann zu Lichtbogenbildung in Ihrem Gerät führen, weshalb in der Betriebsart Mikrowelle keine Thermometer verwendet werden dürfen.
- F: Das Gerät stoppt den Mikrowellen-Garvorgang und die Meldung „H97“ oder „H98“ erscheint auf dem Display.
- A: Die Fehlermeldung weist auf ein Problem bei der Mikrowellenerzeugung hin. Bitte wenden Sie sich an einen autorisierten Kundendienstvertreter.
- F: Der Lüfter läuft nach dem Kochen weiter. Warum?
- A: Nach Gebrauch des Geräts kann der Lüftermotor zu Kühlung der elektrischen Bauteile weiter laufen. Dies ist völlig normal. Das Gerät kann währenddessen weiter verwendet werden.

Pflege des Mikrowellengerätes

1. Vor dem Reinigen den Netzstecker aus der Steckdose ziehen.
2. Halten Sie stets den Garraum, die Tür und den Türrahmen sauber. Entfernen Sie Spritzer von Speisen und Flüssigkeiten, die an den Garraumwänden und der Tür haften, mit einem feuchten Tuch und ggf. mildem Reinigungsmittel. Scharfe Reinigungs- und Scheuermittel sind nicht empfehlenswert.
Verwenden sie in keinem Fall Backofenreinigungsmittel.
3. Das Gehäuse des Gerätes sollte mit einem weichen Tuch abgewischt werden. Achten Sie darauf, daß kein Wasser durch die Entlüftungsschlitze ins Geräteinnere gelangt, da das Gerät sonst Schaden nehmen könnte.
4. Ist das Bedienungsfeld verschmutzt, säubern Sie dieses mit einem trockenen, weichen Tuch. Verwenden Sie in keinem Fall scharfe Reinigungs- bzw. Scheuermittel. Damit es nicht zu einem unvorhergesehenen Betrieb des Gerätes kommt, lassen Sie die Tür des Gerätes beim Säubern geöffnet. Drücken Sie nach dem Säubern die **stop-/löchtaste**.
5. Während des Betriebes kann sich durch Verdampfen von Feuchtigkeit innen oder außen auf dem Sichtfenster des Gerätes Kondenswasser niederschlagen und evtl. unter der Tür abtropfen. Dieser Vorgang ist normal und kann verstärkt bei niedrigen Raumtemperaturen und hoher Luftfeuchtigkeit auftreten. Die Sicherheit des Gerätes ist dadurch nicht beeinträchtigt. Nach dem Betrieb das Kondenswasser mit einem weichen Tuch abwischen.
6. Den Glasdrehteller herausnehmen und abkühlen lassen, bevor Sie diesen in warmem Seifenwasser oder in der Spülmaschine reinigen.
7. Der Rollenring und die Vertiefung im Geräteboden sollten regelmäßig gereinigt werden. Damit werden unnötige Betriebsgeräusche vermieden und die Ansammlung von Lebensmittelresten verhindert. Einfach den Boden mit einem feuchten Tuch auswischen und anschließend trocknen. Der Rollenring kann mit mildem Seifenwasser gereinigt werden. Achten Sie darauf, daß Sie den Rollenring und Drehteller nach dem Reinigen wieder richtig einsetzen.
8. Das Mikrowellengerät darf ausschließlich vom qualifizierten Panasonic-Kundendienst geprüft oder repariert werden.
9. Ein Dampfreiniger darf nicht zur Reinigung verwendet werden.
10. Wird das Mikrowellengerät nicht in einem sauberen Zustand gehalten, kann dies zu einer Güteminderung der Oberflächen führen, was wiederum eine Beeinträchtigung der Lebensdauer des Geräts mit sich bringen und eventuell eine Gefahr für den Benutzer darstellen kann.
11. Die Luftabzüge immer freihalten. Überprüfen Sie, dass die Luftabzüge an der Ober-, Unter- und Rückseite des Geräts nicht durch Staub oder anderes Material verstopft werden. Wenn die Luftabzüge verstopft sind, kann dies zu Überhitzung führen und die Funktionsfähigkeit des Geräts beeinträchtigen eine Gefahr für den Benutzer darstellen kann.

Technische Daten

Hersteller	Panasonic	
Modell	NN-SD28HS	
Stromversorgung	230 V, 50 Hz	
Betriebsfrequenz:	2450 MHz	
Leistungsaufnahme:	Maximum	1500 W
	Mikrowelle	1100 W
Ausgangsleistung:	Mikrowelle	1000 W (IEC-60705)
Äußere Abmessungen: B x T x H (mm)	488 mm (B) x 395 mm (T) x 279 mm (H)	
Garraumabmessungen: B x T x H (mm)	315 mm (B) x 353 mm (T) x 206 mm (H)	
Gewicht ohne Verpackung (ca.)	9.5 Kg	
Geräuschpegel:	57 dB	

Die Angaben sind Annäherungswerte; Änderungen ohne Vorankündigung sind vorbehalten.

Bei diesem Produkt handelt es sich um ein Gerät, das die europäische Norm für EMV-Funkstörungen (EMV = Elektromagnetische Verträglichkeit), EN 55011, erfüllt. Gemäß dieser Norm ist dieses Produkt ein Gerät der Gruppe 2, Klasse B und hält alle Grenzwerte ein. Gruppe 2 bedeutet, dass in diesem Gerät Hochfrequenz-Energie für das Erwärmen oder Garen von Lebensmitteln absichtlich als elektromagnetische Strahlung erzeugt wird. Klasse B sagt aus, dass dieses Produkt in einem normalen Wohnbereich betrieben werden darf.

Hergestellt von: Panasonic Appliances Microwave Oven (Shanghai) Co., Ltd.
888, 898 Longdong Road. Pudong, Shanghai, 201203, China.

Importeur: Panasonic Marketing Europe GmbH

Anschrift: Panasonic Testing Centre
Winsbergring 15, 22525 Hamburg, Deutschland

Panasonic Corporation
<http://www.panasonic.com>

© Panasonic Corporation 2017

F0003BW41EP
PA0317-10417
Printed in P.R.C.