

beko

Geschirrspülmaschine

Handbuch



DSN ...

DFN ...

DVN ...



Lieber Kunde,

Bitte lesen Sie diese Bedienungsanleitung, bevor Sie das Produkt verwenden.

Vielen Dank, dass Sie sich für dieses Beko-Produkt entschieden haben. Wir hoffen, dass Sie die besten Ergebnisse mit Ihrem Produkt erzielen, das mit hoher Qualität und modernster Technologie hergestellt wurde. Bitte lesen Sie daher dieses gesamte Benutzerhandbuch und alle anderen Begleitdokumente, bevor Sie das Produkt verwenden.

Befolgen Sie alle Warnungen und Informationen in der Bedienungsanleitung. So können Sie sich und Ihr Produkt vor möglichen Gefahren schützen.

Bewahren Sie die Bedienungsanleitung auf. Wenn Sie das Produkt an jemand anderen weitergeben, geben Sie auch die Bedienungsanleitung mit.

Die folgenden Symbole werden in der Bedienungsanleitung und auf der Verpackung verwendet:



Gefahr, die zum Tod oder zu Verletzungen führen kann.

NOTIZGefahr, die zu Schäden am Produkt oder seiner Umgebung führen kann.



Wichtige Informationen oder nützliche Hinweise zur Verwendung.



Lesen Sie die Bedienungsanleitung.

INHALT

1 SICHERHEITSHINWEISE 4

Verwendungszweck	4
Sicherheit für Kinder, gefährdete Personen und Haustiere	
Elektrische Sicherheit	5
Transportsicherheit	5
Installationssicherheit	6
Betriebssicherheit	7
Wartungs- und Reinigungssicherheit	8
Innenbeleuchtung.....	8

2 UMWELTSCHUTZ ANWEISUNGEN 8

Einhaltung der WEEE-Richtlinie und Entsorgung des Abfallprodukts	8
Paketinformationen.....	9
Technische Daten	10

3 IHRE GESCHIRRSPÜLMASCHINE 11

Überblick.....	11
----------------	----

4 MONTAGE 12

Geeigneter Einbauort	12
Wasserversorgung anschließen	12
AquaSafe+	13
Anschluss an den Abfluss	14
Einstellen der FüÙe.....	14
Elektrischer Anschluss	14

5 VORBEREITUNG fünfzehn

Tipps zum Energiesparen	15
Wasserenthärtungssystem	15
Einstellen der Wasserenthärtungsanlage	15
Salz hinzufügen	16
Waschmittel.....	16
Tab-Waschmittel	18
Klarspüler.....	18
Nicht spülmaschinengeeignete Artikel	19
Geschirr in die Spülmaschine einräumen	19
Besteckkorb	21
Besteckkorb	21
Zusammenklappbare Unterkorbzinken	22
Zusammenklappbare Unterkorbzinken	22
Tablett-Waschstützen	23
SoftTouch-Zubehör	23
Glashalter für den unteren Korb	23
Mehrzweck-/Höhenverstellbarer Service-Rack für Unterkorb	24
Flaschendraht des unteren Korbes.....	25
Oberkorb höhenverstellbares Gestell	25
Mehrzweck-Service-Rack für den oberen Korb	25
Multifunktionaler Service-Rack für den oberen Korb	26

Höhe des Oberkorbs einstellen	27
Höhe des Oberkorbs einstellen	28
Zusammenklappbare Oberkorbdrähte	29
Höheneinstellung bei leerem Korb.....	29
Decken-Besteckkorb	30
Decken-Besteckkorb	30

6 BETRIEB DES PRODUKTS 31

Schlüssel.....	31
Ein-Aus / Programmwahlknopf	31
Vorbereitung der Maschine	31
Programmwahl.....	31
Zusatzfunktionen.....	31
Programmieren der Waschzeit	33
Starten des Programms	33
Überwachung des Programms	34
Programm abbrechen	34
Warnanzeige für niedrigen Salzgehalt	34
Warnanzeige für niedrigen Klarspülerstand	34
Einstellen der Klarspülermenge	35
Ende des Programms	35

7 WARTUNG UND REINIGUNG 36

Reinigen der äußeren Oberfläche des Produkts	36
Geräteinnenraum reinigen	36
Filter reinigen.....	36
Schlauchfilter reinigen	37
Laufträger reinigen	38
Unteres Lauftrad	38
Oberes Lauftrad	38

8 FEHLERBEHEBUNG 39

1- Sicherheitshinweise

- Dieser Abschnitt enthält Sicherheitshinweise, die dabei helfen, sich vor Personen- oder Sachschäden zu schützen.
- Unser Unternehmen haftet nicht für Schäden, die durch Nichtbeachtung dieser Anweisungen entstehen.

 Installations- und Reparaturverfahren müssen immer vom Hersteller, einem autorisierten Servicevertreter oder einer vom Importeur benannten qualifizierten Person durchgeführt werden.

 Verwenden Sie nur Originalteile und -zubehör.

 Reparieren oder ersetzen Sie keine Teile des Produkts, es sei denn, dies ist ausdrücklich in der Bedienungsanleitung angegeben.

 Nehmen Sie keine technischen Veränderungen am Produkt vor.

Verwendungszweck

 Dieses Produkt ist für die Verwendung in Häusern und Innenräumen konzipiert. Zum Beispiel:

- Personalküchen in Geschäfte, Büros und andere Arbeitsumgebungen;
- Bauernhäuser;
- Bereiche, die von Kunden in Hotels, Motels und anderen Arten von Unterkünften genutzt werden;
- Bed&Breakfast-Typ Hotels, Pensionen.

 Dieses Produkt darf nur für Haushaltsgeschirr verwendet werden.

 Dieses Produkt ist nicht für den gewerblichen oder kollektiven Gebrauch geeignet.

- Die Lebensdauer Ihres Produkts beträgt 10 Jahre. Während dieser Zeit sind Original-Ersatzteile verfügbar, um das Produkt ordnungsgemäß zu betreiben.

Sicherheit für Kinder, schutzbedürftige Personen u

Haustiere

 Dieses Produkt kann von Kindern ab 8 Jahren und von Personen verwendet werden, deren körperliche, sensorische oder geistige Fähigkeiten noch nicht voll entwickelt sind oder denen es an Erfahrung und Wissen mangelt, sofern vorhanden beaufsichtigt oder in der sicheren Verwendung des Produkts und den damit verbundenen Risiken geschult werden.

 Kinder unter 3 Jahren müssen vom Produkt ferngehalten werden, es sei denn, sie werden ständig beaufsichtigt.

 Elektrische Produkte sind gefährlich für Kinder und Haustiere. Kinder und Haustiere dürfen nicht mit dem Produkt spielen, darauf klettern oder in das Produkt eindringen.

 Vergessen Sie nicht, die Tür des Produkts zu schließen, wenn Sie den Raum verlassen, in dem es sich befindet. Kinder und Haustiere können im Produkt eingeschlossen bleiben und ersticken.

 Reinigung und Benutzer
Wartungsarbeiten sollten nicht von
Kindern durchgeführt werden, es sei
denn, sie werden von jemandem
beaufsichtigt.

 Verpackungsmaterialien von
Kindern fernhalten. Es besteht
Verletzungs- und
Erstickungsgefahr.

 Bewahren Sie alle mit dem Produkt
verwendeten Reinigungsmittel und
Zusatzstoffe an einem sicheren Ort
außerhalb der Reichweite von Kindern auf.

 Schneiden Sie zur Sicherheit von
Kindern das Netzkabel ab und brechen
Sie den Verriegelungsmechanismus,
damit er nicht mehr funktioniert, bevor
Sie das Produkt entsorgen.

Elektrische Sicherheit

 Das Produkt muss
während der Installation,
Wartung, Reinigung,
reparieren und bewegen
Verfahren.

 Wenn das Netzkabel beschädigt ist,
muss es von einer qualifizierten Person
ersetzt werden
vom Hersteller, autorisierten
Servicevertreter oder Importeur
vorgeschrieben, um potenzielle
Gefahren zu vermeiden.

 Klemmen Sie das Netzkabel nicht
unter oder hinter das Produkt.
Stellen Sie keine schweren
Gegenstände auf das Netzkabel. Das
Netzkabel darf nicht übermäßig
gebogen, eingeklemmt oder mit
Wärmequellen in Berührung
kommen.

 Verwenden Sie keine Verlängerungskabel,
Mehrfachsteckdosen oder Adapter, um das
Produkt zu betreiben.

 Stecker muss leicht zugänglich
sein. Ist dies nicht möglich, muss
die Elektroinstallation, an der das
Produkt angeschlossen wird, eine
Einrichtung enthalten, die den
elektrotechnischen Vorschriften
entspricht und allpolig vom Netz
trennt.

 Berühren Sie den Netzstecker nicht mit
nassen Händen.

 Ziehen Sie den Stecker aus der
Steckdose, indem Sie den Stecker
und nicht das Kabel anfassen.

Transportsicherheit

 Ziehen Sie vor dem Transport des
Produkts den Netzstecker und trennen
Sie die Abfluss- und
Wasserversorgungsanschlüsse. Lassen
Sie das restliche Wasser im Produkt
vollständig ab.

 Produkt ist schwer, nicht
alleine bewegen.



NOTIZ Halten Sie das Produkt nicht an der Tür
oder dem Bedienfeld fest, um es zu bewegen.

NOTIZ Wenn Sie das Produkt bewegen
müssen, tun Sie dies in aufrechter Position
und halten Sie es von der Rückseite. Wenn Sie
das Produkt nach vorne neigen, können die
darin enthaltenen elektronischen Teile nass
und beschädigt werden.





NOTIZ Achten Sie darauf, dass die
Schläuche nicht geknickt werden,

gequetscht oder gequetscht werden, wenn das Produkt nach der Installation oder Reinigung an seinem Platz platziert wird.

Installationssicherheit

- Um das Produkt einsatzbereit zu machen, lesen Sie die Informationen im Benutzerhandbuch und Installationsanweisungen und stellen Sie sicher, dass die Strom-, Wasser- und Abwasserversorgung Systeme geeignet sind. Wenn dies nicht der Fall ist, wenden Sie sich an einen qualifizierten Techniker und Klempner die notwendigen Vorkehrungen treffen zu lassen. Diese Verfahren liegen in der Verantwortung des Kunden.
 - Prüfen Sie vor der Installation, ob das Produkt welche hat Mängel daran. Wenn das Produkt beschädigt ist, lassen Sie es nicht installieren.
 - Installieren Sie das Produkt nicht in Umgebungen, in denen die Temperatur unter 0 °C fällt.
-  Stellen Sie das Produkt nicht auf Teppiche oder ähnliche Oberflächen. Dies kann zu Brandgefahr führen, da das Produkt nicht von unten belüftet wird.
-  Stellen Sie das Produkt auf eine saubere, ebene und feste Oberfläche und balancieren Sie es mit verstellbaren Füßen aus. Wenn die Füße nicht richtig eingestellt sind, schließt die Tür nicht vollständig und heißer Dampf entweicht. Andernfalls könnte dies dazu führen

schwere Verbrennungen und Verletzungen und beschädigen Sie Ihre Möbel.

-  Installieren Sie das Produkt nicht in der Nähe von Wärmequellen (Heizung, Herd usw.) oder unter der Kochfläche eines Kochfelds.
 - Wenn das Produkt in einem Kleiderschrank/Schrank/Modul verwendet werden soll, lassen Sie die Türen des Kleiderschranks/Schranks/Moduls während des Betriebs offen, wenn keine Öffnungen für eine ausreichende Luftzirkulation vorhanden sind.
-  Schließen Sie das Produkt an eine geerdete Steckdose an, die durch eine Sicherung mit Stromwerten gemäß dem Typenschild des Produkts geschützt ist. Lassen Sie die Erdungsinstallation von einem qualifizierten Elektriker durchführen. Verwenden Sie das Produkt nicht, ohne die Erdung gemäß den örtlichen/nationalen Vorschriften durchgeführt zu haben.
-  Schließen Sie das Produkt an eine Steckdose an, die den auf dem Typenschild des Produkts angegebenen Spannungs- und Frequenzwerten entspricht.
-  Schließen Sie das Produkt nicht an Steckdosen an, die lose, verschoben, beschädigt, verschmutzt oder fettig sind oder an denen das Risiko besteht, dass es mit Wasser in Kontakt kommt, wie z. B. an Orten, an denen Wasser aus der Theke austreten könnte.





NOTIZ Sie müssen das mit dem Produkt gelieferte neue Schlauchset verwenden. Altes nicht wiederverwenden

Schlauchset. An den Schläuchen keine Verlängerung vornehmen.

NOTIZ Schließen Sie den Wasserzulaufschlauch direkt an den Wasserhahn an. Der aus dem Wasserhahn kommende Druck sollte mindestens 0,03 MPa (0,3 bar) und höchstens 1 MPa (10 bar) betragen. Wenn der Wasserdruck 1 MPa (10 Bar) übersteigt, sollte ein Überdruckventil zwischengeschaltet werden.

 Verlegen Sie Stromkabel und Schläuche so, dass keine Stolpergefahr besteht.

Betriebsicherheit

- Es dürfen nur spülmaschinenfeste Reiniger, Klarspüler und Zusätze verwendet werden.
-  Verwenden Sie niemals chemische Lösungsmittel im Produkt. Sie bringen Explosionsgefahr mit sich.
-  Das Waschwasser im Produkt ist nicht trinkbar.
-  Geschirrspülmittel haben einen hohen Alkaligehalt und können sehr gefährlich sein, wenn sie eingenommen werden. Vermeiden Sie den Kontakt mit Haut und Augen und halten Sie Kinder von dem Produkt fern, wenn dessen Tür geöffnet ist. Stellen Sie sicher, dass das Waschmittelfach nach Abschluss des Waschganges leer ist.
-  Wenn Sie den Ober- und Unterkorb vollständig herausziehen, trägt die Tür des Produkts das gesamte Gewicht des

Körbe. Setzen Sie sich nicht auf die Tür und stellen Sie keine anderen Lasten darauf; andernfalls kann das Produkt kippen.

-  Die maximale Waschkapazität des Produkts ist im genannten Abschnitt angegeben, „**Technische Spezifikationen**“.
-  Um möglichen Verletzungen vorzubeugen, legen Sie scharfes und spitzes Geschirr wie Serviergabel, Brotmesser usw. immer verkehrt herum mit den spitzen Enden nach unten oder waagrecht in den Geschirrkorb.
-  Öffnen Sie die Tür des Produkts vorsichtig, wenn Sie dies tun müssen, während das Produkt läuft. Achten Sie auf austretenden heißen Dampf oder verspritztes heißes Wasser.
-  Starten Sie das defekte oder beschädigte Produkt nicht. Trennen Sie das Produkt vom Stromnetz (oder schalten Sie die Sicherung aus, an die es angeschlossen ist), schließen Sie den Wasserhahn und rufen Sie den autorisierten Kundendienst an.
-  Stellen Sie keine Flammenquellen (brennende Kerzen, Zigaretten usw.) auf oder in die Nähe des Produkts. Keine brennbaren/brennbaren Stoffe in der Nähe des Produkts aufbewahren.
-  Klettern Sie nicht auf das Produkt.
 - Trennen Sie das Produkt vom Stromnetz und schließen Sie den Wasserhahn, wenn Sie es längere Zeit nicht benutzen.

Wartungs- und Reinigungssicherheit

 Waschen Sie das Produkt nicht, indem Sie Wasser darauf verteilen oder gießen.

 Verwenden Sie beim Reinigen des Produkts keine scharfen oder scheuernden Werkzeuge. Verwenden Sie keine Haushaltsreiniger, Reinigungsmittel, Benzin, Benzin, Verdünnern, Alkohol, Lacke usw.

NOTIZ Vergessen Sie nicht, den Filter des Produkts nach der Reinigung wieder einzusetzen. Sonst verstopfen die Pumpen und das Produkt wird beschädigt.

Innenbeleuchtung

 Wenden Sie sich je nach Modell Ihres Produkts an den autorisierten Kundendienst, wenn die für die Beleuchtung verwendete LED/Glühbirne ausgetauscht werden muss.

2- Umwelt Anweisungen

Einhaltung von WEEE Richtlinie und Entsorgung des Abfallprodukts

Dieses Produkt entspricht der EU-WEEE-Richtlinie (2012/19/EU).

Dieses Produkt trägt ein Klassifizierungssymbol für Elektro- und Elektronik-Altgeräte (WEEE).



Dieses Symbol weist darauf hin dass dieses Produkt nicht mit anderen Haushaltsabfällen entsorgt werden darf

am Ende seiner Lebensdauer.

Gebrauchtgerät muss

an einer offiziellen Sammelstelle für das Recycling von elektrischen und elektronischen Geräten zurückgegeben werden. Um diese Sammelsysteme zu finden, wenden Sie sich bitte an Ihre örtlichen Behörden oder den Händler, bei dem Sie das Produkt gekauft haben. Jeder Haushalt spielt eine wichtige Rolle in Rücknahme und Recycling von Altgeräten. Die ordnungsgemäße Entsorgung gebrauchter Geräte trägt dazu bei, mögliche negative Folgen für die Umwelt und die menschliche Gesundheit zu vermeiden.

Einhaltung von RoHS Richtlinie

Das von Ihnen erworbene Produkt entspricht der EU-RoHS-Richtlinie (2011/65/EU). Es enthält keine schädlichen und verbotenen Materialien, die in der Richtlinie aufgeführt sind.

Paketinformationen



Verpackungsmaterialien von
das Produkt sind
hergestellt aus

recyclbare Materialien in

Übereinstimmung mit unseren
nationalen Umweltvorschriften.

Entsorgen Sie die Verpackung nicht
Materialien zusammen mit dem
Hausmüll oder anderen Abfällen.

Bringen Sie sie zu den von den örtlichen
Behörden ausgewiesenen
Sammelstellen für Verpackungsmaterial.

Hinweis für Testinstitute:

Für Leistungstests erforderliche Daten werden auf Anfrage zur Verfügung gestellt. Anfragen können per E-Mail an folgende Adresse gerichtet werden: **Spülmaschine@standardloading.com** Vergessen Sie nicht, den Code, die Artikelnummer und die Seriennummer des zu testenden Produkts in Ihrer Anfrage-E-Mail zusammen mit Ihren Kontaktdaten anzugeben. Code, Artikelnummer und Seriennummer des Produkts finden Sie auf dem Typenschild, das an der Seitenwand der Tür angebracht ist.

Einhaltung von Normen und Prüfdaten/EG-Konformitätserklärung



Die Entwicklungs-, Produktions- und Vertriebsstufen dieses Produkts entsprechen in allen den darin enthaltenen Sicherheitsvorschriften

einschlägigen Vorschriften der Europäischen Gemeinschaft.

2014/35/EU, 2014/30/EU, 93/68/EG, IEC 60436 / EN 60436



Die in der Produktdatenbank gespeicherten Modellinformationen können aufgerufen werden, indem Sie die folgende Website aufrufen und nach Ihrer Modellkennung (*) suchen, die Sie auf dem Energieetikett finden.

<https://ec.europa.eu/>



ENERGY



XXXXXXXXXX (*)

A

Technische Spezifikationen

Maximale Waschkapazität (überprüfen Sie das Energieetikett und die Tabelle Programmdaten und durchschnittliche Verbrauchswerte in der Kurzanleitung.)

Höhe (siehe Installationsdokument für die Installation)

Breite: 60

Tiefe: 57

Stromaufnahme: 220-240 V,50Hertz *

Gesamtleistung 1800-2100 W *

Heizleistung: 1800 W *

Gesamtstrom: 10 A *

Pumpenleistung: 90 - 125 W *

Leistung der Ablaufpumpe: 30 W *

* Detaillierte elektrische Werte finden Sie auf dem Typenschild an der Maschinentür.

Wasserdruck 0,3 -10 bar (= 3 - 100 N/cm² = 0,03-1,0 MPa)



Technische Daten können ohne vorherige Ankündigung geändert werden, um die Qualität des Produkts zu verbessern.



Die Abbildungen in diesem Handbuch sind schematisch und stimmen möglicherweise nicht genau mit dem Produkt überein.



Werte, die auf den Produktkennzeichnungen oder in den Produktbegleitdrucken angegeben sind, werden im Labor auf Basis der einschlägigen Normen ermittelt. Diese Werte können je nach Verwendung des Produkts und Umgebungsbedingungen variieren.

3- Ihre Spülmaschine

Überblick

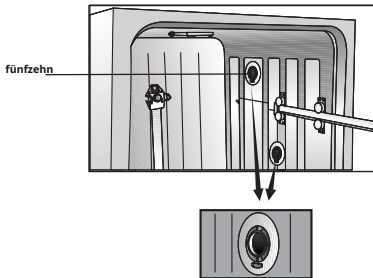
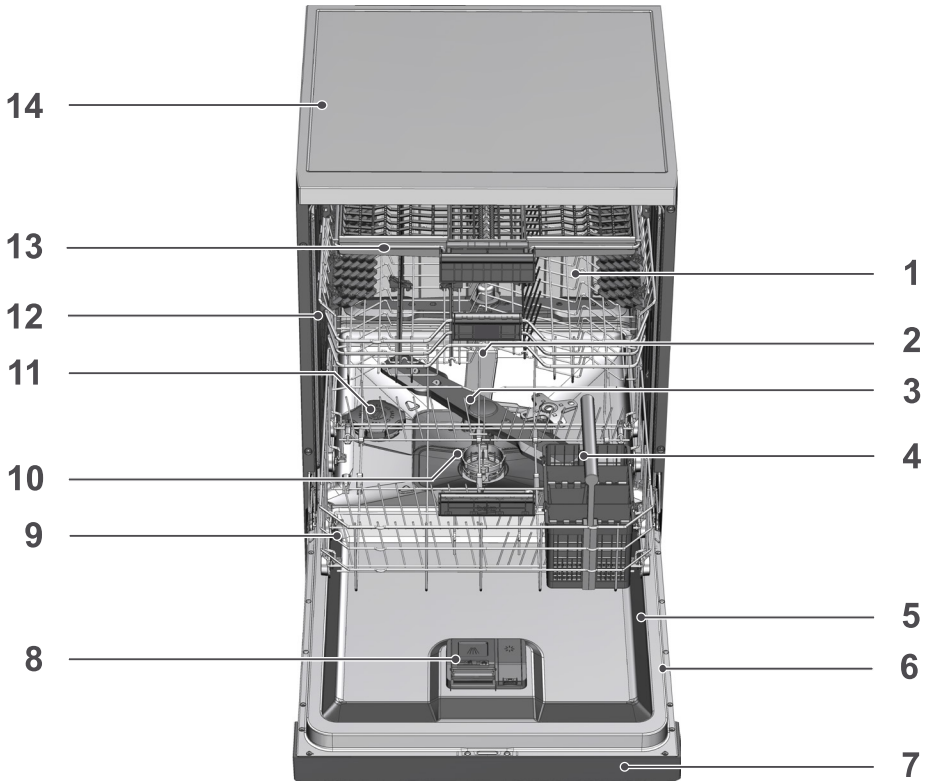

- 1. Oberkorb
- 2. Oberes Laufrad
- 3. Unteres Laufrad
- 4. Besteckkorb (modellabhängig)
- 5. Tür
- 6. Bewertungsetikett
- 7. Bedienfeld
- 8. Waschmittelschublade
- 9. Unterkorb
- 10. Filter

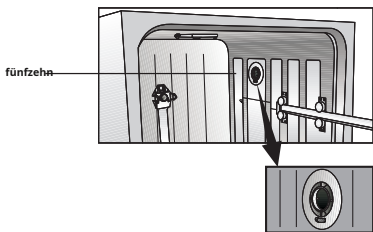

- 11. Salzbehälterdeckel
- 12. Obere Korbschiene
- 13. Oberer Besteckkorb (je nach Modell)
- 14. Tischplatte (je nach Modell)
- 15. Gebläsetrocknungssystem (je nach Modell)

4- Installation

! Lesen Sie zuerst den Abschnitt „Sicherheitshinweise“! Installationsvorgänge müssen immer vom Hersteller, einem autorisierten Servicevertreter oder einer vom Importeur benannten qualifizierten Person durchgeführt werden. Um das Produkt betriebsbereit zu machen, vergewissern Sie sich, dass die Stromversorgung, die Leitungswasserversorgung und die Wasserabflusssysteme geeignet sind, bevor Sie den autorisierten Kundendienst anrufen. Wenn dies nicht der Fall ist, wenden Sie sich an einen qualifizierten Techniker und Klempner, um die erforderlichen Vorkehrungen treffen zu lassen.

i Die Vorbereitung des Standorts und der Elektro-, Leitungs- und Abwasserinstallation am Installationsort liegt in der Verantwortung des Kunden.

! Installation und elektrische Anschlüsse müssen von einem autorisierten Kundendienst durchgeführt werden. Der Hersteller haftet nicht für Schäden, die durch von Unbefugten durchgeführte Verfahren entstehen.

! Prüfen Sie vor der Installation, ob das Produkt Mängel aufweist. Wenn das Produkt beschädigt ist, lassen Sie es nicht installieren. Beschädigte Produkte bergen Risiken für Ihre Sicherheit.

i Stellen Sie sicher, dass die Wasserzulauf- und Ablaufschläuche nicht geknickt, eingeklemmt oder gequetscht werden, wenn Sie das Produkt nach der Installation oder Reinigung an seinen Platz schieben.

i Bei Stand- und Untertischmodellen darf die Gerätefront nicht entfernt werden. In diesem Fall erlischt die Garantie.

Achten Sie beim Aufstellen des Produkts darauf, den Boden, die Wände, die Rohrleitungen usw. nicht zu beschädigen. Halten Sie das Produkt nicht an der Tür oder Platte, um es zu bewegen.

Geeigneter Installationsort

i In dem Bereich, in dem dieses Produkt installiert wird, darf es keine abschließbare, Schiebe- oder Scharnirtür geben, die das vollständige Öffnen der Produkttür einschränkt.

i Achten Sie darauf, dass Sie einen Ort wählen, an dem Sie das Geschirr schnell und bequem ein- und ausladen können.

- Stellen Sie das Produkt auf einen festen und ebenen Untergrund mit ausreichender Tragfähigkeit! Das Produkt muss auf einer ebenen Fläche installiert werden, damit die Tür richtig und sicher geschlossen werden kann.
- Installieren Sie das Produkt nicht an Orten, an denen die Temperatur unter 0 °C fallen kann.
- Stellen Sie das Produkt auf einen harten Boden. Stellen Sie es nicht auf einen langflorigen Teppich oder ähnliche Oberflächen.

! Stellen Sie das Produkt nicht auf das Netzkabel.

- Achten Sie darauf, dass Sie einen Ort wählen, an dem Sie das Geschirr schnell und bequem ein- und ausladen können.
- Installieren Sie das Produkt an einem Ort in der Nähe des Wasserhahns und der Abflussöffnung. Wählen Sie den Installationsort so aus, dass er nach dem Herstellen der Anschlüsse nicht geändert wird.

Wasserversorgung anschließen

i Wir empfehlen, am Wasserzulauf einen Filter zu installieren, um zu verhindern, dass Schmutz (Sand, Lehm, Rost) in der Haus- oder Wasserinstallation die Maschine oder das Geschirr beschädigt.

Zulässige Wassertemperatur: bis 25°C (60°C für Produkte mit Aquasafe+; siehe Abschnitt Aquasafe+)

Der Geschirrspüler darf nicht an offene Warmwassergeräte oder Durchlauferhitzer angeschlossen werden.

NOTIZ Verwenden Sie keinen alten oder gebrauchten Wasserzulaufschlauch für das neue Produkt. Verwenden Sie den mit dem Produkt gelieferten neuen Wasserzulaufschlauch. An den Schläuchen keine Verlängerung vornehmen.

NOTIZ Schließen Sie den Wasserzulaufschlauch direkt an den Wasserhahn an. Der aus dem Wasserhahn kommende Druck sollte mindestens 0,3 bar und höchstens 10 bar betragen. Übersteigt der Wasserdruck 10 bar, sollte ein Überdruckventil zwischengeschaltet werden.

NOTIZ Die Zu- und Ablaufschläuche müssen sicher befestigt und unbeschädigt sein.

NOTIZ Öffnen Sie die Hähne vollständig, nachdem Sie die Anschlüsse hergestellt haben, um auf Wasserlecks zu prüfen.

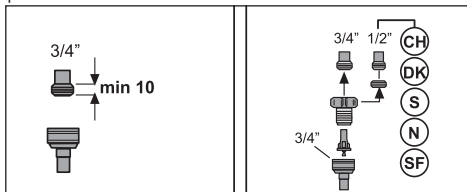

Aquasafe+ (je nach Modell)

Das Aquasafe+-System schützt vor Wasserlecks, die am Schlaucheinlass auftreten können. Wasserkontakt mit dem Ventilkasten des Systems muss vermieden werden, um Schäden am elektrischen System zu vermeiden.

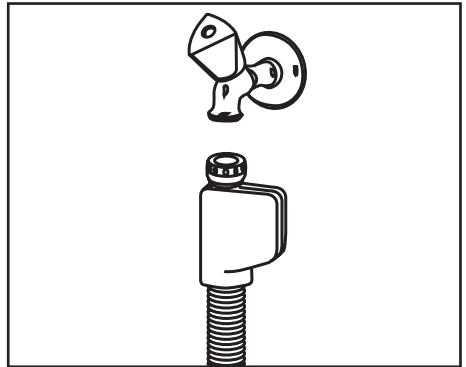

! Da der Schlauchsatz elektrische Anschlüsse und Baugruppen enthält, darf der Schlauch niemals mit Verlängerungsschläuchen gekürzt oder verlängert werden.

! Wenn das Aquasafe+-System beschädigt ist, trennen Sie das Produkt und rufen Sie den autorisierten Kundendienst an.

Anschluss an den Abfluss

Der Wasserabflus Schlauch kann direkt an das Abflussloch oder den Abfluss des Waschbeckens angeschlossen werden. Ausführliche Informationen finden Sie in der mit Ihrer Maschine gelieferten Installationsanleitung.

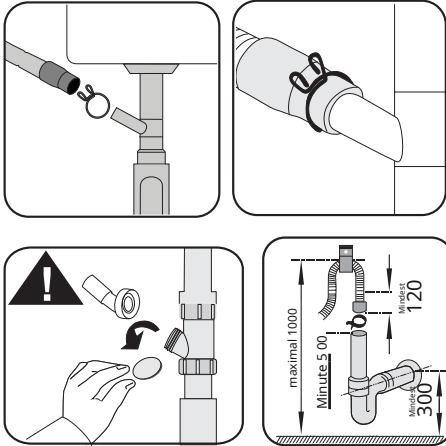

i Das Abflussrohr muss an das Abwassersystem angeschlossen werden und sollte es nicht sein mit jedem Oberflächenwasser verbunden.

Anpassen der FüÙe

Wenn die Tür des Produkts nicht richtig geschlossen werden kann oder das Produkt wackelt, wenn Sie leicht dagegen drücken, müssen Sie die FüÙe des Produkts anpassen. Stellen Sie die FüÙe des Produkts wie in der mit dem Produkt gelieferten Installationsanleitung beschrieben ein.

! Dampf kann austreten, wenn die Tür des Geschirrspülers nicht richtig eingestellt ist. Heißer Dampf kann schwere Verbrennungen und Verletzungen verursachen und Ihre Möbel beschädigen.

Elektrische Verbindung

- !** Schließen Sie das Produkt an eine geerdete Steckdose an, die durch eine Sicherung geschützt ist, die den Werten in der Tabelle „Technische Daten“ entspricht. Unser Unternehmen haftet nicht für Schäden, die entstehen, wenn das Produkt ohne Erdung gemäß den örtlichen Vorschriften verwendet wird.
- Der Anschluss muss den nationalen Vorschriften entsprechen.
- Der Stecker des Netzkabels muss nach der Installation leicht zugänglich sein.
- Schließen Sie das Produkt an eine geerdete Steckdose an, die mit einer Sicherung von 16 Ampere geschützt ist.
- Die angegebene Spannung muss mit Ihrer Netzspannung übereinstimmen.
- !** Stellen Sie keine Verbindungen über Verlängerungskabel oder Mehrfachstecker her.
- !** Beschädigte Netzkabel müssen vom autorisierten Kundendienst ersetzt werden.

5- Vorbereitung



Lesen Sie zuerst den Abschnitt „Sicherheitshinweise“!

Tipps zum Energiesparen

Die folgenden Informationen helfen Ihnen, das Produkt ökologisch und energieeffizient einzusetzen.

Wischen Sie grobe Speisereste auf dem Geschirr ab, bevor Sie es in das Produkt geben.



Manuelles Vorspülen von Geschirrrteilen führt zu erhöhtem Wasser- und Energieverbrauch und wird nicht empfohlen.



Das Spülen von Geschirr in einer Haushaltsgeschirrspülmaschine verbraucht in der Nutzungsphase in der Regel weniger Energie und Wasser als das Geschirrspülen von Hand, wenn die Haushaltsgeschirrspülmaschine nach Herstellerangaben verwendet wird.

Betreiben Sie das Produkt, nachdem Sie es vollständig befüllt haben. Beachten Sie bei der Programmauswahl die Tabelle „Programmdaten und durchschnittliche Verbrauchswerte“ im Quick Guide. Füllen Sie nicht mehr Waschmittel ein als auf der Waschmittelpackung angegeben.

Wasserenthärtungssystem

Das Produkt ist mit einem Wasserenthärtungssystem ausgestattet, das die Härte des einströmenden Wassers reduziert. Dieses System enthärtet das Speisewasser auf ein Niveau, das das Spülen des Geschirrs mit der erforderlichen Qualität ermöglicht.



Die Leitungswasserhärte muss enthärtet werden, wenn sie über 7°dH liegt. Andernfalls sammeln sich Härteionen auf dem gespülten Geschirr an und können die Wasch-, Spül- und Trocknungsleistung der Maschine beeinträchtigen.

Einstellen der Wasserenthärtungsanlage

Die Waschleistung wird erhöht, wenn das Wasserenthärtungssystem richtig eingestellt ist.



Lesen Sie vor diesem Abschnitt „Kurzanleitung – Einstellen des Wasserenthärtungssystems“!

Die Regeneration der Wasserenthärtungsanlage kann in allen Programmen während des Trocknungsschritts erfolgen. Beim Regenerieren erhöhen sich Dauer, Energie- und Wasserverbrauch des Programms. Für Regenerationsprozess; Die Häufigkeit des Regenerierzyklus, die maximale zusätzliche Dauer, der Wasser- und Energieverbrauch sind in der folgenden Tabelle in Abhängigkeit vom Wasserverbrauch des Programms Eco 50 °C angegeben, wenn der Geschirrspüler unter Standardbedingungen mit einer Wasserversorgung von 14 dH im Programm Eco 50 °C betrieben wird:

Eco 50°C Wasser Verbrauch (l)	Regeneration danach Fahrräder	Zusätzlich Dauer (Minuten)	Zusätzliches Wasser Verbrauch (l)	Zusätzliche Energie Verbrauch (kWh)
12,3-14,7	5	5	3,0	0,05
9,6-12,2	6	5	3,0	0,05
9,0-9,5	7	5	3,0	0,05
8,0-9,0	8	5	3,0	0,05
7,0-7,9	9	5	3,0	0,05

Den Wasserverbrauch Ihres Geschirrspülers im Eco 50°C-Programm finden Sie in der Tabelle Programmdaten und durchschnittliche Verbrauchswerte in der Kurzanleitung.

Salz hinzufügen

Die Wasserenthärtungsanlage muss regeneriert werden, damit das Produkt kontinuierlich mit der gleichen Leistung arbeitet. Dazu wird Geschirrspülsalz verwendet.

- i** Verwenden Sie in Ihrer Maschine nur spezielles Enthärtungssalz, das speziell für die Spülmaschine hergestellt wurde.
- i** Es wird empfohlen, in der Wasserenthärtungsanlage granulat- oder pulverförmige Enthärtungssalze zu verwenden. Verwenden Sie keine Salze, die sich nicht vollständig in Wasser auflösen, wie Kochsalz oder Steinsalz. Andernfalls kann sich die Leistung des Systems mit der Zeit verschlechtern.
- i** Der Salzbehälter wird mit Wasser gefüllt, wenn Sie das Produkt starten. Geben Sie deshalb Salz hinzu, bevor Sie die Maschine in Betrieb nehmen.

1. Nehmen Sie zuerst den Unterkorb zum Hinzufügen heraus

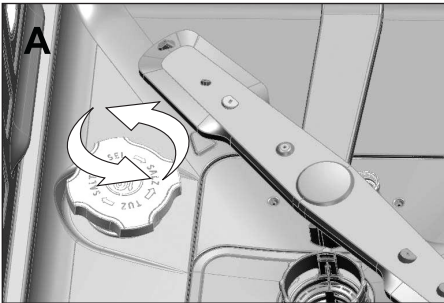

3. Füllen Sie nur bei der ersten Verwendung 1 Liter Wasser in den Salzbehälter Ihrer Maschine.
4. Füllen Sie den Salzbehälter mithilfe des Salztrichters (D) mit Salz. Um die Auflösungsgeschwindigkeit von Salz in Wasser zu beschleunigen, rühren Sie es mit einem Löffel um.

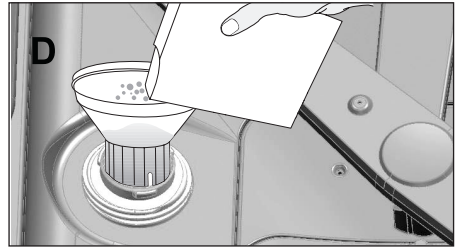

- i** Sie können ca. 2 kg Enthärtungssalz in den Salzbehälter geben.
5. Setzen Sie den Deckel wieder auf und ziehen Sie ihn fest, wenn der Behälter voll ist.
- i** Sie müssen Salz hinzufügen, bevor Sie die Maschine starten. Dadurch wird das überlaufende Salzwasser sofort weggespült, wodurch die Korrosionsgefahr in der Maschine verhindert wird. In Fällen, in denen Sie nicht sofort mit dem Waschen beginnen würden, lassen Sie Ihre Maschine im kürzesten Programm leer laufen.
 - i** Da verschiedene Salzmarken auf dem Markt unterschiedliche Partikelgrößen haben und die Wasserhärte variieren kann, kann das Auflösen des Salzes im Wasser einige Stunden dauern. Daher bleibt die Salzanzeige noch eine Weile an, nachdem Salz in die Maschine geschüttet wurde.

rgent

n Pulver, Flüssigkeit/Gel oder Tabletten in der Maschine verwenden.



Verwenden Sie nur speziell für Geschirrspüler hergestellte Reinigungsmittel. Beachten Sie, dass Reinigungsmittel enthalten Lorin und Phosphat können schädlich sein die Umgebung. Flüssige Reinigungsmittel ohne Chlor können keine Tee- und Kaffeeflecken von Tassen entfernen.

Waschmittel hinzufügen

- i** Beachten Sie die Warnhinweise auf der Waschmittelverpackung, um bessere Wasch- und Trocknungsergebnisse zu erzielen. Wenden Sie sich an den Hersteller des Reinigungsmittels für

weitere Fragen.

- !** Geben Sie keine Lösungsmittel in die Waschmittelschublade. Es besteht die Gefahr Explosion!

Füllen Sie das Waschmittel in das Waschmittelfach, kurz bevor Sie die Maschine in Betrieb nehmen, wie unten abgebildet.

1. Drücken Sie die Verriegelung nach rechts, um den Deckel des Waschmittelbehälters zu öffnen (modellabhängig)

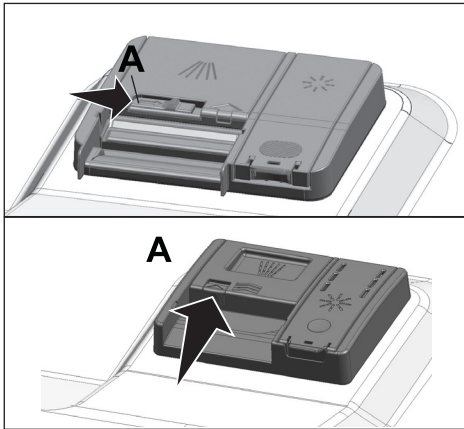

2. Geben Sie die empfohlene Menge an Pulver-, Flüssig-/Gel- oder Tablettenwaschmittel in den Behälter.

- i** Im Inneren der Waschmittelschublade befinden sich Füllstandsmarkierungen, die Ihnen helfen, die richtige Menge Waschpulver zu verwenden. Wenn der Waschmittelbehälter randvoll ist, enthält er 45 cm³ Waschmittel. Füllen Sie je nach Füllstand der Maschine und/oder Verschmutzungsgrad des Geschirrs Reinigungsmittel bis zu 15 cm³ oder 25 cm³ Füllstandsmarkierungen in die Reinigungsmittelschublade. Eine Tablette reicht aus, wenn Sie Waschmitteltabletten verwenden.

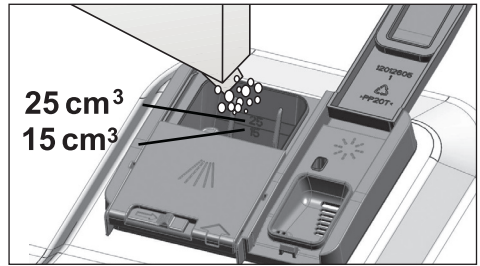

3. Drücken Sie auf den Deckel des Waschmittelbehälters, um ihn zu schließen. Beim Schließen des Deckels ist ein „Klick“ zu hören.

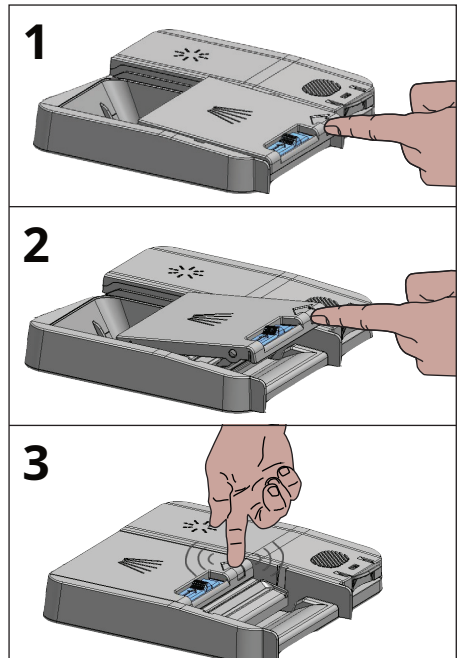

- i** Verwenden Sie Pulver- oder Flüssig-/Gelwaschmittel in Kurzprogrammen ohne Vorwäsche, da sich die Löslichkeit des Tab-Waschmittels je nach Temperatur und Zeit ändert.

Waschmittel in Tablettenform

Neben den herkömmlichen Tab-Reinigern gibt es auch im Handel erhältliche Reiniger-Tabletten, die Wasserenthärtungssalz- und/oder Klarspülerwirkung zeigen. Einige Arten dieser Reinigungsmittel enthalten Spezialkomponenten wie Glas- und Edelstahlschutzmittel. Diese Tabletten entfalten ihre Wirkung bis zu einer bestimmten Wasserhärte (21°dH). Wasserenthärtungssalz und Klarspüler müssen zusammen mit dem Reiniger verwendet werden, wenn die Wasserhärte über dem angegebenen Wert liegt.

- i** Die beste Waschleistung in Geschirrspülern wird durch die Verwendung erzielt

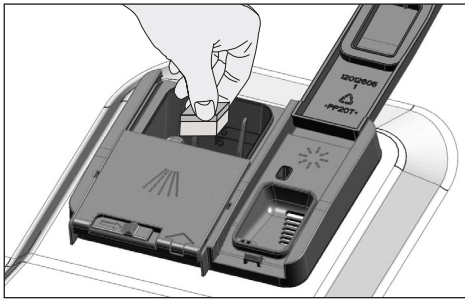

- i** Beachten Sie bei der Verwendung von Waschmitteln in Tablettenform die Hinweise des Waschmittelherstellers auf der Verpackung.
- i** Wenden Sie sich an den Reinigerhersteller, wenn Ihr Geschirr nass ist und/oder wenn Sie Kalkflecken besonders auf Ihren Gläsern bemerken, nachdem das Spülprogramm bei Verwendung eines Reinigers in Tablettenform verwendet wurde.

Wenn Sie von Tablettenwaschmittel auf Pulverwaschmittel wechseln:

1. Stellen Sie sicher, dass Salz- und Klarspülerbehälter gefüllt sind.
2. Stellen Sie die Wasserhärte auf die höchste Stufe und führen Sie einen Leerlauf durch.

3. Lesen Sie nach dem Leerspülgang die Bedienungsanleitung und stellen Sie die Wasserhärte entsprechend der Wasserversorgung neu ein.

4. Nehmen Sie die entsprechenden Klarspüleinrichtungen vor.

Klarspüler

- i** Der in Geschirrspülern verwendete Klarspüler ist eine spezielle Kombination, die darauf abzielt, die Trocknungseffizienz zu erhöhen und Wasser- oder Kalkflecken auf dem Spülgut zu verhindern. Aus diesem Grund ist darauf zu achten, Klarspüler im Vorratsbehälter für Klarspüler zu haben und nur speziell für Spülmaschinen hergestellte Klarspüler zu verwenden.

1. Öffnen Sie den Deckel des Klarspülerbehälters mit Hilfe der Verriegelung.

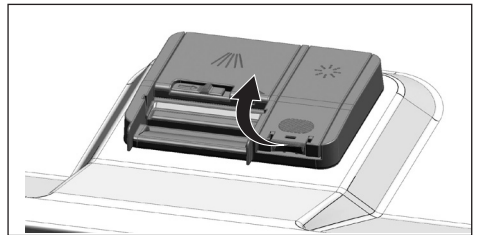

2

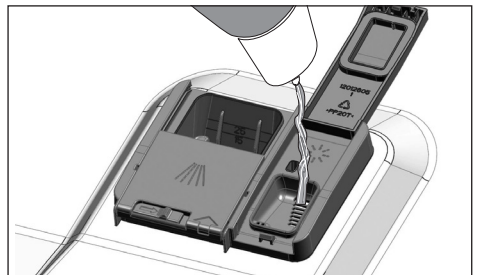

3. Drücken Sie leicht auf den Punkt (B) des Behälterdeckels, um ihn zu schließen.

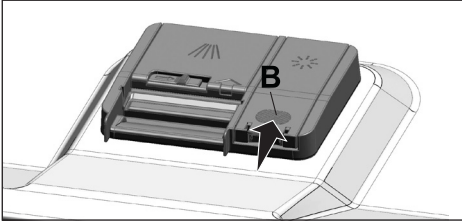

4. Wenn nach dem Waschen Flecken auf dem Geschirr vorhanden sind, muss die Stufe erhöht werden, und wenn nach dem Abwischen mit der Hand eine blaue Spur zu sehen ist, muss sie verringert werden. Dieser ist werkseitig auf Position 3 eingestellt.

i Die Klarspülereinstellung ist unter "Klarspülermenge einstellen" im Kapitel Bedienung der Maschine beschrieben.

i Wischen Sie verschütteten Klarspüler außerhalb des Behälters ab. Versehentlich verschütteter Klarspüler führt zu Schaumbildung und verringert schließlich die Waschleistung.

Nicht spülmaschinengeeignete Artikel

- Spülen Sie niemals mit Zigarettenasche, Kerzenresten, Politur, Farbstoffen, Chemikalien etc. verunreinigtes Geschirr in Ihrer Spülmaschine.
- Besteck und Besteck mit Holz- oder Knochenstiel, verklebte oder nicht hitzebeständige Teile sowie Kupfer- und verzinnete Behälter nicht in der Spülmaschine spülen.

i Dekordrucke auf Porzellan sowie Aluminium- und Silberartikel können nach dem Spülen in der Spülmaschine ebenso wie beim Händewaschen verfärben oder anlaufen. Einige empfindliche Glasarten und Kristalle können mit der Zeit matt werden. Wir empfehlen Ihnen dringend zu prüfen, ob das Geschirr, das Sie kaufen möchten, für das Waschen geeignet ist, insbesondere für die Spülmaschine.

Einräumen des Geschirrs in die Spülmaschine

Je nach Kapazität Ihres Geschirrspülers können Sie Ihren Geschirrspüler nur dann optimal in Bezug auf Energieverbrauch, Spül- und Trocknungsleistung nutzen, wenn Sie das Geschirr ordentlich einordnen.

- Wischen Sie grobe Speisereste (Knochen, Kerne etc.) vom Geschirr ab, bevor Sie es in die Spülmaschine geben.
- Legen Sie dünne, schmale Stücke möglichst in die mittleren Bereiche der Körbe.
- Geben Sie stark verschmutzte und größere Gegenstände in den Unterkorb und kleinere, empfindliche und leichte Gegenstände in den Oberkorb.
- Stellen Sie das ausgehöhlte Geschirr wie Schalen, Gläser und Pfannen kopfüber in die Spülmaschine. Dadurch wird eine Ansammlung von Wasser in tiefen Mulden verhindert.

! Um möglichen Verletzungen vorzubeugen, legen Sie scharfe und spitze Gegenstände wie Gabel, Brotmesser etc. immer verkehrt herum mit den spitzen Enden nach unten oder waagrecht in den Geschirrkorb.

Entladen Sie zuerst das Geschirr in den Unterkorb und dann das Geschirr in den Oberkorb.

Vorschläge zum Beladen der Spülmaschine

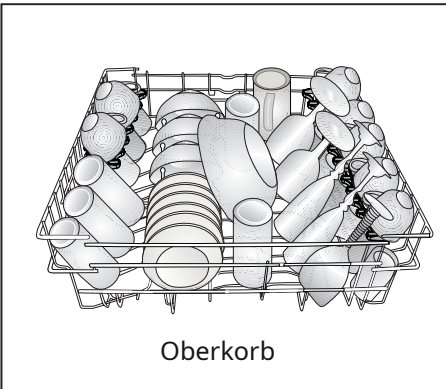
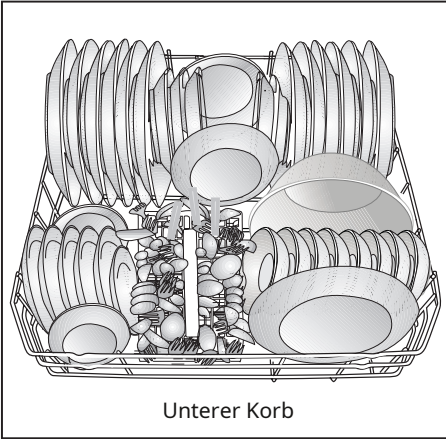

Unsachgemäßes Laden von Geschirr

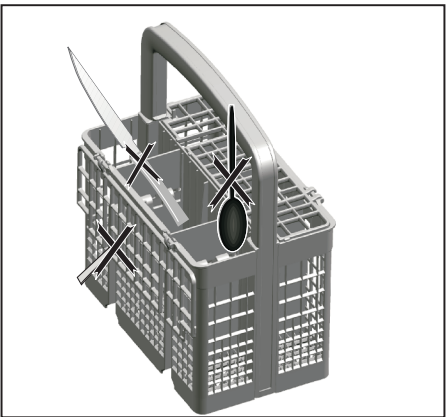

Unsachgemäßes Laden von Geschirr

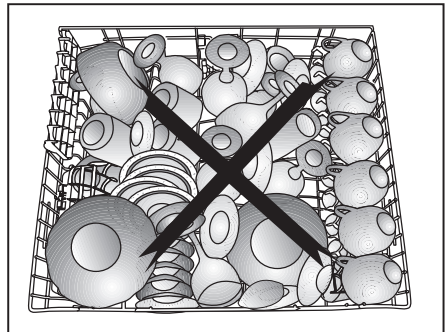
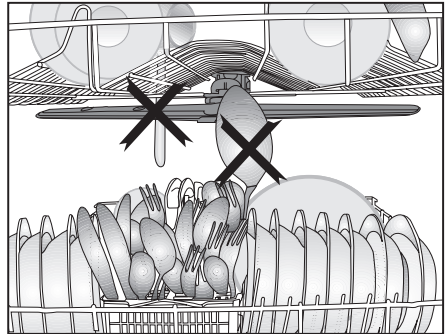
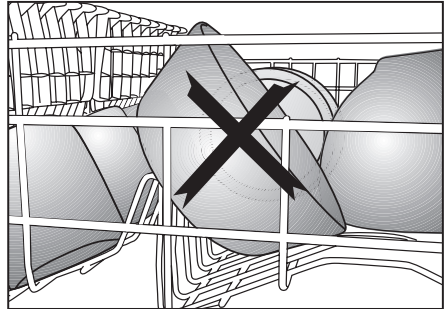
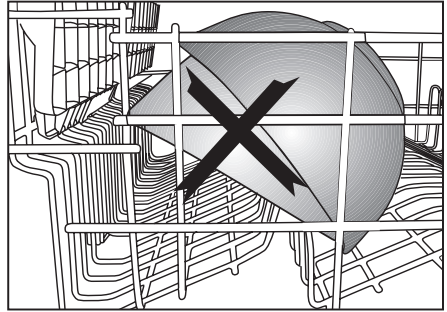

Besteckkorb

(modellabhängig)

Der Besteckkorb wurde entwickelt, um Ihr Geschirr wie Messer, Gabel, Löffel usw. auf effiziente Weise zu waschen.

Da der Besteckkorb verschoben werden kann (A, B), können Sie mehr Platz schaffen, während Sie Ihr Geschirr in den Unterkorb stellen und

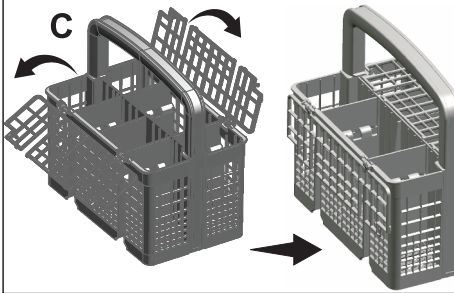
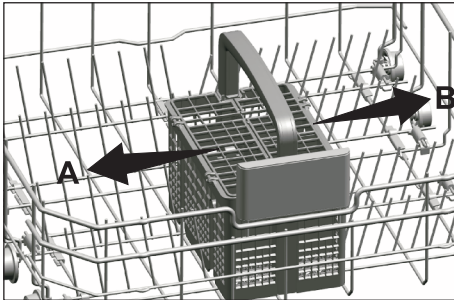

Besteckkorb

(modellabhängig)

Der Besteckkorb wurde entwickelt, um Ihr Geschirr wie Messer, Gabel, Löffel usw. auf effiziente Weise zu waschen.

Da der Besteckkorb verschoben werden kann (A, B), können Sie mehr Platz schaffen, während Sie Ihr Geschirr in den Unterkorb stellen, und Platz für Ihr Geschirr in verschiedenen Größen schaffen.

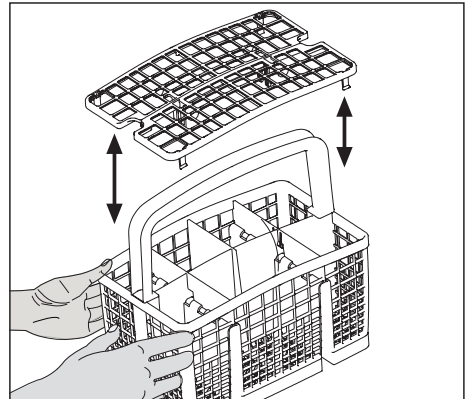
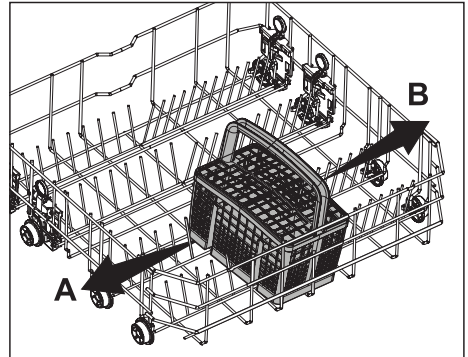

Zusammenklappbare Unterkorbzinken

(modellabhängig)

Am unteren Korb der Maschine befinden sich klappbare Zinken (A), die für ein einfacheres Einsetzen großer Teile wie Pfannen, Schüsseln usw. ausgelegt sind. Sie können größere Räume schaffen, indem Sie jede Zinke einzeln oder alle gleichzeitig einklappen.

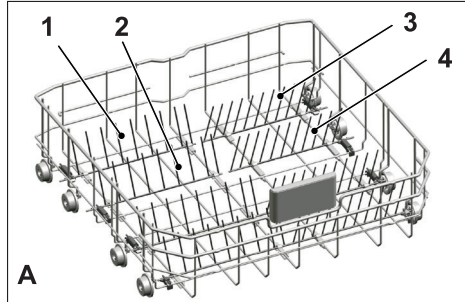

Zu
po
ein
(B)
po
rastet wieder ein (C).

ntal
n
ws
es

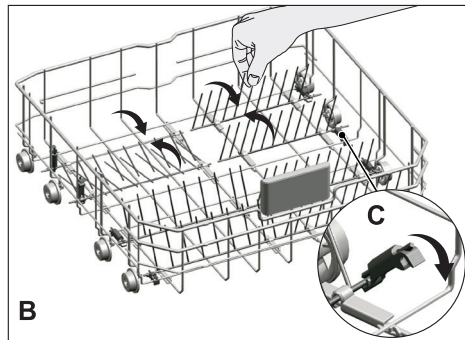

i Wenn Sie die Zinken in die horizontale Position bringen, indem Sie sie an den Spitzen halten, können sie sich verbiegen. Daher ist es angebracht, die Zinken in der Mitte in eine horizontale oder vertikale Position zu bringen, indem Sie sie an ihren Stielen halten und in Pfeilrichtung drücken.

Zusammenklappbare Unterkorbzinken

(modellabhängig)

Am unteren Korb der Maschine befinden sich klappbare Zinken (A), die für ein einfacheres Einsetzen großer Teile wie Pfannen, Schüsseln usw. ausgelegt sind. Sie können größere Räume schaffen, indem Sie jede Zinke einzeln oder alle gleichzeitig einklappen.

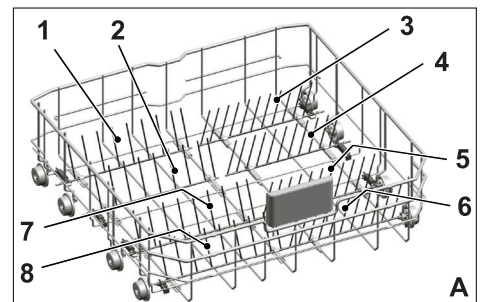

Zu
po
ein
(B)
po
rastet wieder ein (C).

ontal
an
ws
ne

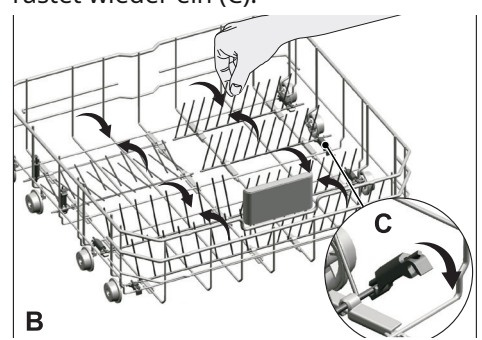

i Wenn Sie die Zinken in die horizontale Position bringen, indem Sie sie an den Spitzen halten, können sie sich verbiegen. Daher ist es angebracht, die Zinken in der Mitte in eine horizontale oder vertikale Position zu bringen, indem Sie sie an ihren Stielen halten und in Pfeilrichtung drücken.

Mehrzweck-/Höhenverstellbarer Service-Rack für Unterkorb

(modellabhängig)

Dieses Zubehör befindet sich im unteren Korb Ihrer Maschine und ermöglicht Ihnen das einfache Spülen von Gegenständen wie zusätzlichen Gläsern, langen Kellen und Brotmessern.

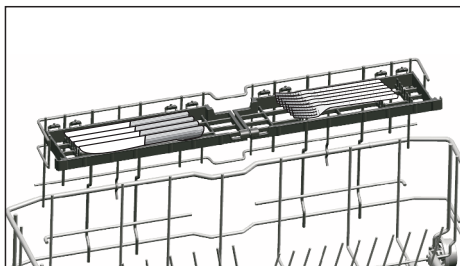
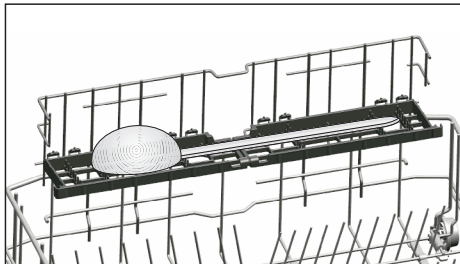
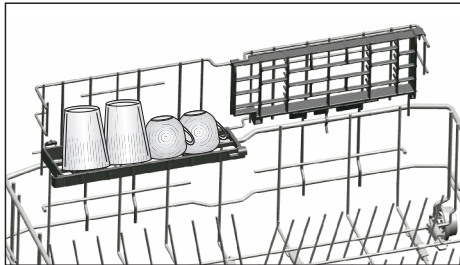

i Sie können die Körbe je nach Bedarf verwenden, indem Sie sie in die untere oder obere Position bringen, oder sie schließen, um mehr Platz in Ihrem Unterkorb zu schaffen.

i Achten Sie darauf, dass der Impeller nicht das Geschirr berührt, das Sie auf die Gestelle gestellt haben.

So schließen Sie die Gestelle: 1. Klappen

Sie das Gestell zusammen (A).

2. Schieben Sie das Gestell nach oben (B).

3. Bringen Sie das Rack in die vertikale Position (C).

4. Schieben Sie das Rack nach unten und verriegeln Sie es mit den Laschen (D).

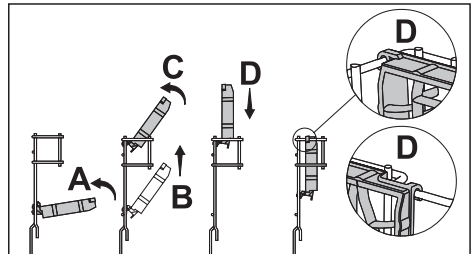

i Sie können die Racks im selben Vorgang in umgekehrter Reihenfolge öffnen.

So stellen Sie die Höhe der Gestelle ein: 1. Klappen

Sie das Gestell zusammen (E).

2. Schieben Sie das Gestell nach oben (F).

3. Öffnen Sie das Regal auf der gewünschten Ebene (G).

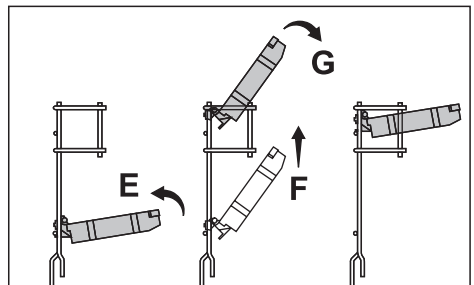

Flaschendraht im unteren Korb

(modellabhängig)

Der Flaschendraht ist zum leichteren Waschen von langen Stücken mit breiter Mündung ausgelegt. Sie können den Flaschendraht aus dem Korb nehmen, wenn Sie ihn nicht verwenden, indem Sie ihn an beiden Seiten herausziehen (H).

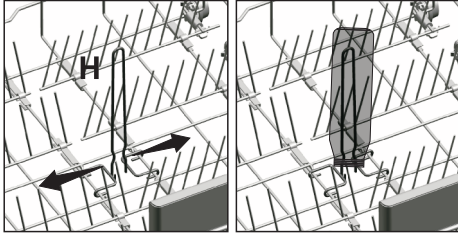

Oberkorb höhenverstellbares Gestell

(modellabhängig)

Verwenden Sie die unteren und oberen Teile der höhenverstellbaren Ablagen im Oberkorb der Maschine, indem Sie sie entsprechend der Höhe der Gläser, Tassen usw. nach unten oder oben schieben (A, B, C).

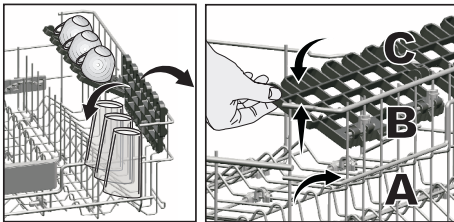

Mehrzweck-Service rack im oberen Korb

(modellabhängig)

Dieses Zubehör im oberen Korb Ihrer Maschine ermöglicht Ihnen das einfache Waschen von Gegenständen wie extra langen Kellen und Brotmessern.

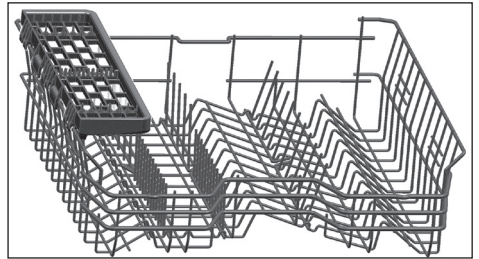

Sie können das Mehrzweck-Service rack des oberen Korbs anheben, um es zu entfernen, wenn Sie es nicht verwenden möchten.



Wenn Sie das Oberkorb-Mehrzweck-Service rack wiederverwenden möchten, können Sie es ganz einfach am Seitenteil Ihres Oberkorbs befestigen.



Multifunktions-Service rack für den oberen Korb

(modellabhängig)

Dank des Oberkorb-Multifunktions-Ablagekorbs im Oberkorb Ihres Geräts können Sie lange Service- und Küchenutensilien problemlos einladen und spülen. Außerdem ermöglichen die an der Vorderseite dieses Zubehörs verfügbaren Weinglas-Sicherungsfächer ein einfacheres Platzieren der Stielgläser mit der richtigen Größe im oberen Korb.

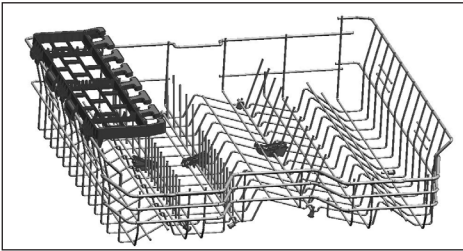

Sie können das Multifunktions-Service rack des oberen Korbs entfernen, indem Sie es nach oben heben, wenn Sie es nicht verwenden möchten.

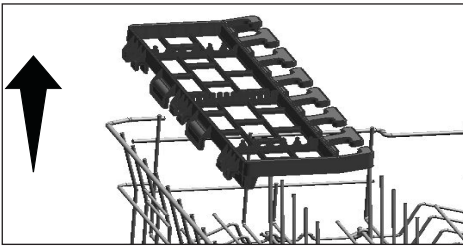

Sie können das Multifunktions-Service rack für den Oberkorb einfach wieder an der Seite Ihres Oberkorbs anbringen, um es wieder zu verwenden.

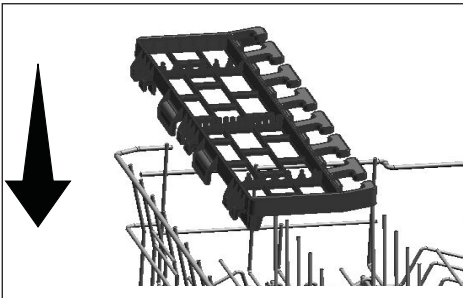

Unterstützung beim Waschen von Tablett

(Abhängig vom Modell)

Sie können die Tablett-Spülstützen verwenden, wenn Sie ein Tablett in Ihrem Unterkorb spülen möchten.

Siehe den Abschnitt „Zusätzliche Funktionen“, um das richtige Programm und die richtige Funktion auszuwählen. Sie können dieses Teil falten, wenn Sie es nicht gewohnt sind

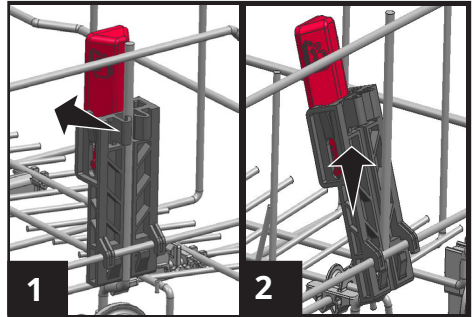
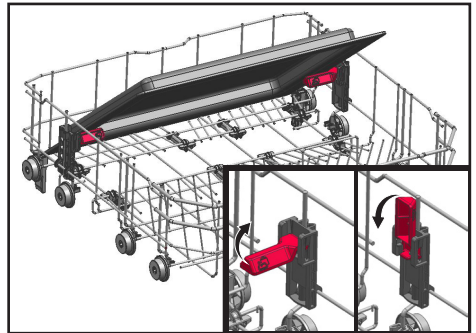
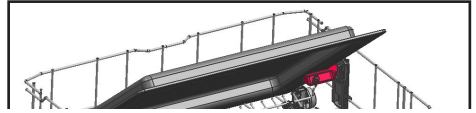

i Für Leistungsprüfungen, die gemäß den Normen durchgeführt werden müssen, müssen die Schalenwäschstützen wie in den Abbildungen 1 und 2 gezeigt entfernt werden.

Einstellen der Höhe des Oberkorbs

(modellabhängig)

Der Mechanismus zur Höhenverstellung des oberen Korbs wurde entwickelt, damit Sie je nach Bedarf große Räume im unteren oder oberen Bereich Ihrer Maschine schaffen können, indem Sie die Höhe nach oben oder unten verstellen, während Ihr Korb leer oder beladen ist.

Dank dieses Mechanismus können Sie Ihren Korb in drei verschiedenen Positionen verwenden, nämlich in der unteren, mittleren und oberen Position (1, 2, 3).

1. Um Ihren Korb anzuheben, halten Sie die oberen Korbdrähte mit beiden Händen, während sich der Korb in der untersten Position befindet, und ziehen Sie sie nach oben (A).
2. Sie hören ein "Klicken" vom rechten und linken Mechanismus, was anzeigt, dass der Korb die nächste Ebene erreicht hat.

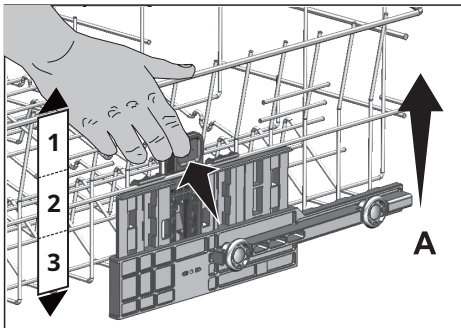

Absenken des Korbs, während er sich in der obersten Position befindet;

1. Halten Sie die oberen Korbdrähte mit beiden Händen, heben Sie den Korb leicht an und drücken und lösen Sie gleichzeitig die in Abbildung (B) gezeigten Riegel.
2. Senken Sie den Korb von seiner aktuellen Position auf die untere ab.
3. Lassen Sie den Korb los, nachdem er eine Ebene tiefer erreicht hat.

nicht

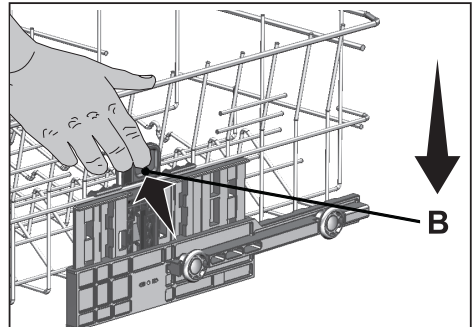

i Der Bewegungsmechanismus funktioniert möglicherweise nicht richtig, wenn der Oberkorb überladen ist oder die Gewichtsverteilung nicht ausgewogen ist. Bei härteren Bedingungen besteht die Gefahr, eine Ebene tiefer zu fallen.

i Achten Sie darauf, dass der Einstellmechanismus auf der rechten und linken Seite des Oberkorbs die gleichen Positionen hat.

Einstellen der Höhe des Oberkorbs

(abhängig vom Modell) Der Höhenverstellmechanismus des oberen Korbs ist so konzipiert, dass Sie im oberen oder unteren Fach der Maschine große Räume schaffen können, indem Sie den Korb nach oben oder unten verstellen, entweder wenn er leer oder voll ist.

Dank dieses Mechanismus können Sie Ihren Korb in drei verschiedenen Positionen verwenden, nämlich untere, mittlere oder obere Position. Um den Korb abzusenken, führen Sie die folgenden Schritte aus, während sich der Korb in der höchsten Position befindet; 1. Halten Sie die Drähte des Oberkorbs und heben Sie den Griff des Mechanismus nach oben, wie in Abbildung (A) gezeigt.

2. Senken Sie den Korb in die nächstniedrigere Position ab.
3. Lassen Sie den Korb los, wenn er in der nächstniedrigeren Position einrastet.

Wiederholen Sie den gleichen Vorgang, wenn die Höhe nicht ausreicht.

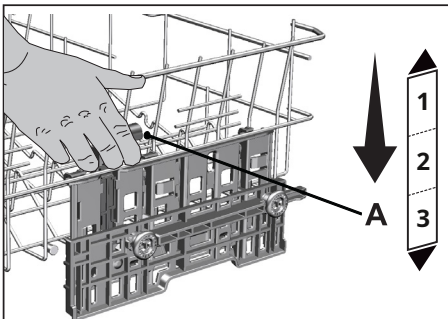

1. Um den Korb anzuheben, halten Sie die Drähte des Korbs fest und ziehen Sie den Korb mit beiden Händen nach oben, während sich der Korb in der untersten Position befindet (B)
2. Lassen Sie den Korb los, wenn er in der nächsthöheren Position mit einem „Klick“ einrastet, das von den rechten und linken Mechanismen zu hören ist.

Wiederholen Sie den gleichen Vorgang, wenn die Höhe nicht ausreicht.

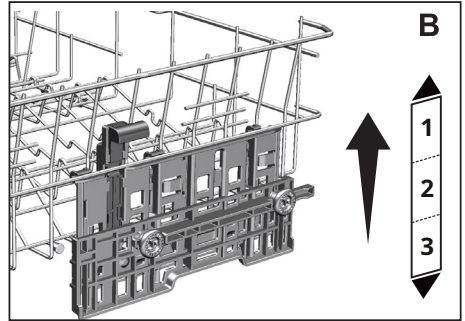

- i** Der Bewegungsmechanismus funktioniert möglicherweise nicht richtig, wenn der Oberkorb überladen ist oder wenn die Last zu hoch ist unausgeglichen. Und es kann bei schwereren Bedingungen auf die nächstniedrigere Position fallen.
- i** Achten Sie darauf, dass die Verstellmechanismen rechts und links am Oberkorb fluchten.

Zusammenklappbare Oberkorbdrähte

(modellabhängig)

Sie können zusammenklappbare Drähte verwenden, wenn Sie mehr Platz für Ihr Geschirr im Oberkorb Ihrer Maschine benötigen.

Um die zusammenklappbaren Drähte in die horizontale Position zu bringen, fassen Sie den Draht aus der mittleren Position und schieben Sie ihn in Pfeilrichtung in der Abbildung. Platzieren Sie Ihr größeres Geschirr

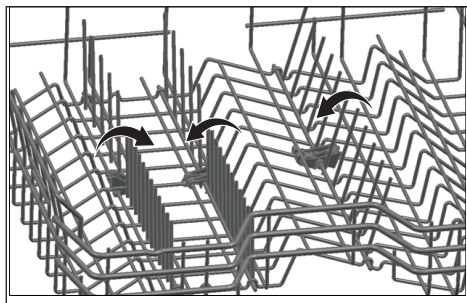

i Wenn Sie die Drähte in die horizontale Position bringen, indem Sie sie an den Spitzen halten, können sie sich verbiegen. Halten Sie daher die Drähte von ihren Stielen, während Sie sie in die horizontale oder vertikale Position bringen.

Höheneinstellung bei leerem Korb

(modellabhängig)

Bei diesem Modell kann die Höhereinstellung des Oberkorbs über die in zwei verschiedenen Höhen montierten Räder verändert werden.

Lösen Sie die Riegel an den rechten und linken Schienen des Oberkorbs, indem Sie sie nach außen drücken.

Korb komplett aus.
er korb zurück in die spuren am
Höhe.
er rastet wieder in das richtige n
ein.

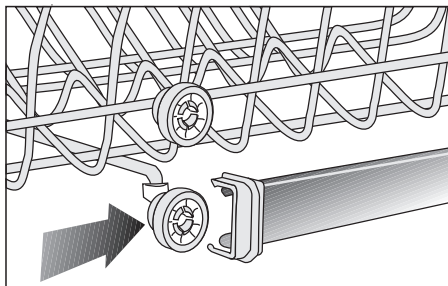
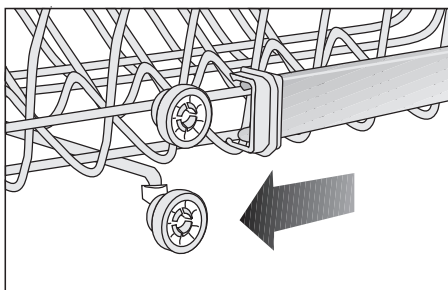
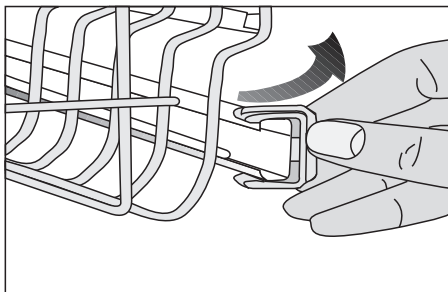

Deckenbesteckkorb

(modellabhängig)

Der Deckenbesteckkorb wurde entwickelt, um Ihre Besteckteile wie Gabeln, Löffel usw. zu waschen, indem Sie sie zwischen die Stangen des Korbs legen.

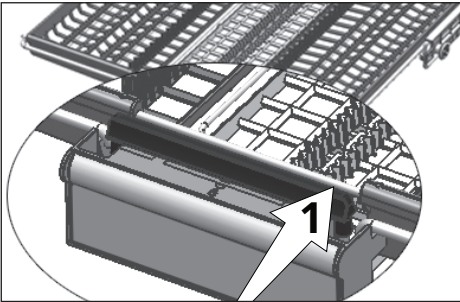
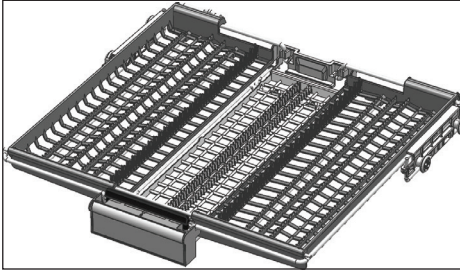

Bei Modellen mit Teilbewegungsfunktion ermöglicht das Drücken der Stange (1) am Griff, dass die mittlere Ablage des Korbs in die untere Position gelangt und das System entriegelt wird. Somit können rechte und linke Seitenablagen als bewegliche Teile verwendet werden.

Der durch die Seitenablagen ermöglichte Freiraum ermöglicht das Laden langer Teile in den Oberkorb.

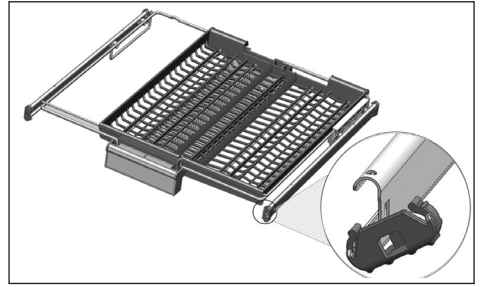
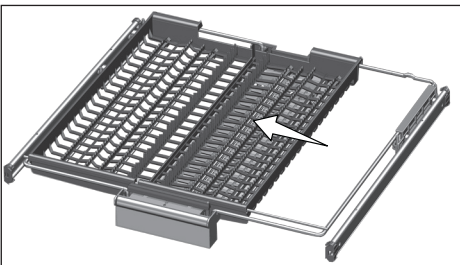

Wenn sich das mittlere Tablett in der unteren Position befindet, können Sie lange/hohe Gegenstände wie Kaffeetassen, Schöpfkellen usw. auf das Tablett stellen. Wenn die seitlichen Tablett an zwei Seitenwänden anliegen, kann der Griff gezogen werden, um das mittlere Tablett anzuheben und das System zu verriegeln.

Deckenbesteckkorb

(modellabhängig)

Der Deckenbesteckkorb wurde entwickelt, um Ihre Besteckteile wie Gabeln, Löffel usw. zu waschen, indem Sie sie zwischen die Stangen des Korbs legen.

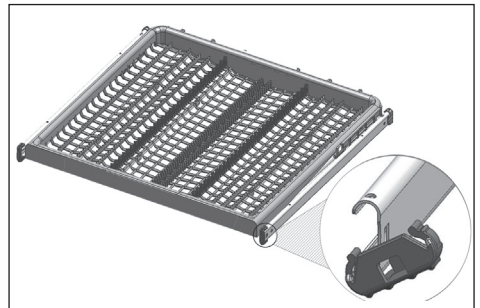

6-Betrieb des Produkts

 Lesen Sie zuerst den Abschnitt „Sicherheitshinweise“!

 Lesen Sie „Quick Guide“ vor diesem Abschnitt.

Schlüssel

Ein-Aus / Programmauswahlknopf

Wenn Sie mit dem Ein-Aus-/ Programmauswahlknopf ein Programm auswählen, leuchtet die Ein-Warn-Kontrollleuchte auf und erlischt, wenn Sie den Knopf in die Aus-Position bringen. **Start/Pause/Abbrechen-Taste**

Wird zum Starten, Anhalten oder Abbrechen des ausgewählten Programms verwendet.

Zeitverzögerungstaste

Es wird verwendet, um die Zeitverzögerungsdauer einzustellen.

Vorbereitung der Maschine

1. Öffnen Sie die Tür des Geschirrspülers.
2. Beladen Sie Ihr Geschirr wie in der Bedienungsanleitung beschrieben.
3. Stellen Sie sicher, dass sich die unteren und oberen Propeller frei drehen.
4. Geben Sie eine ausreichende Menge Waschmittel in das Waschmittelfach.
5. Überprüfen Sie, ob die Anzeigen „Salzmangel“ und „Klarspülermangel“ leuchten; und fügen Sie bei Bedarf Salz und/oder Klarspüler hinzu.
6. Schließen Sie die Tür des Geschirrspülers.

Programmauswahl

1. Schalten Sie Ihren Geschirrspüler mit dem Ein-Aus-/Programmwahlknopf ein.
2. Wählen Sie anhand der Programminformationen und der Tabelle der durchschnittlichen Verbrauchswerte das richtige Spülprogramm für Ihr Geschirr aus.
3. Wählen Sie das von Ihnen festgelegte Programm mit dem Programmwahlknopf aus.

Hilfsfunktionen

Die Spülprogramme Ihres Geschirrspülers sind darauf ausgelegt, unter Berücksichtigung von Verschmutzungsart, Verschmutzungsgrad und Beschaffenheit des zu spülenden Geschirrs die beste Reinigungswirkung zu erzielen.

Zusatzfunktionen werden bereitgestellt, damit Sie Zeit, Wasser und Energie sparen und ein komfortableres Waschen mit für Sie spezifischen Bedingungen durchführen können.

 Zusatzfunktionen können zu Änderungen der Programmdauer führen.

 Zusatzfunktionen sind nicht für alle Waschprogramme geeignet. Die Anzeige der nicht mit dem Programm kompatiblen Zusatzfunktion ist nicht aktiv.

So fügen Sie dem Programm Zusatzfunktionen hinzu:

1. Wählen Sie das gewünschte Waschprogramm durch Drücken der Programmwahl Taste.
2. Wenn im ausgewählten Waschprogramm die Zusatzfunktion ausgewählt ist, wird ihr Symbol auf dem Bildschirm angezeigt. Wird die Funktionstaste erneut gedrückt, wird die Anzeige des Symbols verschwindet und die Auswahl wird abgebrochen.

Fast+-Funktion

(Abhängig vom Modell)

Es verkürzt die Zeit des gewählten Waschzyklus und verringert den Wasserverbrauch, indem es das Waschen mit höherem Druck ermöglicht.

Superspülfunktion

(Abhängig vom Modell)

Je nach Art des verwendeten Spülmittels entfernt es bei einem Problem mit der Auflösung des Spülmittels die entstandenen Flecken vom Geschirr und ermöglicht eine optimale Spüleistung.

SteamGloss-Funktion

(Abhängig vom Modell)

Es bietet eine hervorragende

Trocknungsleistung. **Half-Load-Funktion**

(Abhängig vom Modell)

Es wird verwendet, um die Maschine zu betreiben, ohne sie vollständig zu beladen.

1. Laden Sie Ihr Geschirr nach Belieben in die Maschine.
2. Schalten Sie die Maschine mit der Ein/Aus-Taste ein.
3. Wählen Sie das gewünschte Programm und drücken Sie die Taste Halbe Beladung.

Während die Funktion aktiviert ist, leuchtet die Anzeige „Halbe Ladung“ in der Funktionsauswahlanzeige und auf dem Display auf.

4. Starten Sie das Programm, indem Sie die Start-/Pause-/Abbrechen-Taste drücken.

i Mit der Funktion „Halbe Beladung“ können Sie sowohl Wasser als auch Strom sparen, während Sie den Unter- und Oberkorb der Maschine verwenden.

Tablet-Waschmittelfunktion

(modellabhängig)

Ermöglicht je nach Härtegrad des Leitungswassers eine bessere Trocknungsleistung von All-in-One-Waschmitteln wie All-in-One-Waschmitteln wie 2in1, 3in1, 4in1, 5in1 usw.

Halten Sie die Tablettfunktionstasten auf dem Bedienfeld gedrückt, um die Tablettfunktion für entsprechende Programme zu aktivieren. Wenn Sie die Tablett-Funktion auswählen, leuchtet die Tablett-Reinigungsmittel-Anzeige auf.

i Wenn Sie die Tablet-Funktionen während des letzten von Ihnen verwendeten Waschprogramms verwendet haben, bleibt die Tablet-Funktion im nächsten von Ihnen gewählten Waschprogramm aktiv. Wenn Sie diese Funktionen in dem neu gewählten Programm nicht verwenden möchten, drücken Sie die Taste Waschmitteltabelle, bis die Anzeige der entsprechenden Funktion erlischt.

i Die Tab-Waschmittel-Funktion kann zu einer Änderung der Programmdauer führen.

Kindersicherung (mit Schlüssel).

(Abhängig vom Modell)

Sie dürfen verhindern, dass andere Personen den Programmablauf und die Verzögerungszeit während des Betriebs der Maschine beeinflussen und verändern.

So aktivieren Sie die Kindersicherung:

1. Halten Sie die Kindersicherungstaste (Tastensperre) drei Sekunden lang gedrückt.
2. Die Anzeige für die Kindersperre (Schlüssel) leuchtet und die Tastensperre muss aktiviert werden.

i Die Kindersicherung verhindert das Ändern der ausgewählten Funktionen und deaktiviert die Start / Hold / Cancel-Taste.

i Die Kindersicherung verriegelt die Gerätetür nicht.

i Die Kindersicherung wird automatisch deaktiviert, wenn Sie Ihr Gerät mit der Ein-Aus-Taste ausschalten.

So heben Sie die Kindersicherung auf:

1. Halten Sie die Kindersicherungstaste (Tastensperre) drei Sekunden lang gedrückt.
2. Die Anzeige für die Kinder- (Schlüssel-)Sperre wird ausgeschaltet und die Tastensperre aufgehoben.

SelfDry

(Abhängig vom Modell)

Die „SelfDry“-Funktion Ihrer Maschine erhöht die Trocknungseffizienz Ihrer Maschine und spart Energie. Es gibt zwei Optionen: „AUS“ und „EIN“.

So aktivieren Sie die SelfDry-Funktion:

1. Drücken Sie die SelfDry-Taste. Wenn die Funktion aktiv ist, leuchtet die Anzeige, die die Auswahl der Funktion anzeigt.
2. SelfDry ist aktiviert.

Wenn Sie diese Funktion aktivieren, öffnet sich die Tür Ihrer Maschine am Ende des Waschprogramms automatisch.

So deaktivieren Sie die SelfDry-Funktion:

1. Drücken Sie die SelfDry-Taste. Wenn die Funktion deaktiviert ist, erlischt die Anzeige, die die Auswahl der Funktion anzeigt.

2. SelfDry ist deaktiviert.

i SelfDry öffnet die Tür der Maschine am Ende des Waschkreises dank der „Türöffnungswellen“. Dieser Vorgang dauert ca. 2 Minuten. Wenn der Strom ausfällt, während die Wellen ausfahren, schließen Sie das Tor nicht mit Gewalt. Wenn die Stromversorgung wiederhergestellt ist, ist der Vorgang abgeschlossen und die Wellen kehren in ihre Ausgangsposition zurück.

i Die Funktion von SelfDry kann die Dauer des ausgewählten Programms ändern.

Bodenbeleuchtung

Warnung, um anzuzeigen, dass sich die Maschine in der Waschphase befindet (je nach Modell)

Ihre Maschine reflektiert während des Waschvorgangs ein Licht auf den Boden. Dieses Licht erlischt, nachdem der Waschvorgang abgeschlossen ist.

i Die Bodenbeleuchtung wird beim Start des Waschprogramms automatisch aktiviert und leuchtet bis zum Ende des Programms.

i Die Bodenbeleuchtung kann vom Benutzer nicht abgebrochen werden.

Innenbeleuchtung (je nach Modell)

Einige Modelle verfügen über eine Innenbeleuchtung, um den Innenraum zu beleuchten, wenn die Tür geöffnet wird.

Programmieren der Waschzeit

Zeitverzögerungstaste

Sie können die Startzeit des Programms mit der Verzögerungstaste um bis zu 9 Stunden verzögern. Drücken Sie nach dem Verzögern die Taste Start/Pause/Abbrechen. Das Programm startet automatisch, wenn die Verzögerungszeit abgelaufen ist.

Bei jedem Drücken der Verzögerungstaste beginnen die 3-6-9-Stunden-Anzeigen zu blinken. Wenn Sie die Start/Pause/Abbrechen-Taste drücken, während die von Ihnen gewählte Verzögerungsanzeige blinkt, leuchtet die Verzögerungsanzeige kontinuierlich und der Countdown beginnt. Nach Ablauf der Verzögerungszeit erlischt die Verzögerungsanzeige und das von Ihnen gewählte Waschprogramm startet.

i Die Verzögerungsanzeigen werden ausgeschaltet, wenn Sie die Verzögerungstaste drücken, während die 9-Stunden-Verzögerungslampe blinkt. Wenn Sie die Start/Pause/Abbrechen-Taste drücken, während die Verzögerungsanzeigen aus sind, startet das von Ihnen gewählte Programm ohne Verzögerung.

i Sie können die verbleibende Verzögerungszeit anhand der Verzögerungsanzeigen überwachen. Beispiel: Wenn Sie die 9-Stunden-Verzögerungsoption auswählen, beginnt die 6-Stunden-Anzeige zu leuchten, wenn die verbleibende Zeit für den Start des Waschprogramms 6 Std.

Um die Verzögerungsfunktion abbrechen: Wenn Sie die Start/Pause/Abbrechen-Taste 3 Sekunden lang drücken, während die Verzögerungsfunktion aktiv ist, wird der Verzögerungsvorgang abgebrochen.

Start des Programms

Drücken Sie die Start-/Pause-/Abbrechen-Taste, um Ihre Maschine zu starten, nachdem Sie das Programm und die Zusatzfunktionen ausgewählt haben.

i Die Maschine enthärtet das Wasser entsprechend der Härte des Leitungswassers. Die Waschkdauer kann aufgrund des Wasserenthärtungsprozesses abweichen. Außerdem kann sich die Programmdauer auch während des Programmablaufs aufgrund der Raumtemperatur, der Temperatur des Leitungswassers und der Geschirrmenge ändern.

i Achten Sie darauf, dass die Tür nicht geöffnet wird, während die Maschine in Betrieb ist. Wenn Sie die Tür öffnen müssen, halten Sie die Maschine an, indem Sie die Taste Start/Pause/Abbrechen drücken. Öffnen Sie dann die Tür der Maschine. Seien Sie vorsichtig, da Dampf austreten kann, wenn Sie die Tür der Maschine öffnen. Drücken Sie nach dem Schließen der Maschinentür erneut die Taste Start / Pause / Abbruch. Das Programm wird fortgesetzt.

i Um sicherzustellen, dass das auf dem Geschirr und im Inneren der Maschine verbleibende Wasser vollständig abgelassen und der Wasserenthärter nach dem Spülvorgang entfernt wird, nimmt Ihre Maschine den Betrieb im Trockenzyklus wieder auf, nachdem sie eine Weile stumm gestanden hat.

Überwachung des Programms

Sie können den aktuellen Programmschritt des von Ihnen ausgewählten Programms anhand der Programmschritt-Überwachungsanzeigen auf dem Bedienfeld überwachen.

i Wenn die Trocknungsanzeige leuchtet, trocknet die Maschine ungefähr 30 bis 60 Minuten lang lautlos. Nach dieser Zeit erlischt die Trocknungsanzeige und die Ende-Anzeige leuchtet. Die End-LED leuchtet, wenn das von Ihnen gewählte Waschprogramm beendet ist.

Programm abbrechen

1. Drücken Sie die Start/Pause/Abbrechen-Taste für 3 Sekunden, um das Programm abzubrechen.
2. Lassen Sie die Taste los, wenn die Wasch- und Trockenanzeigen zu blinken beginnen. Das Wasser in der Maschine muss innerhalb von 45 Sekunden abgelassen werden. Das Programm wird abgebrochen, wenn die Wasch- und Trockenanzeigen erlöschen und die Ende-Anzeige leuchtet. Anschließend können Sie ein neues Programm auswählen und starten.

i Spülmittel oder Klarspüler können in der Maschine und/oder dem Geschirr verbleiben, das gemäß dem Programmschritt, den Sie abgebrochen haben, gespült wird.

i Wenn der Programmauswahlknopf in die „Aus“-Position gebracht wird, wird das Waschprogramm beendet und die Maschine ist wieder bereit für die Programmauswahl. Wenn der Waschvorgang auf diese Weise beendet wird, können Wasser und Waschmittel in der Maschine verbleiben.

Warnanzeige für niedrigen Salzgehalt

Überprüfen Sie die Warnanzeige für niedrigen Salzgehalt, um festzustellen, ob das in Ihrer Maschine verfügbare Enthärtungssalz ausreichend ist. Füllen Sie Salz in den Salzbehälter, wenn die Warnanzeige für niedrigen Salzgehalt zu leuchten beginnt.

i Die Einstellung der Wasserhärte ist in der Kurzanleitung beschrieben.

Warnanzeige für niedrigen Klarspülerstand

Überprüfen Sie die Warnanzeige für niedrigen Klarspülerstand, um festzustellen, ob der in Ihrer Maschine verfügbare Klarspüler ausreichend ist. Füllen Sie Klarspüler in das Klarspülerfach ein, wenn die Warnanzeige für niedrigen Klarspülerstand zu leuchten beginnt.

Einstellen der Klarspülermenge

1. Während der Programmauswahlknopf auf „Aus“ steht, drücken und halten Sie die Funktionstaste Halbe Beladung/Tablette Ihrer Maschine und drehen Sie die Programmauswahl. Drehen Sie den Knopf eine Stufe im Uhrzeigersinn und halten Sie die Funktionstaste 3 Sekunden lang gedrückt. Maschine wechselt in den Klarspüler-Einstellmodus.
2. Wenn der Klarspüler-Einstellmodus aktiviert ist, wird der Klarspülerstand im Speicher 5 Sekunden lang von den Programmüberwachungs-LEDs angezeigt.
3. Bringen Sie den Programmauswahlknopf in die richtige Position für die neue Klarspülermengeneinstellung.
4. Drücken Sie die Start/Pause/Abbrechen-Taste einmal, um die ausgewählte Einstellung im Speicher zu speichern.
5. Die Maschine kehrt in den Normalmodus zurück, wenn Sie den Programmauswahlknopf wieder auf „Aus“ stellen.

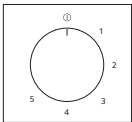

Ende des Programms

Die Programmende-Anzeige leuchtet, wenn das Waschprogramm beendet ist.

1. Schalten Sie Ihre Maschine mit dem Ein-Aus-/Programmauswahlknopf aus.
2. Schließen Sie den Wasserhahn.
3. Ziehen Sie den Stecker aus der Steckdose.

i Bewahren Sie Ihr Geschirr nach dem Spülen etwa 15 Minuten zum Abkühlen in der Maschine auf. Ihr Geschirr trocknet schneller, wenn Sie die Tür Ihrer Maschine innerhalb dieser Zeit offen lassen. Dies soll die Trocknungseffizienz der Maschine verbessern.

Klarspüler Menge	Stufe von Programm Auswahl Knopf	KlarspülerEinstellungsanzeige
Gilt 1 Dosis von Klarspüler.	1	Die Waschanzeige auf dem Bedienfeld leuchtet auf.
Gilt 2 Dosis von Klarspüler.	2	Die Trocknungsanzeige auf dem Bedienfeld leuchtet auf.
Gilt 3 Dosis von Klarspüler.	3	Die Ende-Anzeige auf dem Bedienfeld leuchtet auf.
Gilt 4 Dosis von Klarspüler.	4	Die Anzeigen „Waschen“, „Trocknen“ und „Ende“ auf dem Bedienfeld leuchten.
Keine Dosis von Klarspüler ist angewandt.	5	Die Anzeigen „Waschen“, „Trocknen“ und „Ende“ auf dem Bedienfeld blinken in Intervallen von 1 Sekunde.

7-Wartung und Reinigung

 Lesen Sie zuerst den Abschnitt „Sicherheitshinweise“!

 Trennen Sie das Produkt vom Stromnetz und schließen Sie den Wasserhahn, bevor Sie mit der Reinigung beginnen.

 Verwenden Sie zur Reinigung keine Scheuermittel.

 Reinigen Sie den Filter und die Laufräder mindestens einmal pro Woche, damit die Maschine effizient arbeitet.

Die Lebensdauer des Produkts verlängert sich und häufig auftretende Probleme verringern sich, wenn es in regelmäßigen Abständen gereinigt wird.

Reinigen der äußeren Oberfläche des Produkts

NOTIZ Reinigen Sie die Außenfläche und die Türdichtungen des Produkts vorsichtig mit einem milden Reinigungsmittel und einem feuchten Tuch. Wischen Sie das „Bedienfeld“ nur mit einem feuchten Tuch ab.

Reinigen des Innenraums der Maschine

- Reinigen Sie den Innenraum der Maschine, indem Sie die Maschine im höchstmöglichen Programm laufen lassen
Temperatur mit Spülmittel oder speziellen Maschinenreinigern monatlich. Dieser Vorgang hilft beim Entfernen von Speiseresten und Kalkablagerungen aus dem Inneren der Maschine.
- Wenn Wasser in der Maschine verblieben ist, lassen Sie das Wasser ab, indem Sie die Verfahren unter dem Thema „Abbrechen eines Programms“ durchführen. Wenn das Wasser nicht abgelassen werden kann, entfernen Sie die Filter, wie im Abschnitt "Reinigen der Filter" beschrieben, und prüfen Sie, ob sich am Boden der Maschine Ablagerungen angesammelt haben, die den Wasserweg blockieren. Bei Bedarf reinigen.

Reinigung der Filter

Reinigen Sie die Filter mindestens einmal pro Woche, damit die Maschine effizient arbeitet. Überprüfen Sie, ob Speisereste auf den Filtern zurückgeblieben sind. Wenn sich Speisereste auf Filtern befinden, nehmen Sie sie heraus und reinigen Sie sie gut unter fließendem Wasser.

1. Mikrofilter (1) und Grobfilter umdrehen (2) Montage gegen den Uhrzeigersinn und ziehen Sie es aus seinem Sitz. (abhängig von

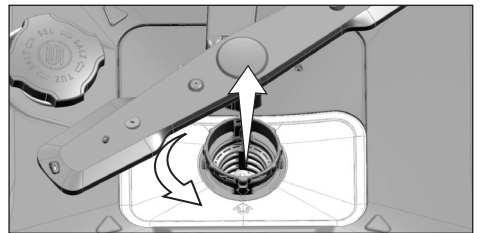
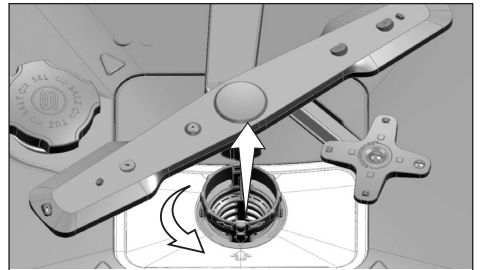

2. Ziehen Sie den Metall-/Kunststofffilter (3) heraus

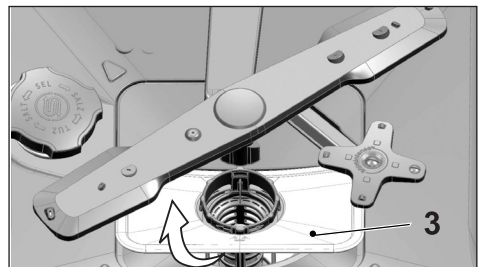

3. Drücken Sie die beiden Sperrklinken am Grobfilter nach innen und trennen Sie den Grobfilter von der Baugruppe.

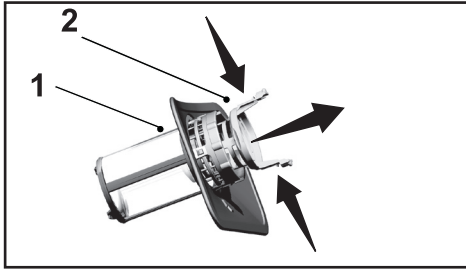

4. Alle drei Filter unter Leitungswasser mit einer Bürste reinigen.

5. Setzen Sie den Metall-/Kunststofffilter ein.

6. Setzen Sie den Grobfilter in den Mikrofilter ein. Stellen Sie sicher, dass es richtig sitzt. Drehen Sie den Grobfilter im Uhrzeigersinn, bis ein „Klick“-Geräusch zu hören ist.

i Verwenden Sie den Geschirrspüler nicht ohne Filter.

i Eine falsche Platzierung der Filter verringert die Waschleistung.

Micro Filterreinigungsmechanismus (abhängig vom Modell)

i Die Filtersauberkeit wird mit dem für Ihre Maschine verfügbaren Mikrofilter-Reinigungssystem um 80 % erhöht.

i Wenn Ihr Gerät über eine automatische Filterreinigungsfunktion verfügt, entfernen Sie den Mikrofilter nicht

Reinigungsmechanismus (4) zum Reinigen.

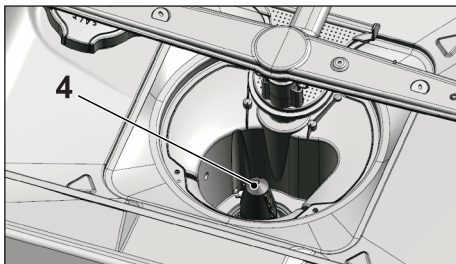

Reinigung des Schlauchfilters

Schäden an der Maschine, die durch Verunreinigungen aus dem städtischen Leitungswasser oder der eigenen Wasserinstallation (wie Sand, Schmutz, Rost etc.) verursacht werden können, können durch den am Wasserzulaufschlauch angebrachten Filter verhindert werden. Filter und Schlauch regelmäßig kontrollieren und bei Bedarf reinigen.

1. Drehen Sie den Wasserhahn zu und entfernen Sie den Schlauch.

2. Reinigen Sie den Filter nach dem Herausnehmen unter fließendem Leitungswasser.

3. Setzen Sie den gereinigten Filter wieder in seinen Sitz im Schlauch ein.

4. Installieren Sie den Schlauch am Wasserhahn.

(modellabhängig)

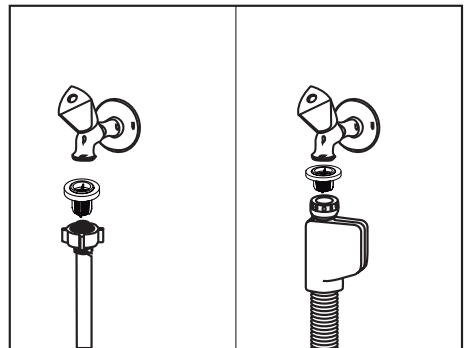

Laufräder reinigen

Reinigen Sie die Laufräder mindestens einmal pro Woche, damit die Maschine effizient arbeitet.

Unteres Laufrad

Überprüfen Sie, ob die Löcher am unteren Laufrad (1) verstopft sind. Wenn sie verstopft sind, entfernen und reinigen Sie das Laufrad. Sie können das untere Laufrad nach oben ziehen, um es zu entfernen. (modellabhängig)

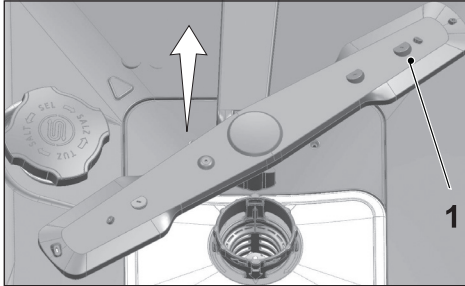

Überprüfen Sie, ob die Löcher an der unteren Laufradbaugruppe verstopft sind. Wenn sie verstopft sind, entfernen und reinigen Sie die Laufradbaugruppe. (modellabhängig)

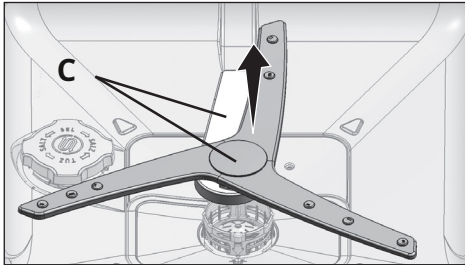

Um die untere Laufradbaugruppe zusammen zu entfernen und zu reinigen, halten Sie sie mit einer Hand an den in der Abbildung gezeigten Punkten (C) und ziehen Sie sie nach oben, um sie zu entfernen. Führen Sie nach der Reinigung diese Schritte in umgekehrter Reihenfolge aus, um die Laufradbaugruppe wieder einzubauen.

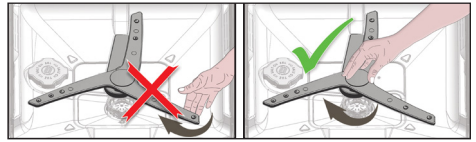

i Versuchen Sie nicht, das Laufrad zu drehen, indem Sie es an den Enden festhalten. Der Versuch, die Endabschnitte zu drehen, kann dazu führen, dass das Getriebesystem im Laufrad bricht.

Oberes Laufrad

Überprüfen Sie, ob die Löcher am oberen Laufrad (1) verstopft sind. Wenn sie verstopft sind, entfernen und reinigen Sie das Laufrad. Drehen Sie die Mutter nach links, um das obere Laufrad zu entfernen. Achten Sie darauf, dass die Mutter fest angezogen ist w

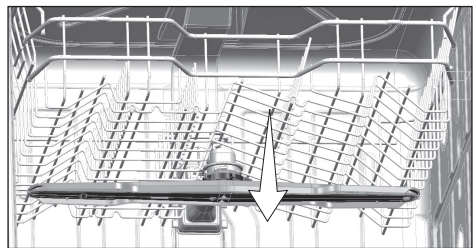
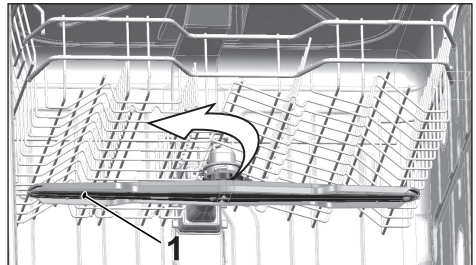

8- Fehlerbehebung

Maschine startet nicht.

- Netzkabel ist nicht eingesteckt. >>> Überprüfen Sie, ob das Netzkabel eingesteckt ist.
- Sicherung ist durchgebrannt. >>> Überprüfen Sie die Sicherungen in Ihrem Haus.
- Wasser wird abgeschnitten. >>> Stellen Sie sicher, dass der Wasserzulaufhahn geöffnet ist.
- Tür der Maschine ist offen. >>> Stellen Sie sicher, dass Sie die Gerätetür geschlossen haben.
- Die Ein-/Aus-Taste wurde nicht gedrückt. >>> Vergewissern Sie sich, dass Sie das Gerät eingeschaltet haben, indem Sie die Ein-/Aus-Taste drücken.

Geschirr wird nicht sauber gespült

- Das Geschirr wird nicht ordentlich in die Maschine gestellt. >>> Beladen Sie das Geschirr wie in der Bedienungsanleitung beschrieben.
- Gewähltes Programm ist ungeeignet. >>> Wählen Sie ein Programm mit höherer Temperatur und Zykluszeit.
- Laufräder stecken fest. >>> Drehen Sie vor dem Programmstart das untere und obere Rührwerk von Hand, um sicherzustellen, dass sie sich frei drehen.
- Laufradlöcher sind verstopft. >>> Die unteren und oberen Laufradlöcher können durch Essensreste wie Zitronenkerne verstopft sein. Reinigen Sie die Laufräder regelmäßig wie im Abschnitt „Reinigung und Pflege“ beschrieben.
- Filter sind verstopft. >>> Überprüfen Sie, ob das Filtersystem sauber ist. Reinigen Sie das Filtersystem regelmäßig wie im Abschnitt „Reinigung und Pflege“ dargestellt.
- Filter sind falsch installiert. >>> Überprüfen Sie das Filtersystem und stellen Sie sicher, dass es korrekt installiert ist.
- Körbe sind überladen. >>> Überladen Sie die Körbe nicht über ihre Kapazität.
- Waschmittel wurde unter ungeeigneten Bedingungen gelagert. >>> Wenn Sie Pulverwaschmittel verwenden, lagern Sie die Waschmittelpackung nicht an feuchten Orten. Bewahren Sie es möglichst in einem geschlossenen Behälter auf. Zur einfacheren Aufbewahrung empfehlen wir die Verwendung von Waschmitteln in Tablettenform.
- Waschmittel ist nicht ausreichend. >>> Wenn Sie Pulverreiniger verwenden, passen Sie die Reinigermenge an den Verschmutzungsgrad Ihres Geschirrs und/oder Programmdefinitionen an. Für optimale Ergebnisse empfehlen wir die Verwendung von Tab-Waschmitteln.
- Klarspüler ist nicht ausreichend. >>> Kontrollieren Sie die Klarspüleranzeige und füllen Sie ggf. Klarspüler nach. Erhöhen Sie die Klarspülereinstellung, wenn genügend Klarspüler in der Maschine vorhanden ist.
- Deckel des Waschmittelbehälters offen gelassen wird. >>> Stellen Sie sicher, dass der Deckel der Waschmittelschublade nach dem Einfüllen von Waschmittel fest verschlossen ist.

Das Geschirr ist am Programmende nicht trocken

- Das Geschirr wird nicht ordentlich in die Maschine gestellt. >>> Stellen Sie Ihr Geschirr so auf, dass sich kein Wasser darin ansammeln kann.

- Klarspüler ist nicht ausreichend. >>> Kontrollieren Sie die Klarspüleranzeige und füllen Sie ggf. Klarspüler nach. Erhöhen Sie die Klarspülereinstellung, wenn genügend Klarspüler in der Maschine vorhanden ist.
 - Maschine wird direkt nach Programmende entladen. >>> Entladen Sie Ihre Maschine nicht direkt nach dem Waschvorgang. Öffnen Sie die Tür leicht und warten Sie eine Weile, bis der Dampf aus dem Inneren entweicht. Entladen Sie das Geschirr, nachdem die Teile auf ein berührbares Niveau abgekühlt sind. Entladevorgang vom Unterkorb aus starten. Somit wird verhindert, dass Wasser, das auf einem Stück im oberen Korb verbleibt, auf die Stücke im unteren Korb tropft.
 - Gewähltes Programm ist ungeeignet. >>> Da die Spültemperatur bei Programmen mit kurzer Dauer niedrig ist, ist auch die Trocknungsleistung gering. Wählen Sie Programme mit längerer Dauer für eine höhere Trocknungsleistung.
 - Die Oberflächenqualität der Küchenutensilien ist verschlechtert. >>> Auf Küchenutensilien mit abgenutzter Oberfläche kann die gewünschte Waschleistung nicht erreicht werden und es ist auch aus hygienischer Sicht nicht geeignet, solche Utensilien zu verwenden. Außerdem kann Wasser nicht leicht auf verschlechterte Oberflächen fließen. Es wird nicht empfohlen, solche Küchenutensilien in der Spülmaschine zu waschen.
-  Es ist normal, dass bei Teflon-Küchenutensilien Trocknungsbeschwerden auftreten können. Es ist mit der Struktur von Teflon verbunden. Da die Oberflächenspannungen von Teflon und Wasser unterschiedlich sind, bleiben Wassertropfen als Perlen auf der Teflonoberfläche zurück.

Tee-, Kaffee- oder Lippenstiftflecken bleiben auf dem Geschirr.

- Gewähltes Programm ist ungeeignet. >>> Wählen Sie ein Programm mit höherer Temperatur und Zykluszeit.
- Die Oberflächenqualität der Küchenutensilien ist verschlechtert. >>> Tee- und Kaffeeflecken oder andere Farbflecken dürfen nicht in der Spülmaschine gereinigt werden, wenn sie in beschädigte Oberflächen eingedrungen sind. Auf Küchenutensilien mit beschädigten Oberflächen kann die gewünschte Waschleistung nicht erreicht werden und es ist auch aus hygienischer Sicht nicht geeignet, solche Utensilien zu verwenden. Es wird nicht empfohlen, solche Küchenutensilien in der Spülmaschine zu waschen.
- Waschmittel wurde unter ungeeigneten Bedingungen gelagert. >>> Wenn Sie Pulverwaschmittel verwenden, lagern Sie die Waschmittelpackung nicht an feuchten Orten. Bewahren Sie es möglichst in einem geschlossenen Behälter auf. Zur einfacheren Aufbewahrung empfehlen wir die Verwendung von Waschmitteln in Tablettenform.

Kalkspuren bleiben auf Geschirr zurück und Gläser bekommen ein nebliges Aussehen

- Klarspüler ist nicht ausreichend. >>> Kontrollieren Sie die Klarspüleranzeige und füllen Sie ggf. Klarspüler nach. Erhöhen Sie die Klarspülereinstellung, wenn genügend Klarspüler in der Maschine vorhanden ist.
- Die Einstellung der Wasserhärte ist niedrig oder der Salzgehalt ist unzureichend >>> Messen Sie die Härte des zugeführten Wassers entsprechend und überprüfen Sie die Einstellung der Wasserhärte.
- Es besteht ein Salzaustritt. >>> Achten Sie darauf, beim Einfüllen von Salz kein Salz um die Salzeinfüllöffnung herum zu verschütten. Achten Sie darauf, dass der Deckel des Salzbehälters nach Abschluss des Füllvorgangs fest verschlossen ist. Führen Sie das Vorwaschprogramm durch, um das Salz zu entfernen, das in der Maschine verschüttet wurde. Da sich das Salzgranulat, das unter dem Deckel zurückbleibt, während der Vorwäsche auflöst und der Deckel sich löst, überprüfen Sie den Deckel am Ende des Programms noch einmal.

Es gibt einen anderen Geruch in der Maschine



Eine neue Maschine hat einen eigenartigen Geruch. Es verblasst nach ein paar Wäschen.

- Filter sind verstopft. >>> Überprüfen Sie, ob das Filtersystem sauber ist. Reinigen Sie das Filtersystem regelmäßig wie im Abschnitt „Reinigung und Pflege“ dargestellt.
- Schmutziges Geschirr bleibt 2-3 Tage in der Spülmaschine. >>> Wenn Sie die Maschine nicht gleich nach dem Einräumen des Geschirrs starten, entfernen Sie die Reste auf dem Geschirr und führen Sie alle 2 Tage das Programm Vorspülen ohne Spülmittel durch. Schließen Sie in solchen Fällen die Tür der Maschine nicht vollständig, um Geruchsbildung in der Maschine zu vermeiden. Sie können auch handelsübliche Geruchsentferner oder Maschinenreiniger verwenden.

Auf Geschirr treten Rost, Verfärbungen oder Oberflächenbeeinträchtigungen auf

- Es besteht ein Salzaustritt. >>> Salz kann Metalloberflächen beschädigen und oxidieren. Achten Sie darauf, kein Salz um die Salzeinfüllöffnung herum zu verschütten, während Sie Salz hinzufügen. Achten Sie darauf, dass der Deckel des Salzbehälters nach Abschluss des Füllvorgangs fest verschlossen ist. Führen Sie das Vorwaschprogramm durch, um das Salz zu entfernen, das in der Maschine verschüttet wurde. Da sich das Salzgranulat, das unter dem Deckel zurückbleibt, während der Vorwäsche auflöst und der Deckel sich löst, überprüfen Sie den Deckel am Ende des Programms noch einmal.
- Salzige Essensreste haben sich lange Zeit auf dem Geschirr abgelagert. >>> Soll mit solchen Lebensmitteln verunreinigtes Besteck in der Maschine aufbewahrt werden, muss der Schmutz durch Vorspülen entfernt oder das Geschirr ohne Wartezeit gespült werden.
- Elektrische Installation ist nicht geerdet. >>>Überprüfen Sie, ob Ihre Maschine mit der tatsächlichen Erdungsleitung verbunden ist. Andernfalls verursacht die im Produkt erzeugte statische Elektrizität Lichtbögen auf den Oberflächen von Metallgegenständen, wodurch Poren entstehen, die Schutzschicht auf der Oberfläche entfernt und Verfärbungen verursacht werden.
- Es werden Intensivreiniger wie Bleichmittel verwendet. >>> Schutzabdeckungen auf Metalloberflächen werden beschädigt und verlieren mit der Zeit ihre Wirksamkeit, wenn sie mit Reinigungsmitteln wie Bleichmitteln in Kontakt kommen. Waschen Sie Ihr Geschirr nicht mit Bleichmittel.
- Metallgegenstände, insbesondere Messer, werden für andere als die beabsichtigten Zwecke verwendet. > > > Schutzabdeckungen an den Schneiden von Messern können beschädigt werden, wenn sie z. B. zum Öffnen von Dosen verwendet werden. Verwenden Sie Küchenutensilien aus Metall nicht zweckentfremdet.
- Besteck ist aus minderwertigem Edelstahl gefertigt. >>> Korrosion an solchen Gegenständen ist unvermeidlich; Sie sollten nicht in Spülmaschinen gewaschen werden.
- Küchenutensilien, die bereits korrodiert sind, werden in der Spülmaschine gewaschen. >>> Rost auf einem korrodierten Gegenstand kann auf andere Edelstahloberflächen wandern und auf diesen Oberflächen ebenfalls Korrosion verursachen. Solche Artikel sollten nicht in Geschirrspülern gewaschen werden.

Waschmittel verbleibt im Waschmittelfach.

- Waschmittelschublade war beim Einfüllen von Waschmittel feucht. >>> Stellen Sie sicher, dass die Waschmittelschublade gut getrocknet ist, bevor Sie Waschmittel einfüllen.
- Waschmittel wird lange vor dem Waschvorgang zugegeben. >>> Achten Sie darauf, Waschmittel erst kurz vor Beginn der Wäsche zuzugeben.

- Das Öffnen des Deckels der Waschmittelschublade wird während des Waschens verhindert. >>> Stellen Sie das Geschirr so ein, dass das Öffnen des Deckels des Spülmittelbehälters und das Einströmen von Wasser aus den Flügelrädern in die Maschine nicht behindert werden.
- Waschmittel wurde unter ungeeigneten Bedingungen gelagert. >>> Wenn Sie Pulverwaschmittel verwenden, lagern Sie die Waschmittelpackung nicht an feuchten Orten. Bewahren Sie es möglichst in einem geschlossenen Behälter auf. Zur einfacheren Aufbewahrung empfehlen wir die Verwendung von Waschmitteln in Tablettenform.
- Laufradlöcher sind verstopft. >>> Die unteren und oberen Laufradlöcher können durch Essensreste wie Zitronenkerne verstopft sein. Reinigen Sie die Laufräder regelmäßig wie im Abschnitt „Reinigung und Pflege“ beschrieben.

Dekorationen und Ornamente auf Küchenutensilien werden gelöst.

- i** Dekorierte Gläser und dekoriertes Lüsterporzellan sind nicht für die Spülmaschine geeignet. Auch Hersteller einiger Geschirrtile aus Glas und Porzellan raten davon ab, solche Küchenutensilien in der Spülmaschine zu spülen.

Geschirr ist zerkratzt.

- i** Küchenutensilien, die Aluminium enthalten oder daraus bestehen, sollten nicht in der Spülmaschine gereinigt werden.
- Es besteht ein Salzaustritt. >>> Achten Sie darauf, beim Einfüllen von Salz kein Salz um die Salzeinfüllöffnung herum zu verschütten. Verschüttetes Salz kann Kratzer verursachen. Achten Sie darauf, dass der Deckel des Salzbehälters nach Abschluss des Füllvorgangs fest verschlossen ist. Führen Sie das Vorwaschprogramm durch, um das Salz zu entfernen, das in der Maschine verschüttet wurde. Da sich das Salzgranulat, das unter dem Deckel zurückbleibt, während der Vorwäsche auflöst und der Deckel sich löst, überprüfen Sie den Deckel am Ende des Programms noch einmal.
- Die Einstellung der Wasserhärte ist niedrig oder der Salzgehalt ist unzureichend >>> Messen Sie die Härte des zugeführten Wassers entsprechend und überprüfen Sie die Einstellung der Wasserhärte.
- Das Geschirr wird nicht ordentlich in die Maschine gestellt. >>> Wenn Sie die Gläser und andere Glaswaren in den Korb stellen, lehnen Sie sie nicht gegen anderes Geschirr, sondern an die Kanten oder Ablagen des Korbs oder die Glasauflagezinken. Das Aufschlagen der Gläser aneinander oder an anderem Geschirr durch Wassereinwirkung beim Spülen kann zu Brüchen oder Kratzern auf der Oberfläche führen.

Auf den Gläsern verbleibt ein milchfleckartiger Schlieren, der mit der Hand nicht mehr zu entfernen ist. Ein bläuliches / regenbogenfarbenes Aussehen tritt auf, wenn das Glas auf Licht gerichtet wird.

- Es wird zu viel Klarspüler verwendet. >>>Klarspüler niedriger einstellen. Reinigen Sie den verschütteten Klarspüler, wenn Sie Klarspüler hinzufügen.
- Aufgrund von weichem Wasser ist auf Glas Korrosion aufgetreten. >>> Messen Sie die Härte des zugeführten Wassers entsprechend und überprüfen Sie die Einstellung der Wasserhärte. Verwenden Sie kein Salz, wenn Ihr Leitungswasser weich ist (<5 dH). Wählen Sie Programme, die bei höheren Temperaturen waschen (zB 60-65°C). Sie können auch handelsübliche Glaspflegemittel verwenden.

In der Maschine bildet sich Schaum.

- Geschirr wird mit Handwaschmittel von Hand gewaschen, aber nicht gespült, bevor es in die Maschine gestellt wird. >>> Handwaschmittel enthalten kein Antischaummittel. Es ist nicht erforderlich, das Geschirr von Hand zu spülen, bevor Sie es in die Maschine stellen. Es genügt, den groben Schmutz auf dem Geschirr unter fließendem Wasser, mit einem Papiertaschentuch oder einer Gabel zu entfernen.
- Beim Einfüllen von Klarspüler ist Klarspüler in die Maschine gelangt. >>> Achten Sie darauf, dass beim Einfüllen kein Klarspüler in die Maschine gelangt. Reinigen Sie verschütteten Klarspüler mit Hilfe eines Papiertaschentuchs/Handtuchs.
- Deckel des Klarspülerbehälters offen gelassen. >>> Stellen Sie sicher, dass der Deckel des Klarspülerbehälters nach dem Einfüllen des Klarspülers geschlossen ist.

Küchenutensilien sind kaputt.

- Das Geschirr wird nicht ordentlich in die Maschine gestellt. >>> Beladen Sie das Geschirr wie in der Bedienungsanleitung beschrieben.
- Körbe sind überladen. >>> Überladen Sie die Körbe nicht über ihre Kapazität.

Am Ende des Programms verbleibt Wasser im Geschirrspüler.

- Filter sind verstopft. >>> Überprüfen Sie, ob das Filtersystem sauber ist. Reinigen Sie das Filtersystem regelmäßig wie im Abschnitt „Reinigung und Pflege“ dargestellt.
- Ablaufschlauch ist verstopft/verstopft. >>> Ablaufschlauch prüfen. Entfernen Sie bei Bedarf den Ablaufschlauch, beseitigen Sie die Verstopfung und führen Sie ihn wie in der Bedienungsanleitung dargestellt ein.



Wenn Sie das Problem nicht beheben können, obwohl Sie die Anweisungen in diesem Abschnitt befolgt haben, wenden Sie sich an Ihren Händler oder den autorisierten Kundendienst. Versuchen Sie niemals, ein nicht funktionierendes Produkt selbst zu reparieren.