

steamerystockholm.com

STEAMERY

Stockholm

Cumulus No.3 Home Steamer
Manual

Cumulus No.3 Home Steamer

English	P. 02
Svenska	P. 10
Suomalainen	P. 17
עברית	P. 25

Cumulus No.3 Home Steamer

English Manual

Welcome To Steamery

Let's make it even easier for you to take care of your clothes .

Cumulus No.3 is developed by Scandinavian fashion professionals, engineers and industrial designers with the aim to create the perfect home steamer.

With a minimalistic design Cumulus No.3 fit into a fashionable environment.

Cumulus No.3, our best home steamer yet.

To learn more about Steamery, our products and garment care - visit our website www.steamerystockholm.com or drop us a line at support@steamerystockholm.com

/ Steamery

Cumulus No.3 Home Steamer

Box Content

1. Steamer and water tank
2. Steam head and hose
3. Hook (for hanging the steam head when not in use)
4. Hanger
5. Rod set (in three parts)
6. Fabric Brush
7. Heat Protection Glove

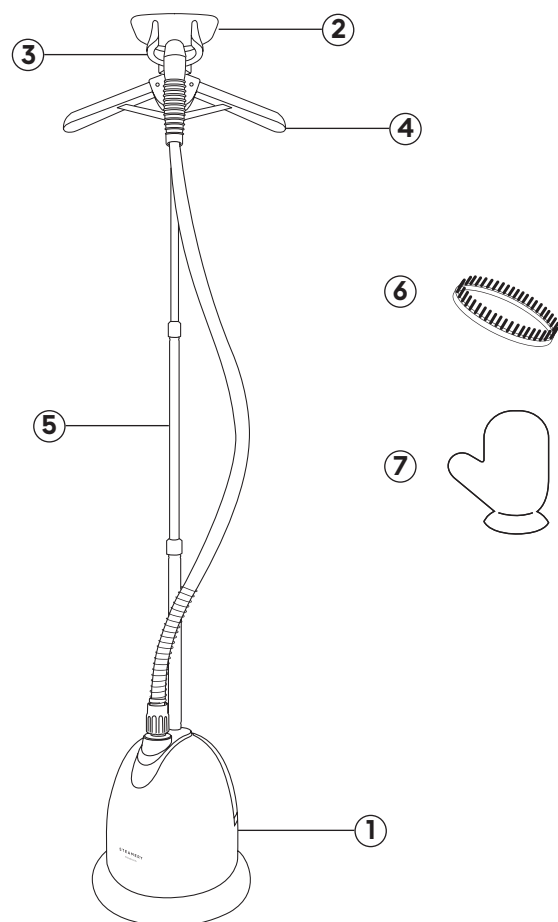

Assemble Your Steamer

1. Assemble the rod set. The thinnest rod part is the top part
2. Attach the assembled rod to the center of the steamer
3. Attach the hanger and hook at the top of the rod.
4. Attach the steam head to the hose
5. Hang the steam head on the hook
6. Attach the hose firmly to the steam outlet on the top of the steamer in front of the rod.

Start Using Your Steamer

Using Your Steamer

1. Place the steamer on a flat wet-protected surface where you plan to use it. Take out the water tank and unscrew the cap.
2. Fill the tank with 500 – 1800 ml of water. Replace the tank. If you tilt the steamer it may leak water.
3. Turn on Cumulus No.3 Home Steamer by switching the on/off button to level one for light steam power (30 g steam/min) and to level 2 for max steam power (38 g steam/min) notice the green light indicator. Wait 45 seconds.
4. Start steaming (avoid starting the steamer with an empty tank).
5. Turn off Cumulus No.3 Home Steamer by switching the on/off button to level zero (the green light indicator goes off).
6. Do not leave your steamer filled with water. In rare cases it may leak. Steamery does not take any responsibility for any wet damaged floors or interior.

Steam Your Garments

Steaming your clothes is easy and you will find your own way. Here are some of our recommendations.

1. Hang your garment on a separate hanger.
2. Push the steam head firmly against the fabric while steaming.
3. You may stretch the fabric while letting the hot steam pass through it.
4. For sensitive fabric such as silk or wool, we recommend you to attach the fabric brush on to the steam head (included in the package).
5. To keep the fabric straight you may want to hold the fabric while steaming. Use the heat glove to avoid burning yourself (included in the package).

Empty And Clean Your Steamer

When water is converted into steam, residues of calcium and magnesium gather in the boiler inside your steamer. When the steamer has been used for a while, these residues form a coating, which may reduce the efficiency of or even break your steamer.

Therefore, it is important to clean your steamer. We recommend that you descale it after every 20th used water tank.

Descaling liquid is an acid that dissolves magnesium and calcium. By pouring descaling liquid (or any other similar acid as ex white distilled vinegar) and hot water inside the boiler you will clean your steamer from these residues.

Clean your steamer by following the elements below:

1. Remove the tank and the hose.
2. Empty the steamer through the steam outlet.
3. In the cavity under the tank, pour 50 milliliters of white distilled vinegar and 100-200 milliliters of hot water.
4. Tilt your steamer back and forth. When you tilt the steamer you will see brown pieces of magnesium and calcium in the water.
5. Pour out the water through the steam outlet or tilt the steamer to the side.
6. Follow this procedure a couple of times until the water is clear and no more brown pieces can be seen in the water.

Safety Instructions

1. When the steamer is in use the front of the steam head becomes very hot. Therefore, avoid touching the steam head when the steamer is in use.
2. Do under no circumstances point the steam towards people, animals or plants etc.
3. The steam hose shall be held vertically and preferably 1,2 meter over the the steamer to avoid water assembling in the hose.
4. Use the steamer on flat floors. Otherwise the steamer may risk leaking water.
5. Do not fill the water tank with any other liquid than water.
6. Do not use the steamer if the cable is broken.
7. Remove the steamer from the electricity when not in use.
8. Children should not use or maintain the steamer.
9. The steamer should not be used as a toy.
10. Always keep Cumulus No.3 Home Steamer on a wet-protected surface when using and storing it. Alternatively empty your steamer when it is not in use. In rare cases the steamer may leak, keep watch over your steamer. Steamery does not take responsibility for water damaged floors and interior.

Specification

Origin: P.R.C.

Certificates: CE/RoHS

Model: Cumulus No.3 Home Steamer

Importer: The Steamery AB

Power voltage and Frequency: 220-240V,50/60Hz

Power: 1750 W

Water Tank Capacity: 1800 ml

Auto Power Off: Supported (when the temperature is too high due to shortage of water, indicates with beeping sound)

Control: Button with 3 levels (Off, 900 W and 1750 W)

Weight: 4 kg

Start-up time: 45 seconds

Steaming operation: 60 minutes of continuous steaming

Steamery One-Year Limited Warranty Summary

Steamery warrants the included hardware product and accessories against defects in materials and workmanship for one year from the date of original retail purchase.

Steamery does not warrant against normal wear and tear, lack of maintenance, nor damage caused by accident or abuse. To obtain service, please call or mail Steamery. Call charges and international shipping charges may apply depending on location. If you submit a valid claim under this warranty, Steamery will repair, replace, or refund your Steamer at its own discretion.

Warranty benefits are in addition to rights provided under local consumer laws. You may be required to furnish proof of purchase details when making a claim under this warranty.

© 2020 Steamery. Designed by Steamery in Stockholm. Printed in P.R.C

Cumulus No.3 Home Steamer

Svensk Bruksanvisning

Välkommen Till Steamery

Vi på Steamery vill göra det ännu lättare för dig att ta hand om dina kläder.

Tillsammans med skandinaviska modeproffs, ingenjörer och industriella designer har vi utvecklat Cumulus No.3, den perfekta steamern för hemmabruk.

Cumulus No.3 hemmasteamer har minimalistisk design för att passa in i en moderiktig miljö.

Cumulus No.3, vår hittills bästa hemmasteamer.

För att lära dig mer om Steamery, våra produkter och klädvård- besök vår hemsida www.steamery.se eller skicka ett mail till support@steamery.se.

/ Steamery

Packa Upp Din Steamer

1. Cumulus No.3 Home Steamer och vattentank
2. Ånghuvud och slang
3. Hake (här hänger du ånghuvudet)
4. Galge
5. Stång
6. Klädborste
7. Värmehandske

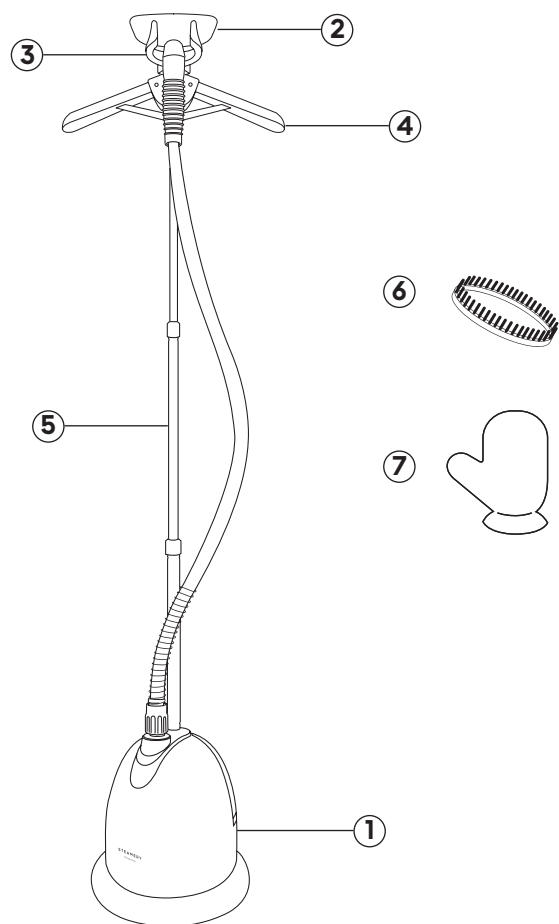

Montera Din Steamer

1. Montera din steamer genom att skruva samman dess tre delar. Den tunnaste högst upp.
2. Placera stången i fästet i mitten på maskinen och skruva fast det medurs tills det sitter åt.
3. Fäst galgen och kroken längst upp på stången.
4. Fäst ånghuvudet på slangen.
5. Häng ånghuvudet på kroken.
6. Fäst slangen genom att skruva fast muttern längst ner på slangen till ångutloppet. Hitta rätt läge och skruva medurs till mutter sitter åt.

Använd Din Steamer

1. Placera Steameren på en plan våtskyddad yta där du planerar att använda den.
2. Lossa vattenbehållaren och fyll den med 500 – 1800ml vatten. Sätt tillbaka vattenbehållaren. Om steamern lutar åt sidan, finns det risk för att den läcker vatten.
3. Starta steamern genom att slå på på/av switchen på sidan av steamern till nivå 1 för svag ångstyrka (30 g ånga/min) eller max nivå ångstyrka (38 g ånga/min). Den gröna lampan tänds när steamern är påslagen.
4. Invänta ångan (45 sekunder) och börja ånga ditt plagg.
5. Stäng av steamern genom att trycka på på/av knappen på sidan av steamern till nivå noll. Den gröna lampan slocknar när steamern är avstängd.
6. Lämna inte din steamer fylld med vatten. I få fall läcker steamers. Steamery tar inte ansvar för vattenskadadt golv eller inredning.

Steama Dina Kläder

Det är inte svårt att ånga dina kläder. Här ger vi några tips.

1. Häng ditt plagg med tyget ordentligt sträckt på en separat galge.
2. Tryck ånghuvudet mot tyget samtidigt som du låter det löpa längs tyget.
3. Du kan sträcka tyget medan du låter ångan flöda genom tyget.
4. För känsliga tyger, såsom exempelvis siden och ull, rekommenderar vi att du fäster den tillhörande klädborsten på ånghuvudet. Undvik att bränna dig - fäst inte klädborsten på ånghuvudet när Steameren är igång.
5. För att hålla tyget sträckt kan du behöva använda värmehandsken som skydd mot den heta ångan.

För mer information scanna nedan besök www.steamery.se.

Töm Och Rengör Din Steamer

När vatten omvandlas till ånga blir det kvar restprodukter av kalk och magnesium inuti din steamer. När du använt din steamer ett tag bildar dessa restprodukter en beläggning som minskar din steamers effektivitet eller till och med har sönder den.

Därför rekommenderar vi på Steamery att du avkalkar din steamer efter minst var 20:e använd vattentank.

Avkalkningsmedel är en syra som löser upp magnesium och kalcium. Genom att blanda avkalkningsmedel (eller liknande syra ex. ättika) och varmt vatten inuti din steamer så tvättar du rent den från denna beläggning av restprodukter.

Rengöring (Avkalkning) Av Steamern

1. Lossa slangen och vattenbehållaren.
2. Häll i 50 ml avkalkningsmedel och 100-200 ml kokhett vatten i hålrummet där tanken brukar sitta.
3. Se till att avkalkningsmedlet blandas med vattnet inuti din steamer genom att luta den fram och tillbaka. Du kommer se att bruna rester finns i vattnet.
4. Häll ut vattnet genom ångutsläppet eller luta maskinen åt sidan.
5. Upprepa steg 1-4 ett par gånger tills det inte finns några bruna rester av kalk och magnesium kvar i vattnet/steamern.

Säkerhetsföreskrift

1. Ånghuvudets framsida blir väldigt varmt när din steamer används. Undvik därför att vidröra ånghuvudets framsida.
2. Rikta inte under några omständigheter ånghuvudet mot personer, djur, växter eller liknande.
3. Ångslangen ska hållas vertikalt eftersom ångan stiger uppåt. Du bör hålla ånghuvudet minst 1,2 meter över din steamer för att inte vatten ska samlas i slangen.
4. Använd steamern på plana underlag. Om din steamer lutar kan den läcka vatten.
5. Fyll inte vattentanken med annan vätska än vatten (undantag för kalklösare vid rengöring).
6. Använd inte din Steamer om sladden är trasig.
7. Dra ur sladden när du inte använder din steamer.
8. Barn bör inte använda eller rengöra steamern.
9. Steamern bör inte användas som en leksak.
10. Cumulus No.3 ska alltid stå på en våtskyddad yta bade när du använder och förvarar den. Alternativt töm Cumulus No.3 på vatten när steamer inte används. I sällsynta fall läcker steamers, Steamery tar inte ansvar för vattenskadat golv eller inredning.

Specifikation

Tillverkningsplats: Kina

Certifikat: CE/RoHS

Modellnamn: Cumulus No.3 hemmasteamer

Importör: The Steamery AB

Strömstyrka och frekvens: 220-240V,50/60Hz

Kraft/Effekt: 1750 W

Vattenkapacitet: 1800 ml

Automatisk avstängning: Stöds (när temperaturen blir för hög eller vatten saknas)

Styrning: Switch med 2 lägen (Av/ 900 W, 1750 W)

Vikt: 4 kg

Uppstartstid: 45 sekunder

Drifttid: 60 minuters drift vid full tank

Steamery Ett Års Begränsade Garanti

Steamery garanterar den medföljande produkten och dess tillbehör mot felaktigheter i material och utförande under ett år från användarens inköpsdatum. Garantin omfattar inte normalt slitage eller skada som uppstått till följd av en olycka, felaktig användning, bristande underhåll, vårdslöshet eller liknande.

För att få hjälp ringer eller mailar du till Steamery. Samtalskostnader och internationella fraktkostnader kan tillkomma. Garantin gäller i det ursprungliga inköpslandet. Om du anmäler ett giltigt problem enligt garantin kommer Steamery reparera eller ersätta din steamer beroende på problemet.

Skyddet i garantin gäller utöver de rättigheter kunden har enligt lokal konsumentlagstiftning. För god ordnings skull bör noteras att kunden behöver visa kvitto eller dylikt för att stryka inköpstillfället för att garantin ska kunna göras gällande.

© 2020 Steamery. Designed by Steamery in Stockholm. Printed in P.R.C

Cumulus No.3 Kotihöyrystin

Suomenkielinen Käyttöohje

Tervetuloa Steamerylle

Tehdään vaatteidesi huolehtimisesta entistäkin helpompaa.

Cumulus No.3 on pohjoismaisten muodin ammattilaisten, insinöörien ja teollisten suunnittelijoiden kehittämä, tarkoituksenaan luoda täydellinen kotihöyrystin.

Minimalistisella designillaan Cumulus No.3 sopii muodikkaaseen ympäristöön.

Cumulus No.3 on tähän mennessä paras kotihöyrystimemme.

Lukeaksesi lisää Steamerysta, tuotteistamme ja vaatehuollosta voit vierailla kotisivuillamme osoitteessa www.steamerystockholm.com tai lähettää meille viestin osoitteeseen support@steamerystockholm.com

/ Steamery

Cumulus No.3 Kotihöyrystin Pakkauksen Sisältö

1. Höyrystin ja vesisäiliö
2. Höyrystinpää ja letku
3. Koukku (höyrystinpään ripustamiseen, kun sitä ei käytetä)
4. Ripustin
5. Tankosetti (kolme osaa)
6. Vaateharja
7. Lämpösuoja-akäsin

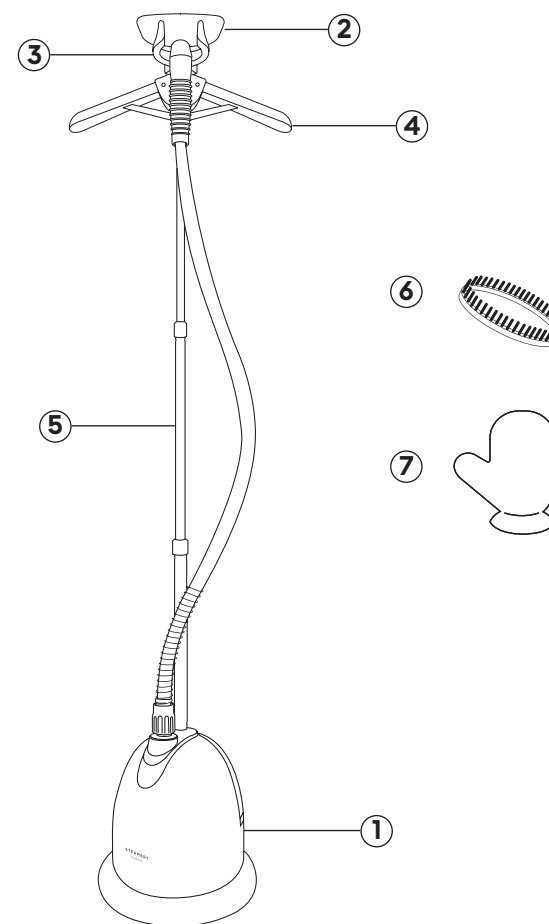

Höyrystimen Kokoaminen

1. Kokoa tankosetti. Ohuin tangoista kuuluu ylimmäksi.
2. Kiinnitä koottu tanko höyrystimen keskelle.
3. Kiinnitä ripustin ja koukku tangon päähän.
4. Kiinnitä höyrystinpää letkuun.
5. Ripusta höyrystinpää koukkuun.
6. Kiinnitä letku tiukasti höyrystin ulostulokohtaan höyrystimen päällä, tangon etupuolella.

Käytön Aloittaminen Höyrystimen Käyttäminen

1. Aseta höyrystin tasaiselle, vedeltä suojatulle tasolle paikkaan, jossa aiot käyttää sitä. Poista vesisäiliö ja kierrä sen kansi auki.
2. Täytä säiliöön 500 - 1800 ml vettä. Kiinnitä säiliö takaisin paikalleen. Mikäli kallistat höyrystintä, siitä voi vuotaa vettä.
3. Käynnistä Cumulus No.3 Kotihöyrystin kääntämällä on/off-painiketta tasolle 1 saadaksesi kevyen höyrytystehon (30 g höyryä/min) tai tasolle 2 saadaksesi suurimman höyrytystehon (38 g höyryä/min); huomioi vihreä merkkivalo. Odota 45 sekuntia.
4. Aloita höyryttäminen (vältä höyrystimen käynnistämistä sen vesisäiliön ollessa tyhjä).
5. Sammuta Cumulus No.3 Kotihöyrystin kääntämällä on/off-painiketta tasolle 0 (jolloin vihreä merkkivalo sammuu).
6. Älä jätä vettä höyrystimen vesisäiliöön. Harvoissa tapauksissa se voi vuotaa. Steamery ei vastaa lattioille tai sisustukselle mahdollisesti aiheutuvista vaurioista.

Vaatteiden Höyryttäminen

Vaatteidesi höyryttäminen on helppoa, ja tulet löytämään oman tapasi toimia. Seuraavassa muutamia suosituksiamme:

1. Ripusta vaatteesi erilliseen ripustimeen.
2. Paina höyrystinpää kiinteästi kangasta vasten höyryttäessäsi.
3. Voit venyttää kangasta, jotta kuuma höyry pääsee läpäisemään sen.
4. Herkkien kankaiden, kuten silkin tai villan, osalta suosittelemme liittämään höyrystinpäähän vaateharjan (vaateharja sisältyy pakkaukseen).
5. Pitääksesi vaatteesi suorana haluat mahdollisesti pidellä siitä kiinni höyryttäessäsi. Käytä lämpösuojakäsineitä välttääksesi palovammat (lämpösuojakäsine sisältyy pakkaukseen).

Höyrystimen Tyhjentäminen Ja Puhdistaminen

Kun vesi höyrystyy, kalsium- ja magnesiumjäämät kertyvät höyrystimen sisällä olevaan boileriin. Kun höyrystintä on käytetty jonkin aikaa, nämä jäämät alkavat muodostaa peitteen, joka voi heikentää laitteen tehoa tai jopa rikkoa höyrystimen.

Tästä johtuen on tärkeää puhdistaa höyrystimesi. Suosittelemme poistamaan höyrystimestä kalkin joka 20. vesisäiliön käyttökerran jälkeen.

Kalkinpoistoaine on happoa, joka liottaa magnesiumin ja kalsiumin. Kaatamalla kalkinpoistoainetta (tai muuta vastaavaa happoa, kuten esimerkiksi valkoista tislattua etikkaa) ja kuumaa vettä boilerin sisälle voit puhdistaa höyrystimesi näistä jäämistä.

Puhdista höyrystimesi noudattamalla näitä vaiheita:

1. Irrota vesisäiliö ja letku.
2. Tyhjennä höyrystin höyryn ulostuloaukon kautta.
3. Kaada 50 ml valkoista tislattua etikkaa ja 100-200 ml kuumaa vettä vesisäiliön alapuolelta löytyvään koloon.
4. Kääntelee höyrystintä eteen- ja taaksepäin. Käännellessäsi näet vedessä ruskeita magnesiumin ja kalkin jäämiä.
5. Kaada vesi ulos höyryn ulostuloaukon kautta tai käännä höyrystin sivuittain.
6. Toista vaiheet muutaman kerran, kunnes vesi on puhdasta eikä ruskeita jäämiä enää näy vedessä.

Turvallisuusohjeita

1. Kun höyrystintä käytetään, höyrystinpään etuosaa lämpee hyvin kuumaksi. Vältä siksi koskemasta höyrystinpäähän höyrystimen ollessa käytössä.
2. Älä missään tilanteessa kohdistaa höyryä ihmisiä, eläimiä, kasveja tai vastaavia kohteita kohti.
3. Höyrystimen letkua tulee pidellä pystysuunnassa ja mieluiten 1,2 metriä höyrystimen yläpuolella, jotta vältetään veden kerääntyminen letkuun.
4. Käytä höyrystintä tasaisella lattialla. Muussa tapauksessa höyrystimestä saattaa vuotaa vettä.
5. Älä täytä vesisäiliötä millään muulla nesteellä kuin vedellä.
6. Älä käytä höyrystintä, mikäli sen johto on vaurioitunut.
7. Irrota höyrystin virtalähteestä, kun sitä ei käytetä.
8. Lasten ei tule käyttää tai huoltaa höyrystintä.

9. Höyrystintä ei tule käyttää leikkikaluna.
10. Pidä aina Cumulus No.3 Kotihöyrystin vedeltä suojatulla alustalla, kun käytät ja säilytät sitä. Vaihtoehtoisesti voit tyhjentää höyrystimen, kun sitä ei käytetä. Harvoissa tapauksissa höyrystin saattaa vuotaa, joten valvo höyrystintäsi. Steamery ei vastaa lattioille tai sisustukselle mahdollisesti aiheutuvista vesivahingoista.

Tuotetiedot

Alkuperä: Kiinan kansantasavalta

Sertifikaatit: CE/RoHS

Malli: Cumulus No.3 Kotihöyrystin

Maahantuoja: The Steamery AB

Virtalähde ja taajuus: 220-240V,50/60Hz

Virta: 1750 W

Vesisäiliön tilavuus: 1800 ml

Automaattinen virrankatkaisu: Tuettu (kun lämpötila nousee liian korkeaksi veden vähyydestä johtuen, se ilmenee piippaavana äänenä).

Säätäminen: Painike, jossa on 3 eri tasoa (Off, 900 ja 1750 W)

Paino: 4 kg

Käynnistymisaika: 45 sekuntia

Höyrytysaika: 60 minuuttia jatkuvaa höyrytystä

Steameryn Yhden Vuoden Rajoitettu Takuu -Yhteenveto

Steamery takaa tuotteet ja siihen kuuluvat osat virheitä vastaan materiaalien ja työn osalta vuoden ajan tuotteen alkuperäisestä ostopäivästä lukien.

Steameryn takuu ei koske vikoja, jotka ovat aiheutuneet tavanomaisesta kulumisesta, laitteen huoltamattomuudesta, onnettomuudesta tai laitteen väärinkäytöstä. Saadaksesi huollon soita tai lähetä sähköpostia Steamerylle. Puhelumaksu ja kansainväliset rahtikulut voivat tulla kyseeseen sijainnista riippuen. Mikäli toimitat hyväksyttävän valituksen tämän takuun voimassaoloaikana, Steamery korjaa, korvaa tai hyvittää höyrystimen omaan lukuunsa.

Tämä takuu täydentää kansallisia kuluttajansuojalakeja. Tätä takuuta käyttäessäsi sinua voidaan edellyttää toimittamaan ostotiedot.

מגהץ ביתי קומולוס 3

הוראות הפעלה

מגהץ ביתי קומולוס 3

ברוכים הבאים לסטימרי

אנו עומדים להפוך את הגיהוץ לקל בהרבה עבורכם.

המגהץ קומולוס 3 פותח בסקנדינביה על ידי צוות של מעצבים תעשייתיים, מהנדסים ואנשי מקצוע מתחום האופנה במטרה לייצר את המגהץ הביתי המתקדם ביותר בנמצא.

למידע נוסף אודות סטימרי, המוצרים שלנו וטיפול בבגדים, אנא בקרו באתר שלנו שכתובתו

www.steamerystockholm.com

כמו כן ניתן לפנות אלינו בכתובת האי מייל support@steamerystockholm.com

מגהץ ביתי קומולוס 3

תכולת האריזה

1. מגהץ ומיכל מים
2. ראש המגהץ וצינור
3. וו לתליית ראש הגיהוץ, כשהמגהץ באחסנה ואינו בשימוש
4. מתלה
5. מוט בשלושה חלקים
6. מברשת בד
7. כפפת להגנה מפני חום

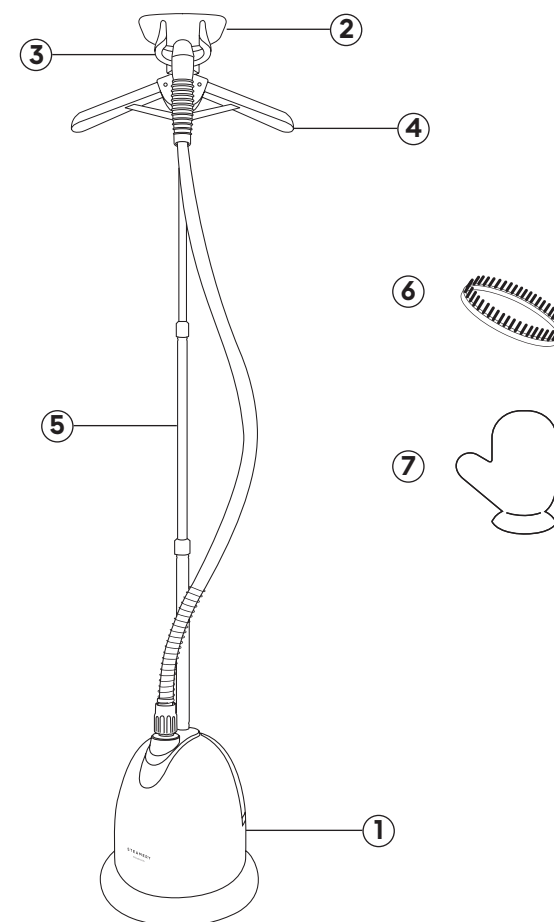

4. עבור בדים עדינים כגון משי או צמר, אנו ממליצים לחבר את מברשת הבד המצורפת לאריזה אל ראש הגיהוץ בעת השימוש.

5. בכדי להחזיק את הבגד במצב ישר ושטוח, ייתכן ויהיה צורך לאחוז בבגד בעת הגיהוץ. לשם כך רצוי להשתמש בכפפת ההגנה מפני חום, המצורפת למגהץ.

ריקון וניקוי המגהץ

בעת חימום המים לכדי קיטור, שיירים של אבנית ומגנזיום מצטברים בתוך המגהץ על פני הזמן. לאחר זמן שימוש ממושך, שיירים אלו עלולים ליצור שכבה שיכולה לפגוע באפקטיביות הפעולה של המגהץ ואף לסדוק את המבנה שלו. לפיכך ישנה חשיבות רבה בניקוי המגהץ. אנו ממליצים לטיפול נגד אבנית אחרי כל 20 שימושים מלאים במיכל המים. נוזל נגד אבנית הינה בדרך כלל חומצה הממסה מגנזיום וסידן. שימוש בנוזל מסוג זה נעשה בשילוב מים חמים ותמיד יש לעקוב אחר הוראות יצרן חומר הניקוי.

תוכלו גם לנקות את המגהץ באמצעות הפעולות הבאות:

1. יש לנתק את מיכל המים ואת הצינור.
2. יש לרוקן את תכולת המים של המגהץ דרך פתח היציאה של המגהץ
3. בחלל המצוי מתחת למיכל, יש לשפוך 500 מיליליטר חומץ לבן מזוקק וכ-100-200 מיליליטר מים חמים.
4. יש להטות את המגהץ לסירוגין קדימה ולאחור, ולעקוב אחר מיכל המים להוצאתם של גושים בגוון חום כתוצר של פעולת הניקוי.
5. כשהושלמה הפעולה, יש לנקות את המים דרך פתח היציאה או לחילופין להטות את המגהץ אל צידו.
6. יש לחזור על הפעולה מספר פעמים, וזאת עד אשר המים היוצאים בעת פעולת הריקון הינם נקיים וללא שיירים.

הרכבת המגהץ

1. יש להרכיב את המוט. החלק הצר ביותר הינו החלק העליון.
2. יש לחבר את המוט המורכב אל מרכז המגהץ.
3. יש לחבר את המתלה ואת וו התליה לראש המוט
4. יש לחבר את ראש הגיהוץ לצינור
5. כעת יש לתלות את ראש הגיהוץ על הוו
6. יש לחבר את הצינור בקפידה אל פתח הקיטור שבראש המגהץ, אל מול המוט.

תחילת השימוש במגהץ

1. יש להניח את המגהץ על משטח ישר ומוגן מים, עליו בכוונתכם להשתמש במגהץ. יש להוציא את מיכל המים ולפתוח את הפקק בהברגה.
2. מלאו את מיכל המים בכמות של בין 500 ל-1800 מיליליטר מים. החזירו את המיכל למקומו. שימו לב - הטית המיכל עלולה להביא לנזילת מים.
3. הדליקו את מגהץ הקומולוס 3, על ידי הדלקת כפתור הכיבוי וההדלקה. הדלקה אל שלב 1 עבור כח קיטור קל (30 גרם קיטור בדקה) ושלב 2 עבור כח קיטור מקסימלי (83 גרם קיטור בדקה). יש לשים לב לנורית החיווי הירוקה. המתינו 45 שניות.
4. ניתן להתחיל בגיהוץ. יש להמנע משימוש או הדלקה של המגהץ בעוד מיכל המים ריק.
5. עם סיום השימוש, יש לכבות את המגהץ על ידי כיבוי כפתור הכיבוי וההדלקה, והבאתו אל שלב 0. בכך תכבה נורית החיווי הירוקה.
6. אין להשאיר את המגהץ עם מיכל מים ריק לאחר השימוש. במקרים נדירים תתכן בשל כך נזילת מים. היצרן או היבואן אינם אחראים לכל נזק שיגרם כתוצאה מדליפה או נזילה.

גיהוץ בגדים

גיהוץ הבגדים הינה פעולה קלה ואנו בטוחים כי עם הזמן תמצאו את הטכניקה המתאימה ביותר עבורכם. להלן מספר עצות והמלצות:

1. תלו כל בגד מגוהץ על קולב נפרד
2. לחצו היטב את ראש הגיהוץ כנגד הבגד בזמן הגיהוץ
3. ניתן במקרים מסוימים למתוח מעט את הבגד בעת הגיהוץ בכדי לאפשר לאדים לעבור דרכו

מפרט טכני

מקור: PRC

תקן: CE/RoHS

דגם: Cumulus No.3 Home Steamer

יבואן: Steamery AB

מתח חשמלי: 50/60Hz, 240-220V

הספק: 1750W

תכולת מיכל מים: 1800ml

כיבוי אוטומטי: כשהטמפרטורה גבוהה מדי כתוצאה ממחסור במים, מצב שלגבוי ניתנת

אינדיקציה של צפצוף.

שליטה: מתג 3 מצבים - כיבוי, 1750W, 900W

משקל: 4 ק"ג

זמן אתחול: 45 שניות

פעולת גיהוץ רציפה אפשרית של 60 דקות

אחריות למשך שנה

אחריות טכנית לפעילותו ותקינותו של המוצר שפרטיו צוינו בגוף תעודה זו.

האחריות לפי תעודה זו הינה למשך שנה אחת בלבד מיום רכישת המוצר המופיע

בחשבונית הקניה. אחריות זו אינה כוללת חלקי פלסטיק, אביזרים וכלי עזר, תקע חשמלי.

כוחה של אחריות זו לא תקף לגבי מוצר אשר לפי שיקול דעתנו היה נתון לטיפול או לשימוש

בלתי נכונים שלא בהתאם להוראות השימוש, שנעשה בו שינוי כלשהו, הזנח או נפגע,

או שלא טופל לפי הוראות הטיפול והאחזקה השוטפות המצוינות בחוברת זו.

אין תוקף לתעודה זו ללא חותמת המוכר וחתמתו או אם לא מולאו בה כל הפרטים וצורפה

חשבונית הקנייה. בכל פניה יש לצרף את תעודת האחריות למכשיר.

יבואן: יו.אר. פרדיס קריית שאול 2, תל אביב טל. 03-68 88 709

הוראות בטיחות

1. בעת השימוש, ראש הגיהוץ נעשה חם מאוד. לפיכך, יש להמנע ממגע עם ראש הגיהוץ בעת השימוש.

2. חל איסור מוחלט לכוון את ראש הגיהוץ בכיוונו של אנשים, חיות, צמחים וכיוב'.

3. צינור הגיהוץ צריך להיות מוחזק באופן אנכי, במרחק של בין מטר ל2 מטר, וזאת בכדי למנוע מצב של הצטברות מים בצינור.

4. יש להשתמש במגהץ על משטחים ורצפות ישרות. במידה וקיים שיפוע, תתכן דליפה ונזילה מהמגהץ.

5. את מיכל המים יש למלא במים בלבד ולא בשום נוזל אחר.

6. אין לעשות כל שימוש במגהץ במידה והכבל החשמלי קרוע או פגום.

7. יש לנתק את המגהץ מהחשמל בכל עת בה הוא אינו נמצא בשימוש.

8. אין לאפשר לילדים כל שימוש או אחיזה של המגהץ בשום מצב.

9. אין לעשות במגהץ שימוש אחר מזה שיועד לו ואין לעשות בו כל שימוש כצעצוע או משחק.

10. בעת שימוש ואחסנה, יש לוודא שהמגהץ מאוחסן בסביבה ועל משטח העמידים בפני מים, וכן שבעת אחסנה המגהץ מרוקן ממים. במקרים נדירים תתכן דליפה מהמגהץ ולכן יש לשים לב למצב המיכל ושאינו ממנו כל נזילה. היבואן והיצרן אינם אחראים לכל נזק שיתכן ויגרם כתוצאה מנזילה.

11. יש להרחיק את המגהץ מאנשים בעלי מוגבלויות.

